

A jármű jobb oldalnézete. (Hosszúnyelű ásó és viharlámpa málházása.)

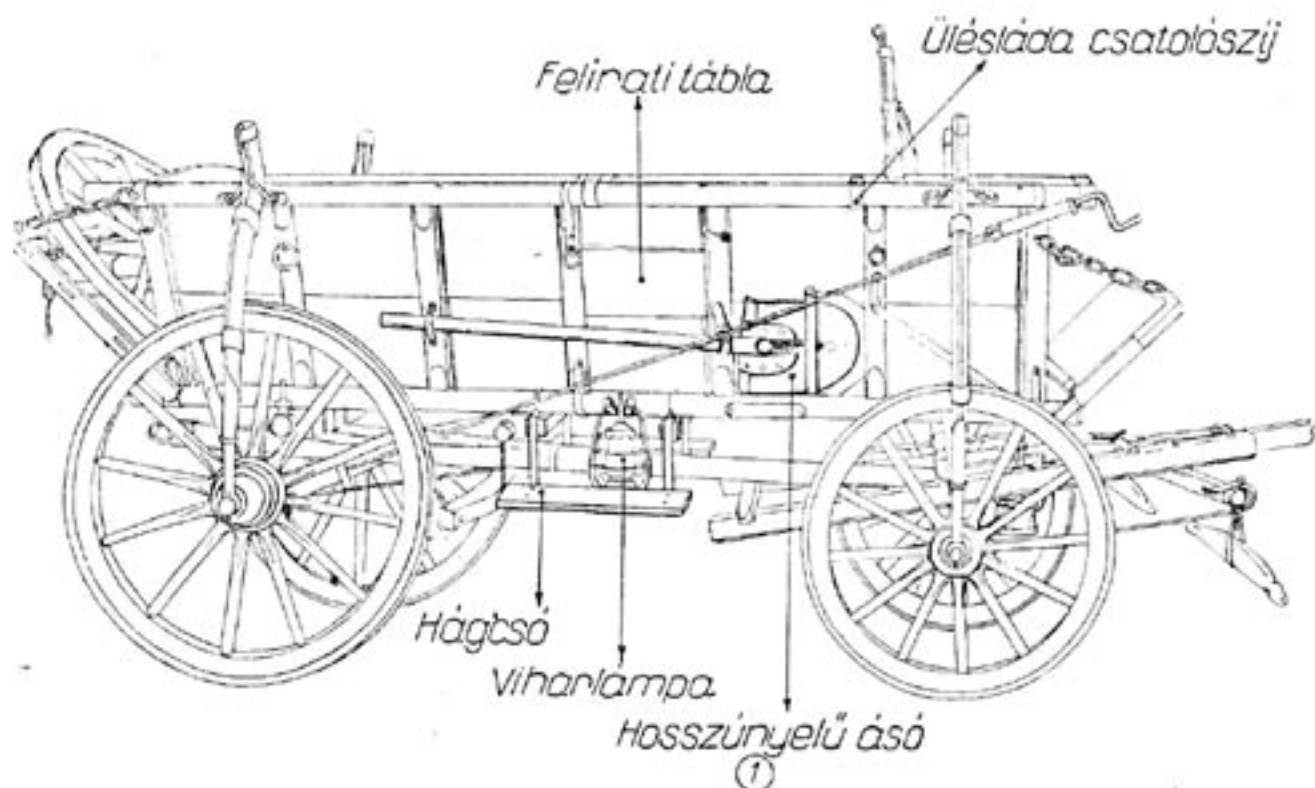

MEGTERHELÉS:

A kocsis és felszerelése ②	---	---	---	---	kb. 85 kg.
A fogat lófelszerelése és lótápjá ③	---	---	---	---	kb. 27 kg.
A jármű felszerelése ④	---	---	---	---	kb. 25 kg.

Összesen: kb. 137 kg.

① Minden második járművön.

② Tábori takaróval. (A kocsis testsúlya 70 kg.)

③ **Lófelszerelésből:** 2 db. tartalék istráng, 2 db. kenderkötőfék, 2 db. abrakos tarisznya, 1 db. vászon itatóveder, 2 db. zaboszacskó, 1 db. 1-2 hl zaboszsák, 1 db. lókefe, 1 db. lóvakaró, 1 db. hosszú hajtóostor, 1 db. patkósarokzacskó, 1 db. patkósarokkulcs, 4 db. feligazított hámospatkó (acélkörömmel), 8 db. éles-, 8 db. tompa patkósarok, 24 db. patkószeg.
Lótápból: a napi zabjavadalmazás fennmaradt része, ezenkívül 1 Sz és 1 T adag zab lovanként, továbbá a napi szénajavadalmazás **esetleg** fennmaradt része.

④ **Vonatanyagból:** 1 puskatartókészlet, 1 db. kis ülésláda, 1 db. kocsiponyva, 1 db. tartalék tengelykupak, 2 db. tartalék tengelyvérszeg, 1 db. kenőcsszelence, 1 db. kenőcsszelencesíj, 4 db. málhakötél, 1 db. takarmánykötél, 1 db. lakat.

Műszaki anyagból: 1 db. viharlámpa, 1 db. kézibalta.

A jármű bal oldalnézete.

(Tartalék rúd, hosszúnyelű csákány és erdei fejsze málházása.)

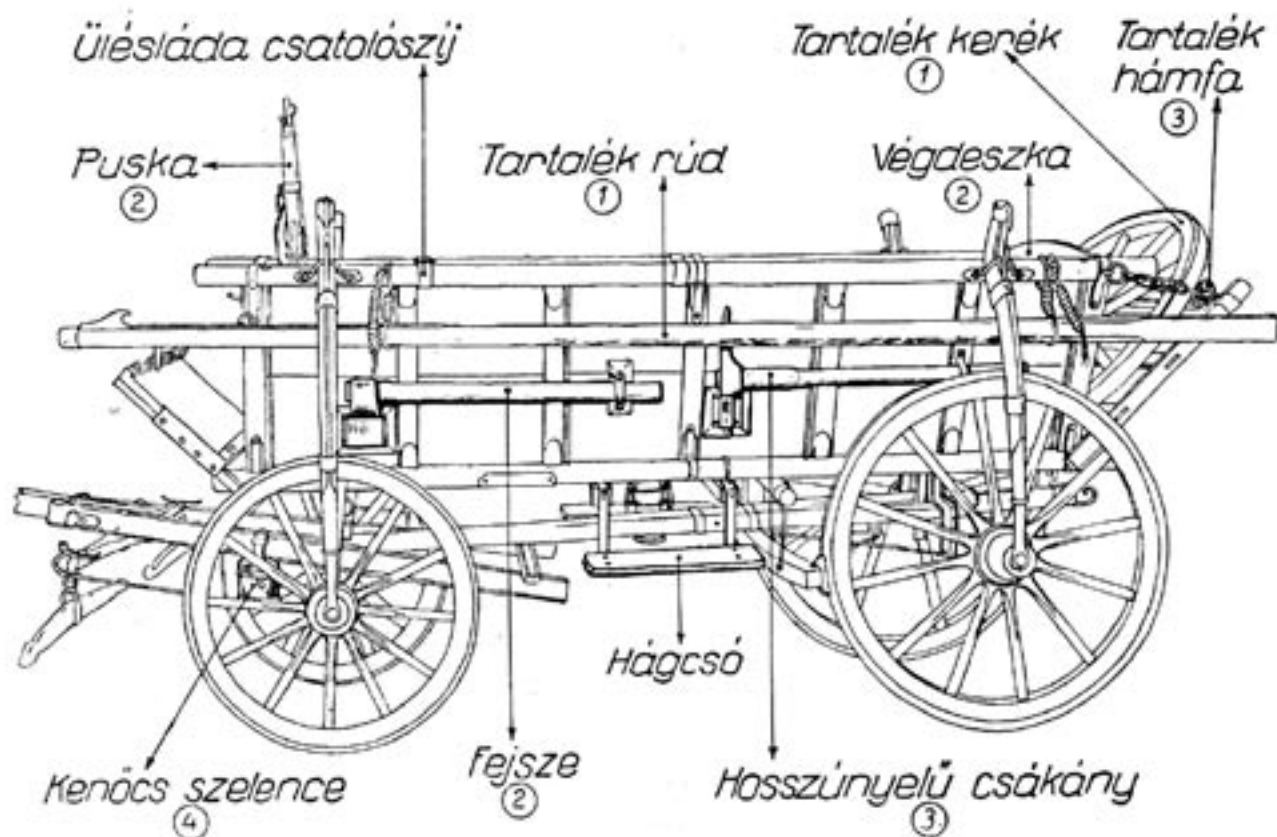

- ① Minden ötödik járművön.
- ② Csak olyan járművek tartozéka, melyek málházási rendjénél ez külön fel van tüntetve.
- ③ Minden második járművön.
- ④ A baloldali rúdszárnyra csatoljuk.

Megjegyzés :

A tartalék rúd málházásának részletei a C/L mell. 4. sz. ábra szerint.

Tartalék rúd részletes málházása.

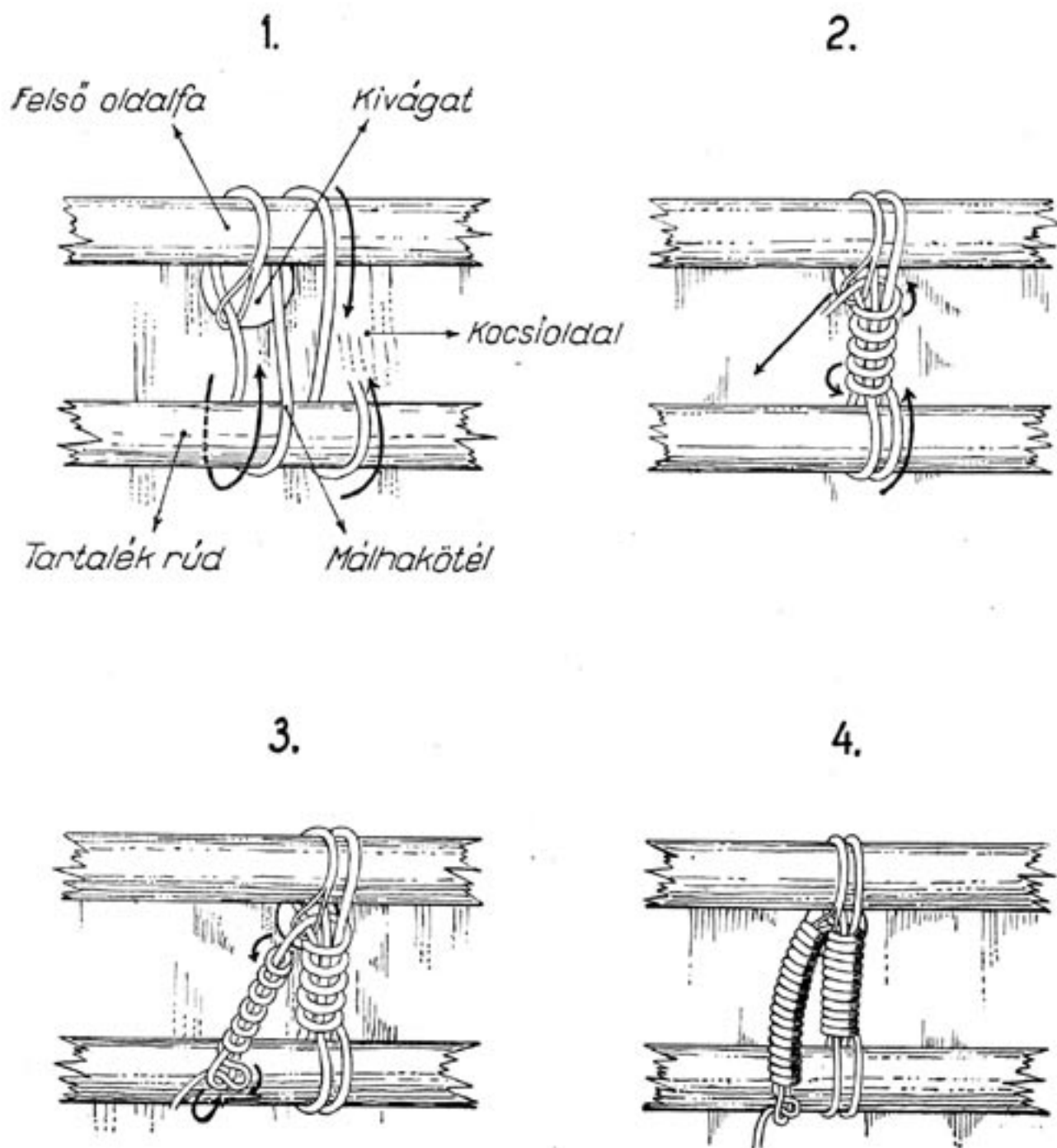

Megjegyzés :

A málhakötelet a kivágaton átfűzve, a jármű felső oldalfáján megerősítjük, majd a számozás sorrendjében és a nyilak irányában vezetjük. A 4. szám a kész kötést szemlélteti.

Puska, tölténytáska és szurony málházása.

Puskatartó felszerelése:

Málházás:

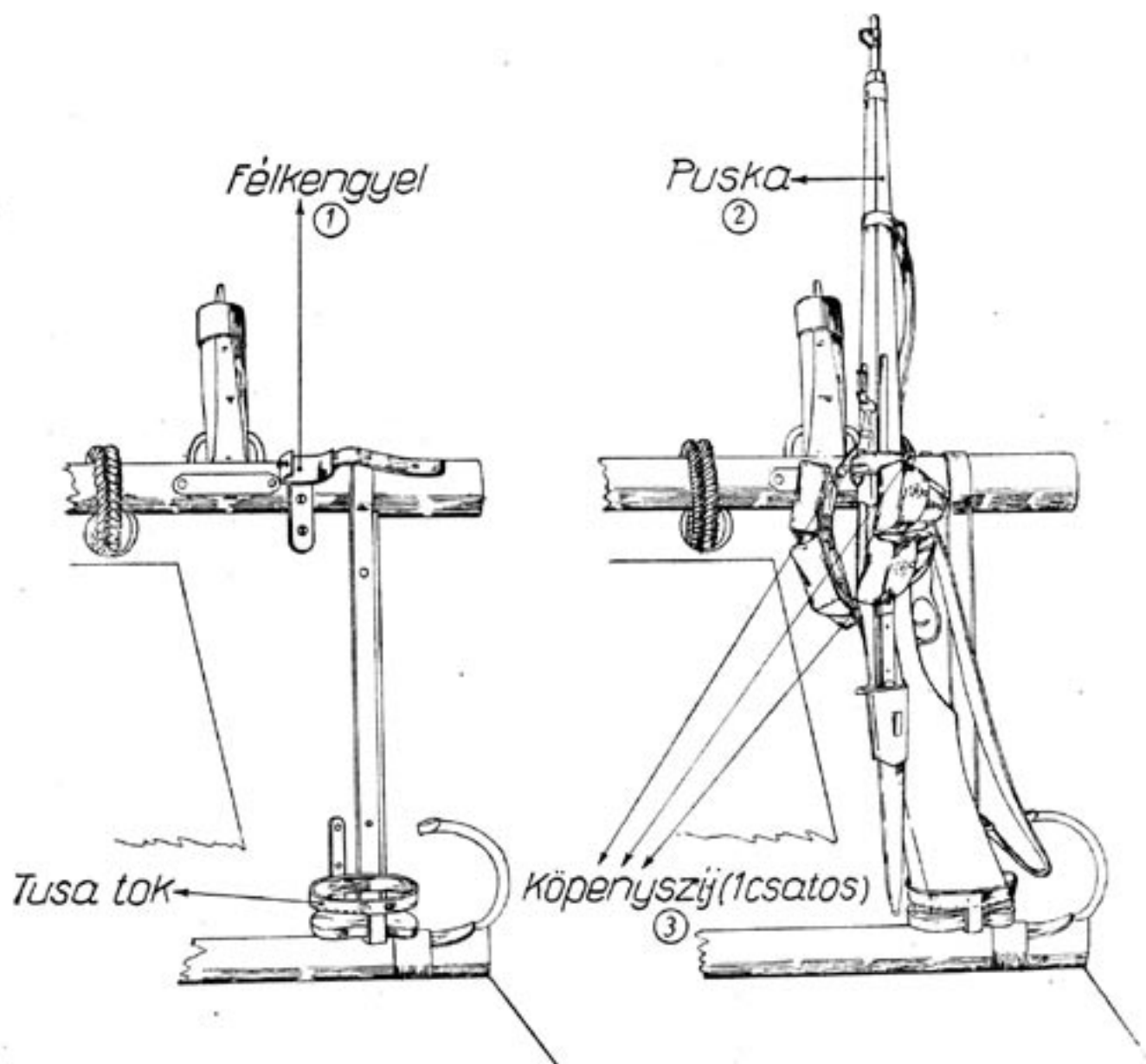

① Vasgombbal és gombesatlékkal.

② A **puskát** tusával úgy állítjuk a tusatokba, hogy az irányék hátrafelé nézzen és a puska-ágy a félkengyelben fekszen. Ezután a félkengyel gombesatlék begombolásával a puska helyzetében rögzítjük.

③ Az 1 csatos köpenyszíjjal előzőleg összecsatoljuk a két **kettős tölténytáskát** és szuronyt, ezután azt az ábra szerint felülről a puskára akasztjuk.

Kis ülésláda málházása

(ha a kocsisnak hordkészüléke van).

Előlnézet.

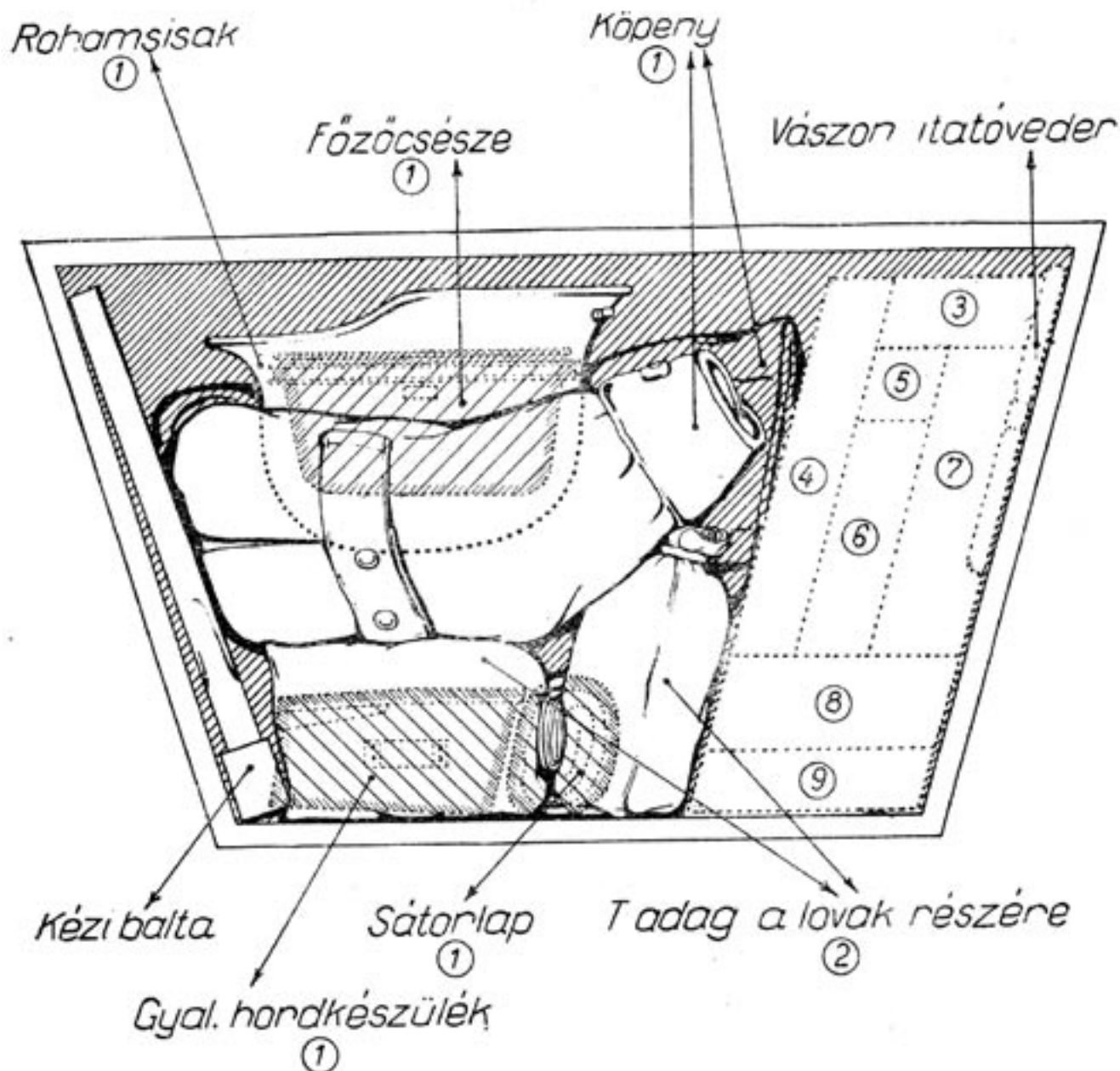

- ① A kocsis felszerelése. Téli menetöltözétnél köpeny helyett tábori takarót málházunk. Árkász alakulatoknál gyal. hordkészülék helyett műszaki hordkészüléket málházunk.
- ② 1—1 T adag zab 1—1 zabozsacskóban.
- ③ 2 db. abrakos tarisznya.
- ④ 4 db. málhakötél (ha nincsenek használatban).
- ⑤ 2 db. kenderkötőfék.
- ⑥ Egy patkósarokzacskóban: 8 db. éles-, 8 db. tompa patkósarok, 24 db. patkószeg és 1 db. patkósarokkules.
- ⑦ Lókefe, lóvakaró rongyban. Fegyvertisztító szerelék készlet (vezetőhüvelyekkel tisztító-zsinór, kóc, rongy) ha a járművön puska van.
- ⑧ 2 db. felsőheveder és 2 db. felsőheveder párna (ha nincsenek a lovon), 1 db. takarmánykötél (ha nincs használatban), 2 db. tartalék istráng.
- ⑨ 4 db. feligazított hámospatkó (acélkörömmel), 1 db. tartalék tengelykupak, 2 db. tartalék tengelyvégszeg.

Tartalék kerék és tartalék hámfa málházása.

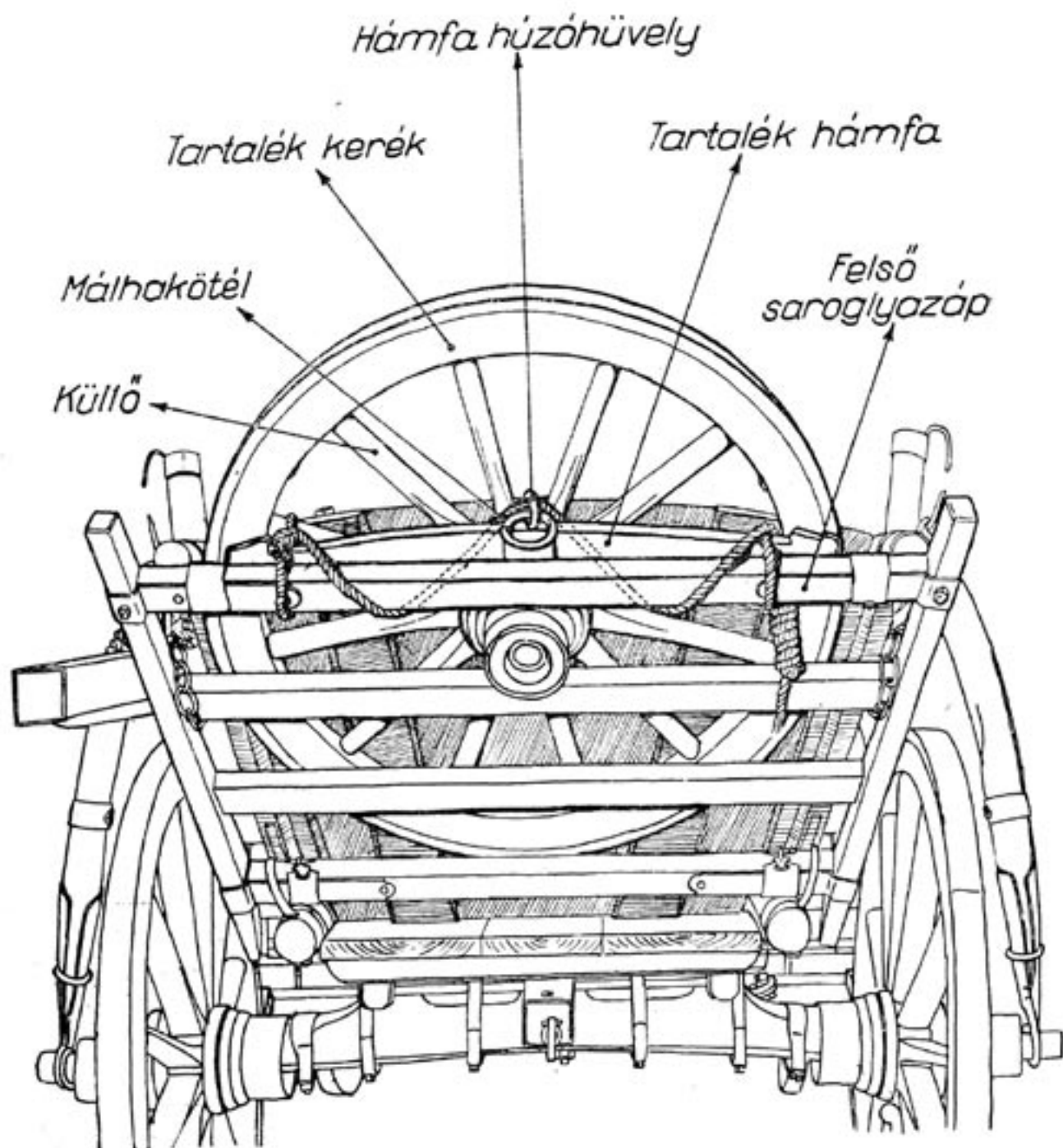

Megjegyzés :

A tartalék kerék küllőjét, a tartalék hámfát és a felső saroglyazópot a jármű bal oldalán a málhakötéllel összekötjük. A málhakötelet az ábra szerint vezetjük és a jármű jobb oldalán könnyen oldható csomóval ugyanazokat a részeket kötjük össze, mint a bal oldalon. A málhakötél vezetése teljesen azonos akkor is, ha csak kereket hámfa nélkül vagy hámfát kerék nélkül málházunk.

Nagy ülésláda málházása.

Előnézet.

Hátulso rekesz

Járművön szállítottak felszerelése

①

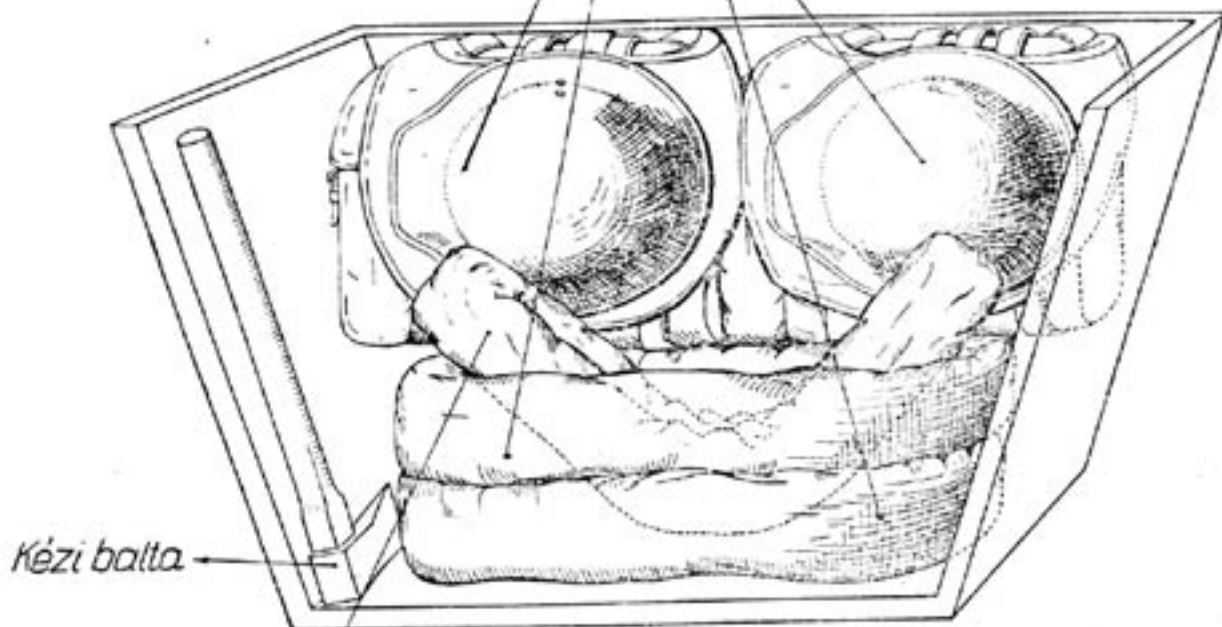

Kézi balta

Kocsis felszerelése

①

Elülső rekesz

Abrakos társisznya (2 db)

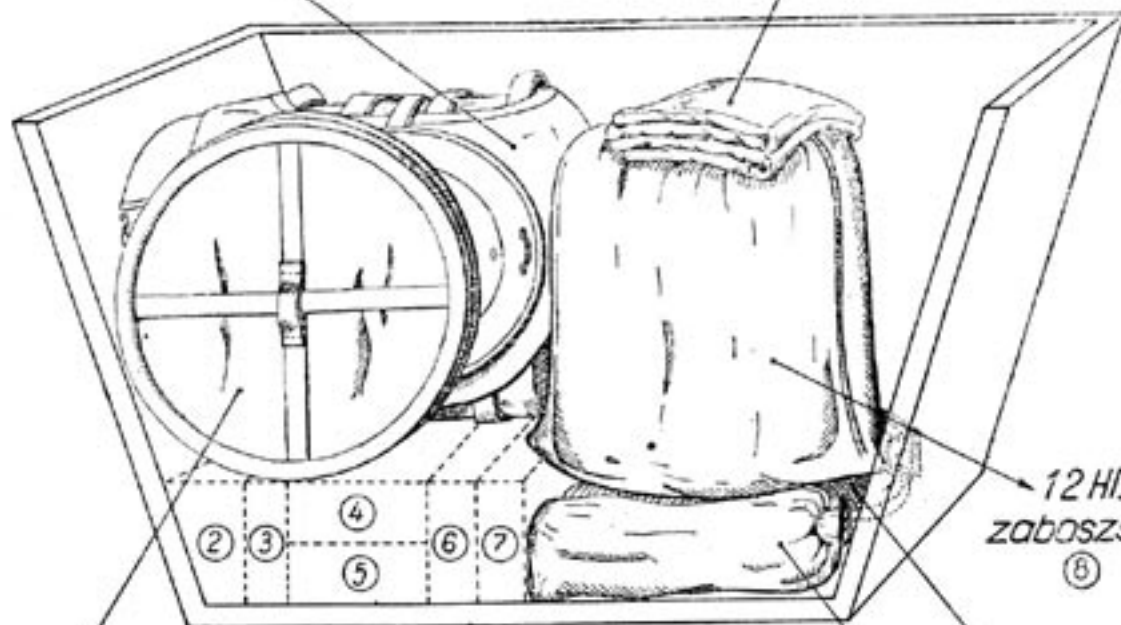

Vászon itatóveder

*12 Hl.
zaboszsák*

⑧

7 adag zab

⑨

①—⑨ megjegyzések a túloldalon!

Kis ülésláda málházása

(ha a kocsisnak nincs hordkészüléke).

Előnézet.

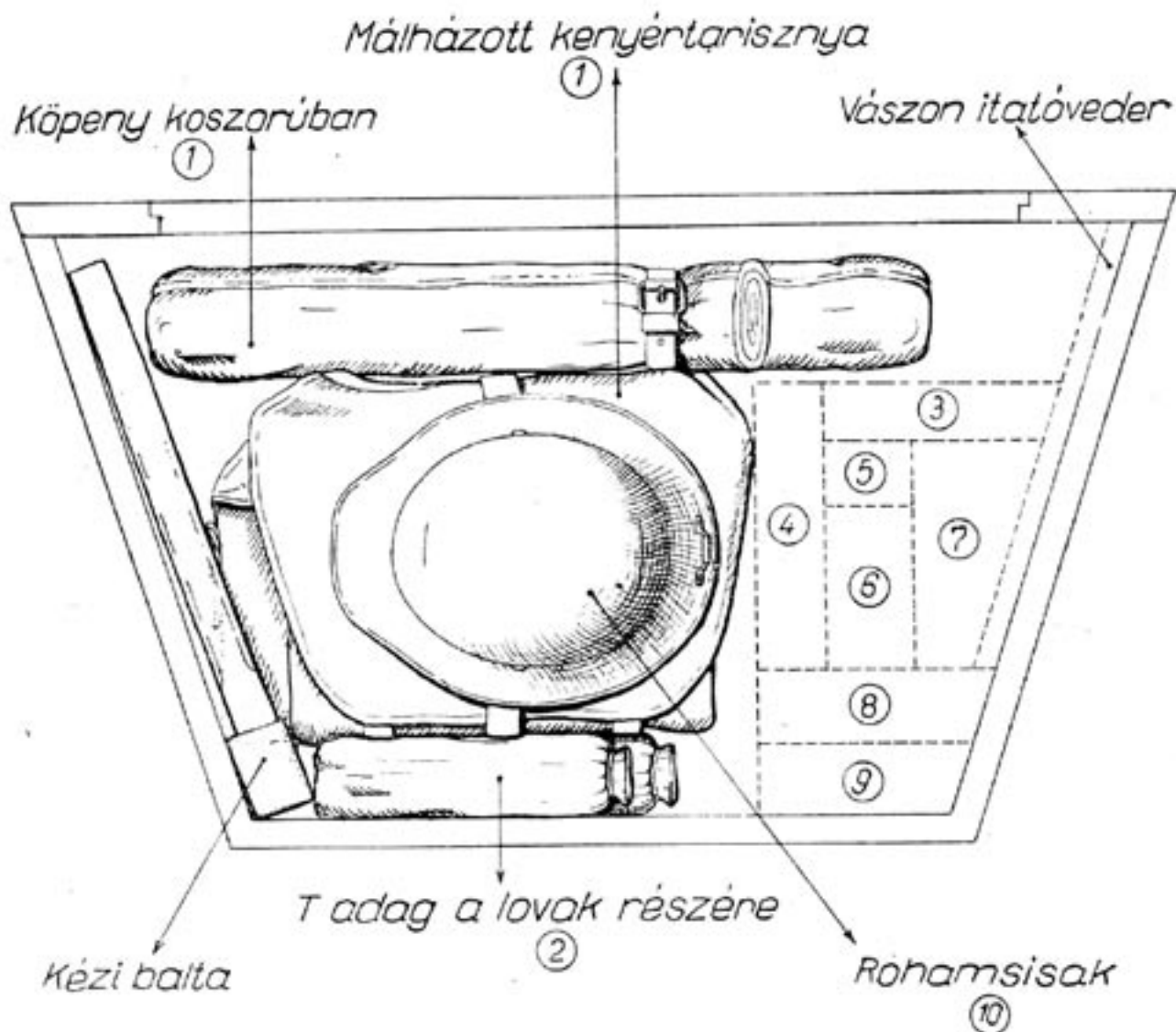

- ① A kocsis felszerelése.
- ② 2—2 kg zab, 1—1 zacskóban.
- ③ 2 db. abrakos tarisznya.
- ④ 4 db. málhakötél (ha nincsenek használatban).
- ⑤ 2 db. kenderkötőfék.
- ⑥ Egy patkósarokzacskóban: 8 db. éles-, 8 db. tompa sarok, 24 db. patkószeg és 1 db. patkó sarokkulcs.
- ⑦ Lókefe, lóvakaró rongyban. Fegyvertisztító szerelék készlet (vezetőhüvelyekkel tisztító-zsinór, kóc, rongy).
- ⑧ 2 db. felsőheveder és 2 db. felsőheveder párna (ha nincsenek a lovon), 1 db. takarmánykötél (ha nincs használatban), 2 db. tartalék istráng.
- ⑨ 4 db. feligazított patkó (acélkőrömmel), 1 db. tartalék tengelykupak, 2 db. tartalék tengelyvégszeg.
- ⑩ Alatta főzőcsésze. Rohamsisak csak akkor, ha a kocsisnak illetékes.

Lótáp és a bádóg itatóveder málházása a saroglyában.

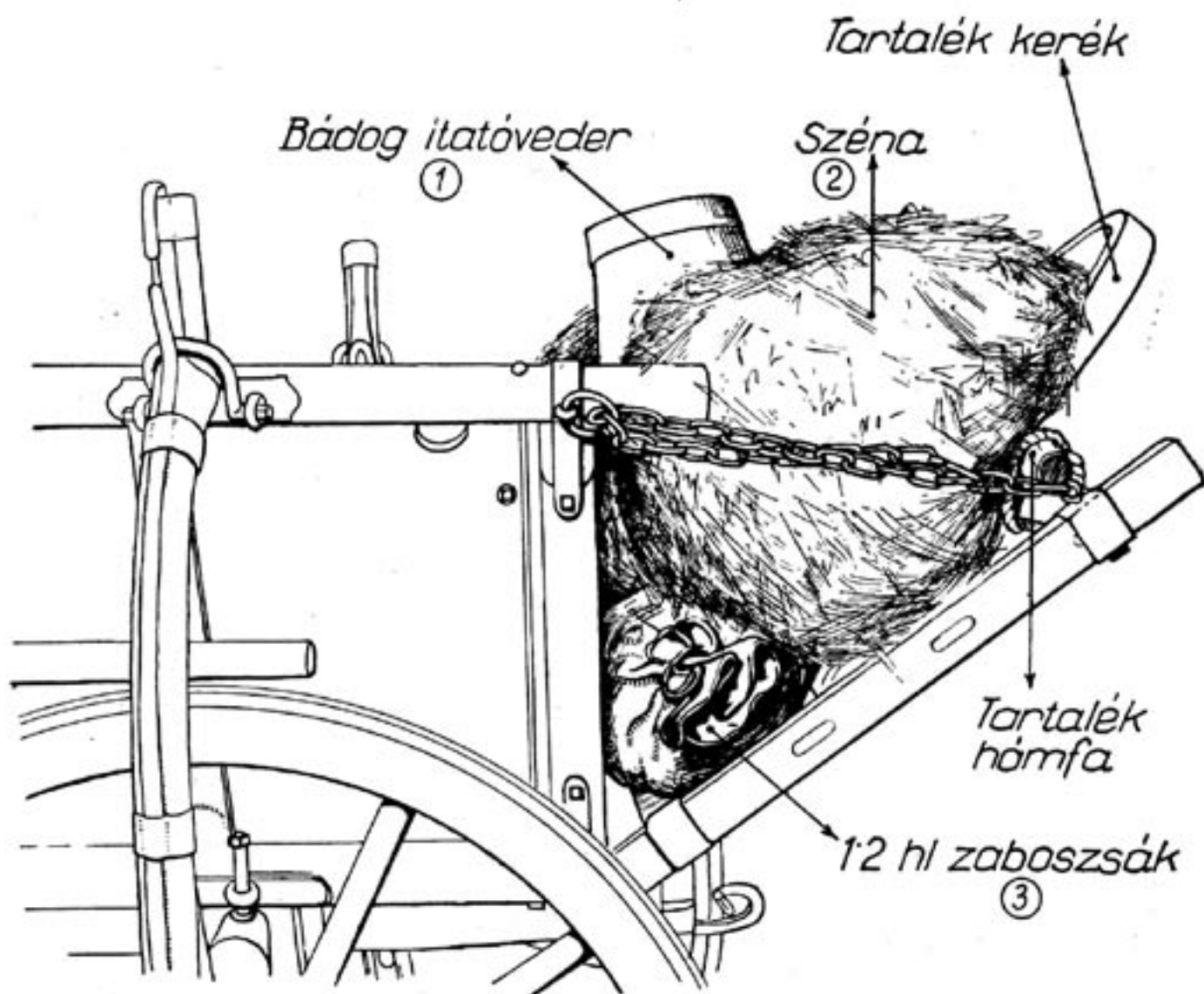

- ① Kivételesen csak akkor málházzuk, ha a felszerelésben nincs vászonitatóveder.
- ② A napi szénajavadalmazás **esetleg** fennmaradt része, takarmánykötéssel összekötve.
- ③ Benne a napi zabjavadalmazás fennmaradt része és lovanként 1—1 Sz adag zab. Nagy ülés-ládával ellátott térműveken a zaboszsákot az ülésládába málházzuk (lásd az előző ábrát).

Kocsiponyva rögzítése.

Alacsony rakománynál:

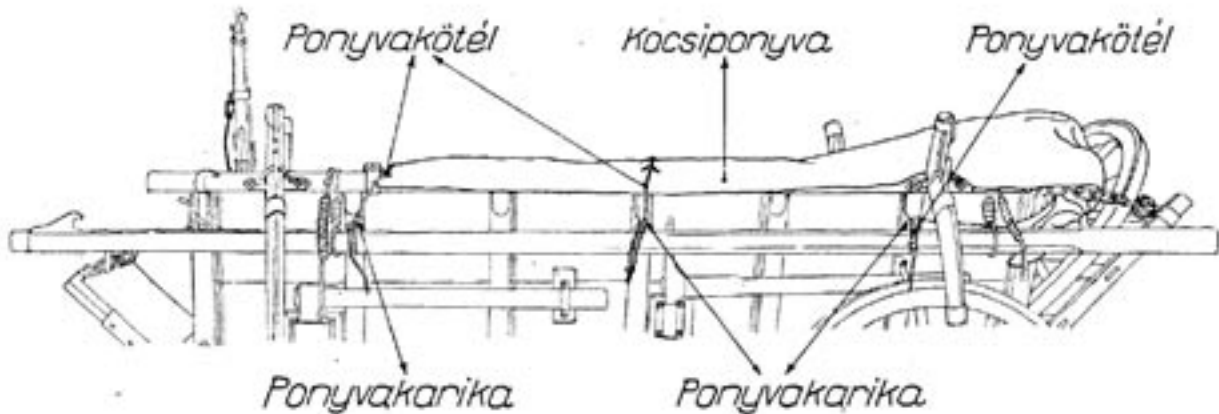

Magas rakománynál:

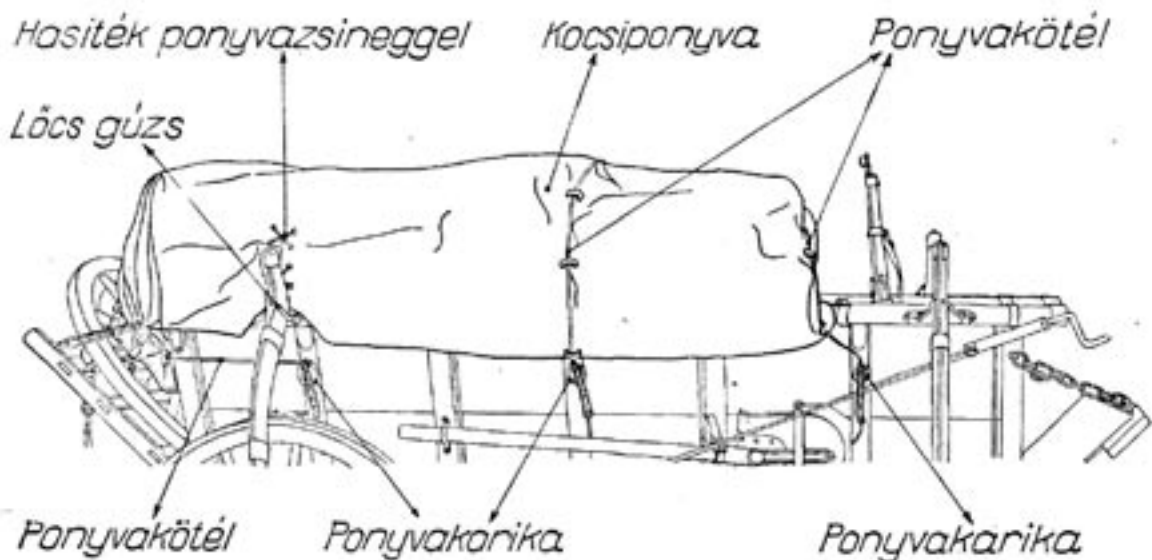

Megjegyzés :

A kocsiponyva rögzítésének sorrendje :

1. A rakományt a ponyvával lazán letakarjuk.
2. A ponyva hasitékába fűzött ponyvazsineget a rakomány magasságához mértén kioldjuk és ezután úgy fűzzük be, hogy a zsineg végei a löcsgúzs felett (a löcs belső oldalán) legyenek összekötve.
3. A ponyvát a ponyvakötelekkel mindkét oldalon a ponyvakarikákhoz kötjük. A saroglyába málházott zab, széna és itatóveder a ponyva alá kerüljön.
4. Ha a járművön 3—4 ember ül, a ponyvát elől rövidebbre vesszük és úgy rögzítjük, hogy a le- és felszállást ne akadályozza. Ha pedig a járművön 4 főnél több ül (beakasztható ülésdeszkát is használunk), akkor a ponyvával — a szűk-ég szerint — csak a rakomány érzékenyebb részeit takarjuk le. Ha a ponyvát nem használjuk, akkor összebajtva az ülésládába, a málna fölé helyezzük.

A jármű hasznos rakfelülete.

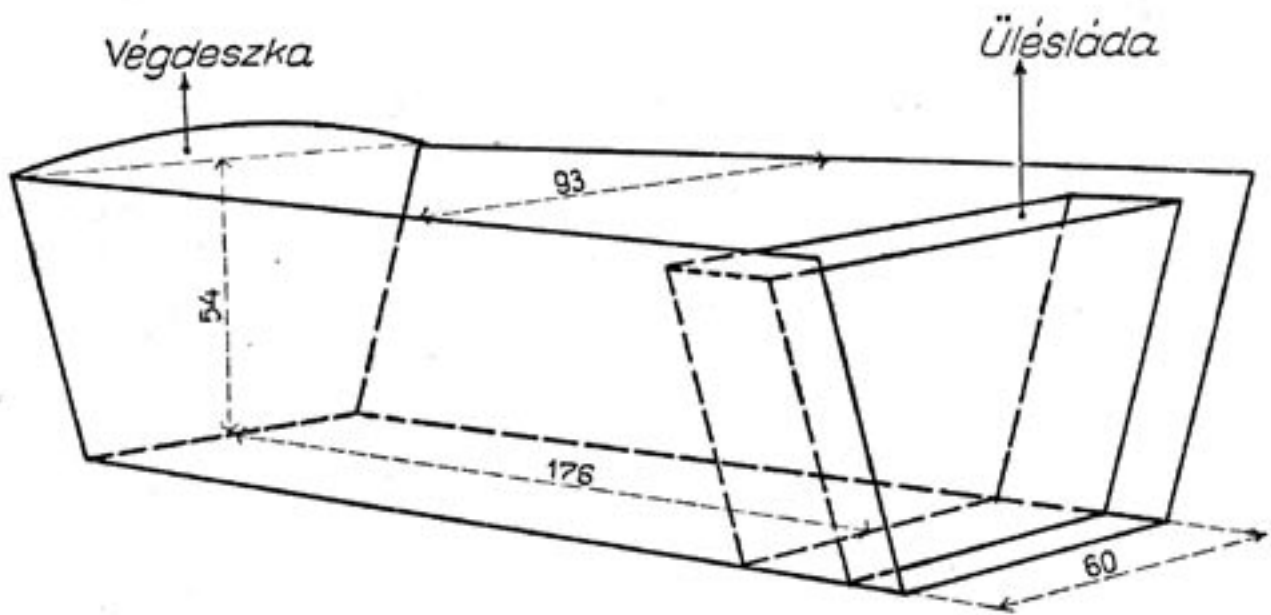

Megjegyzés :

Málházásnál csak a hasznos rakfelülettel számolhatunk. Ládák szerkesztésénél a hasznos rakfelület méretei irányadók.

Lőszer- és robbantószerkocsi málházása.

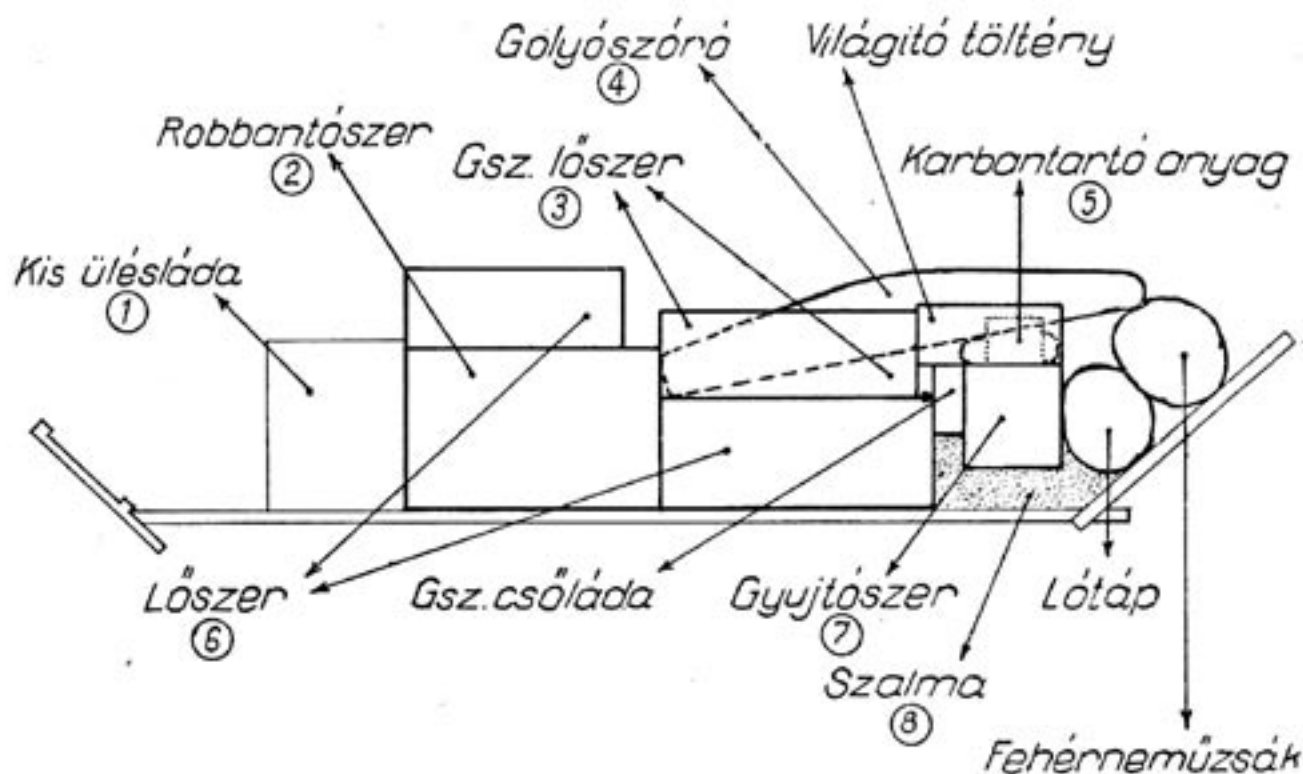

MEGTERHELÉS :

Rakomány	490 kg.
Országos (típus) jármű állandó megterhelése ⑨	137 kg.
Összesen kereken:	630 kg.

- ① Málházása a C/l. mell. 6. sz. ábra szerint, ezenfelül a tiszt őrsparancsnok köpenye, tábori takarója és a csapatlámpa.
- ② Robbantószer ládákban.
- ③ Gsz. bádoggal rakaszokban. Ebből 8 rakasz fabetéttel és gsz. tárral (a 5 db.). Rakaszonként 125 db. (összesen 1000 db.) gsz. tölténnyel. 3 rakasz a 150 db tölténnyel (tárban és dobozban). Egy rakasz tártöltővel és 50 db. tölténnyel (tárban és dobozban) **Összesen 12 rakasz, 1500 db. töltény.**
- ④ Csak kivételesen málházzuk, ilyenkor takarókba csavarjuk és szalmával védjük.
- ⑤ Gsz. raj karbantartó anyag és 1 készlet lőfegyver karbantartó anyag.
- ⑥ Gyalogsági lőszer rakaszokban.
- ⑦ Gyújtószerládaiban.
- ⑧ A gyújtószerláda párnázására.
- ⑨ C/l. mell. 2. sz. ábra szerint.

P. szd.-lőszerkocsi málházása.

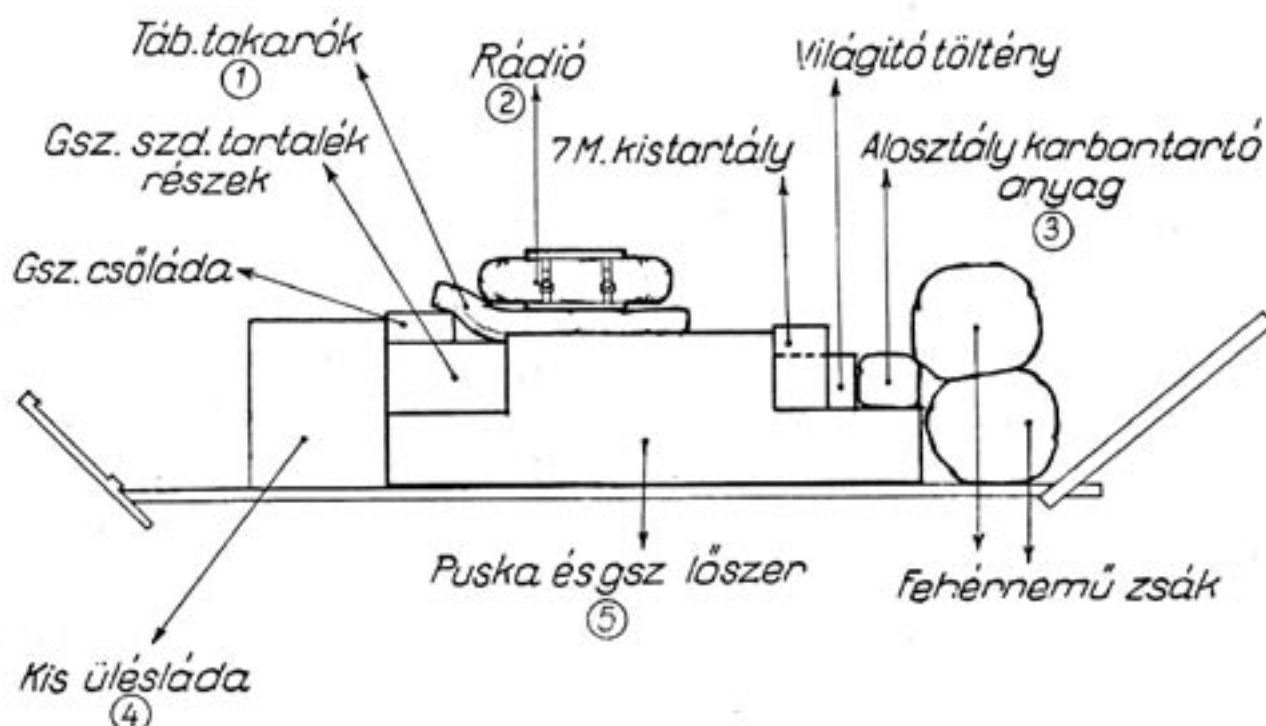

MEGTERHELÉS:

Rakomány	377—402 kg.
Országos (típus) jármű állandó megterhelése ⑥	137 kg.
<u>Összesen kereken:</u>		<u>530—540 kg.</u>

- ① Csak nyári menetöltözethél, ha külön parancsra visszük.
- ② Szalmával védve.
- ③ Fegyverkenőcs, fegyverolaj, lövegolaj, kőolaj, kőc, rongy.
- ④ Málházása a C/I. mell. 6. sz. ábra szerint, ezen felül a tiszt szakaszparancsnok köpenye és tábori takarója valamint a csapatlámpa.
- ⑤ Gyalogsági löszerrakaszokban.
- ⑥ C/I. mell. 2. sz. ábra szerint.

Megjegyzés:

A világító töltény helyett kőanyagot, vagy gázvédelmi anyagot is málházhatunk.

Ko. gp. szd. raj-lőszerkocsi málházása.

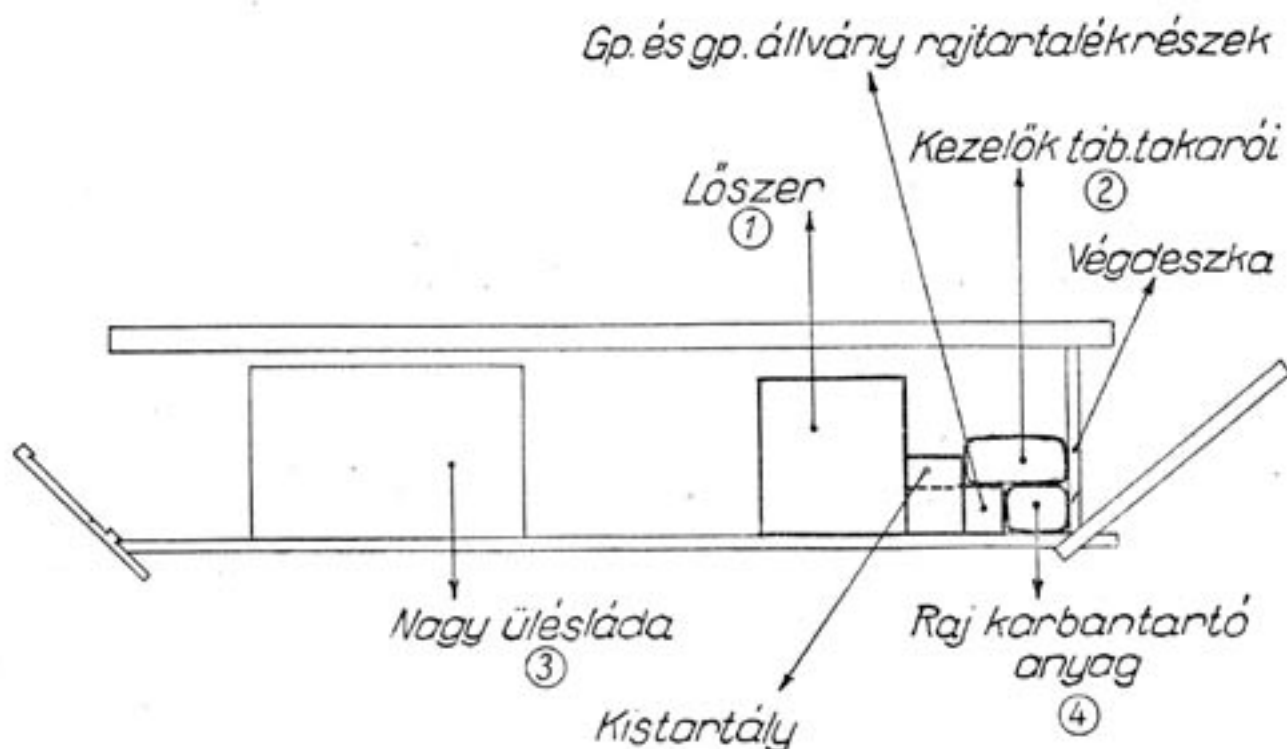

MEGTERHELÉS :

Rakomány	139 kg.
Országos (típus) jármű állandó megterhelése ③	137 kg.
Járművön szállított személyek (3 kezelő ⑥)	240 kg.
Összesen kereken : 520 kg.	

① Hevederezve 250-es hevederrakaszokban.

② Csak nyári menetöltözetnél, ha külön parancsra visszük.

③ Málházása a C/L mell. 8. sz. ábra szerint, de a járművön szállított kezelők felszerelését nem málházzuk az ülésládába.

④ Fegyverkenőcs, glicerin, lövegolaj, kóc, rongy.

⑤ C/L mell. 2. sz. ábra szerint.

⑥ Ülésrend a Gy. Gy. Sz. szerint.

Megjegyzés :

A járműhöz tartozik még egy gp. kézitáliga, amit a jármű után akasztunk.

Gp. szd. szd.-lőszerkocsi málházása.

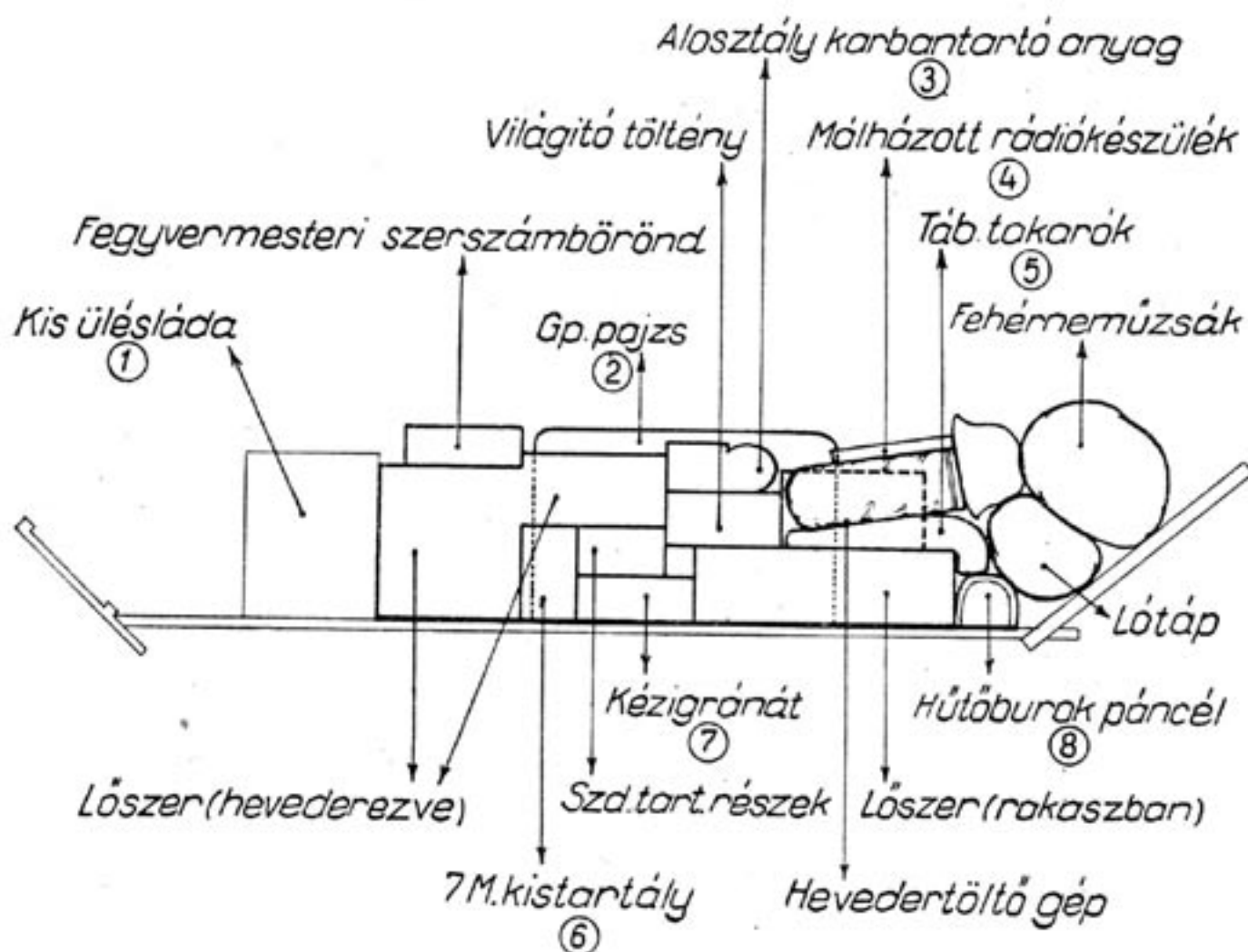

MEGTERHELÉS :

Rakomány	442—490 kg.
Országos (típus) jármű állandó megterhelése ⑨	137 kg.
Összesen kereken:	580—630 kg.

- ① Málházása a C/I. mell. 7 sz. ábra szerint, ezen felül esetleg csapatlámpa.
- ② 1—1 db. a jármű jobb és bal oldalához támasztva (heveder az ülésládában).
- ③ Fegyverkenőcs, fegyverolaj, kóc, rongy.
- ④ Szalmával védve.
- ⑤ Nyári menetöltözethél, ha külön parancsra visszük.
- ⑥ Ko. gp. szd. század-lőszerkocsijáról elmarad (2 db.).
- ⑦ Helyette kőanyagot vagy gázvédelmi anyagot is málházhatunk.
- ⑧ 2 db.
- ⑨ C/I. mell. 2. sz. ábra szerint.

Gp. szd. szak.-lőszerkocsi málházása.

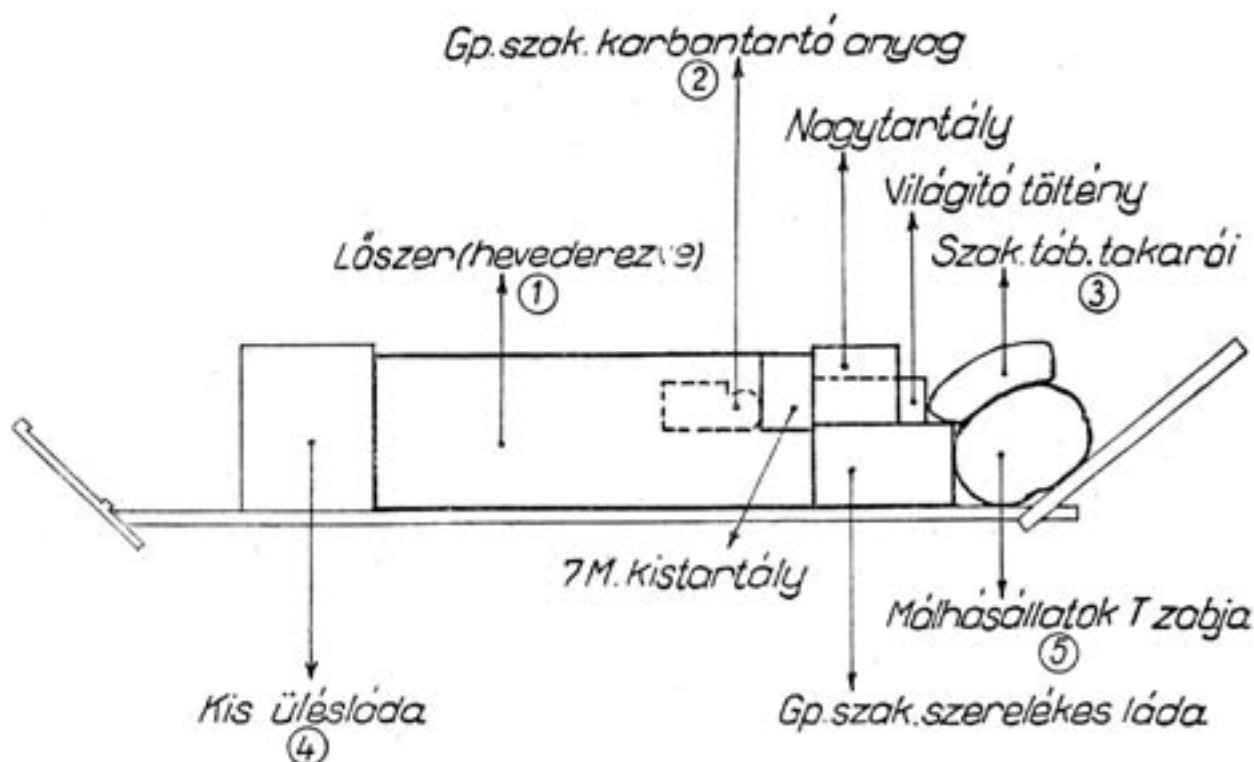

MEGTERHELÉS :

Rakomány	420—447 kg.
Országos (típus) jármű állandó megterhelése ⑥ ...	137 kg.
Összesen kereken : 560⑦—590 kg.	

- ① A hevederrakaszokat hosszában egymás mögé 3 sorba, egymás fölé pedig 2 sorba málházjuk, kivéve az utolsó felső sort, ahol a rakaszokat keresztbe fordítva rakjuk.
- ② Fegyverkenőes, fegyverolaj, kőc, rongy.
- ③ Nyári menetöltöztetnél, ha külön parancsra viszük. Ilyenkor a nem kocsizó gp. szdoknál a rakomány 44 kg-al nehezebb.
- ④ Málházása a C/I. mell. 7. sz. ábra szerint, azonkívül a tiszt szakaszparancsnok köpenye és tábori takarója, valamint a csapatlámpa.
- ⑤ Zaboszacskókban (á 2 kg) a fogat zaboszacskójába málházjuk.
- ⑥ C/I. mell. 2. sz. ábra szerint.
- ⑦ A kocsizó géppuskás századnál.

Megjegyzés :

A kocsizó géppuskás század kivételével, a járműre málházunk még: a lőszer mellé két oldalt 2 db. hosszúnyelű ásót és 2 db. hosszúnyelű csákányt. A járműhöz tartozik (a ko. gp. szd. kivételével) még egy gp. kézitaliga, amit a jármű után akasztunk.

KÖZÉPSŐ RÉTEG.

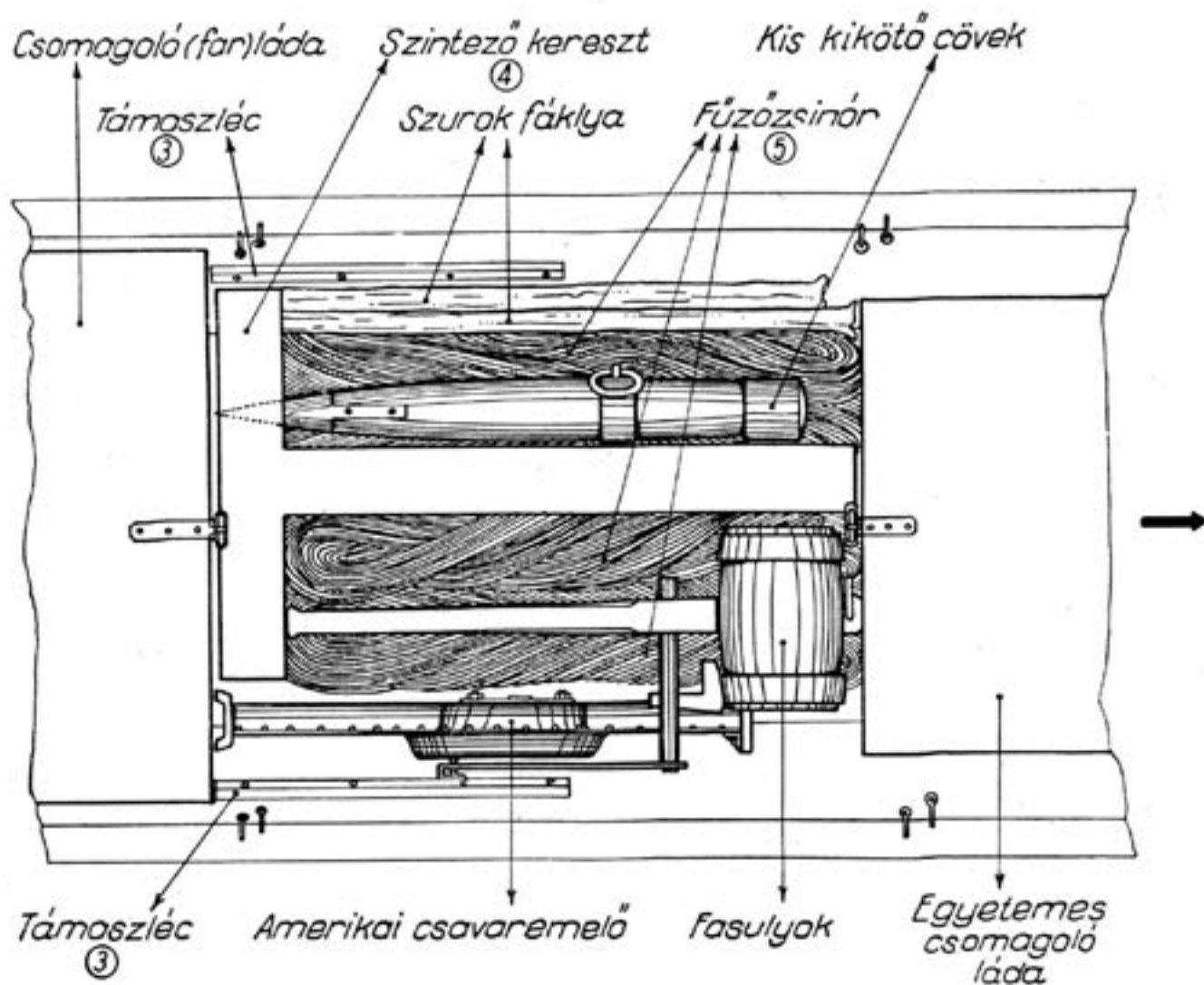

- ③ A középső és a felső réteget elválasztó betét deszka számára.
- ④ Készlet, áll 3 db.-ból.
- ⑤ Egyenletesen ráfektetve az alsó rétegre.

Egységes szakasz szerszámkocsi málházása ^①

ALSÓ RÉTEG.

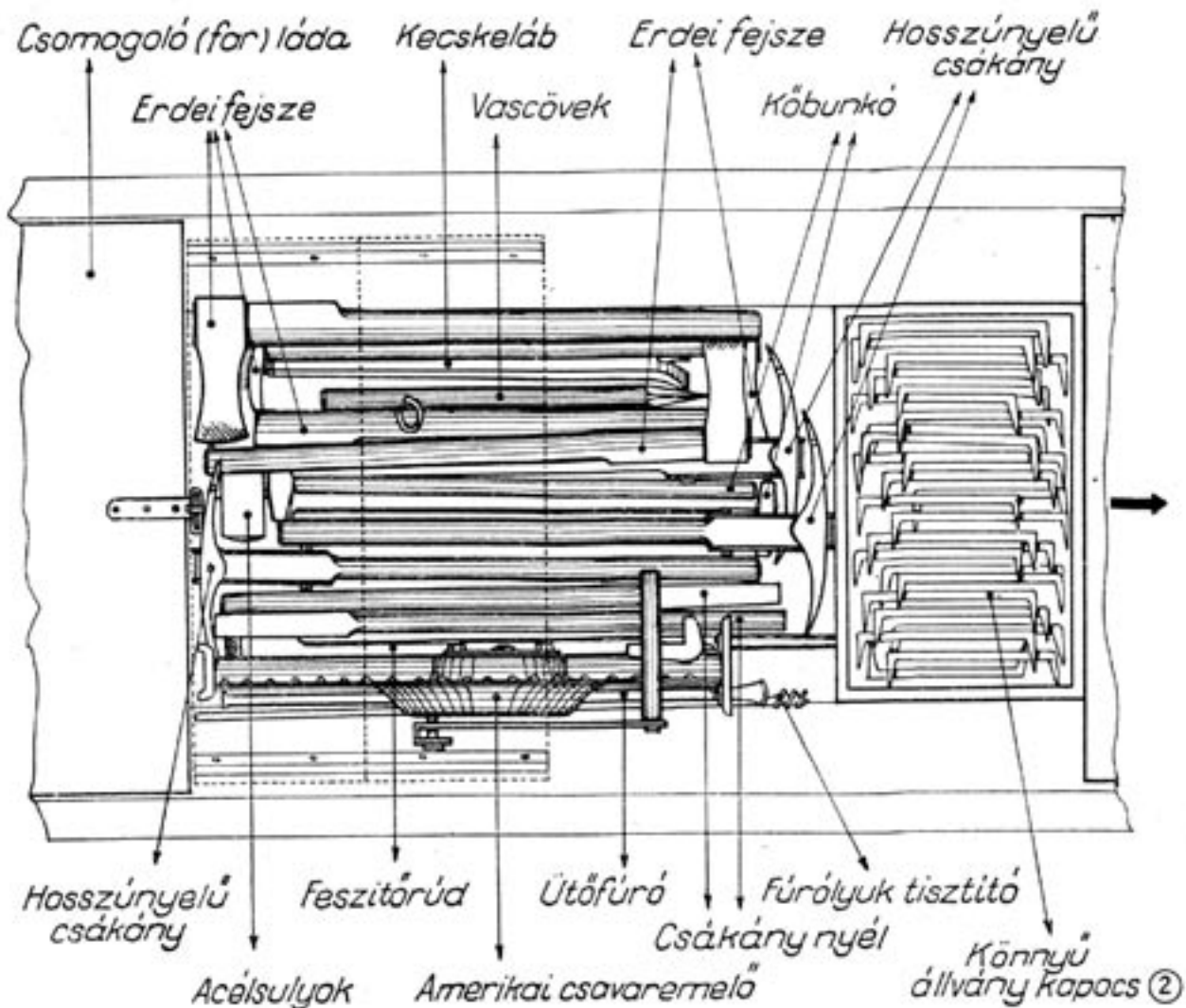

① Málházandó cikkek a 27—28. oldalon.

② Ládában.

Megjegyzés:

A málházás megkezdése előtt először helyezzük el a könnyű állványkapocs ládát közvetlenül a kis ülésládához, a csomagoló (far) ládát pedig a saroglya mellé és utánna az alsó réteggel kezdve rétegenként folytassuk a málházást.

Árkász századszerkocsi málházása. ①

ALSÓ RÉTEG.

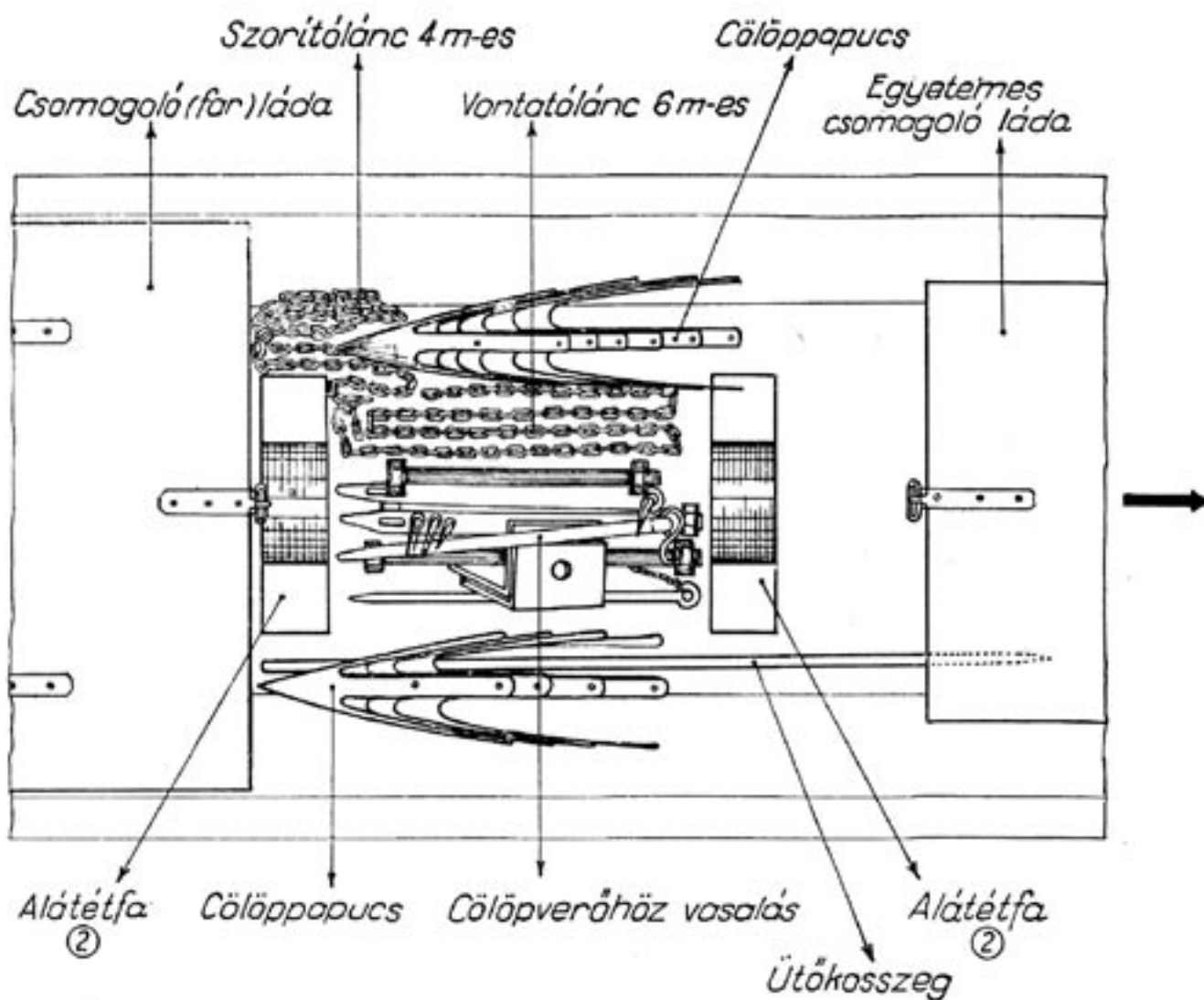

① Málházandó cikkek a 31. oldalon.

② A tölthető ütő kos málházásához.

Megjegyzés:

A málházást azzal kezdjük, hogy először a csomagoló (far)- és az egytetemes szerszámládát, majd a tölthető kóst helyezzük a kocsi-ra, utánna pedig azokat az anyagokat, melyek a tölthető kos alá kerülnek.

Segélyhelykocsi málházása.

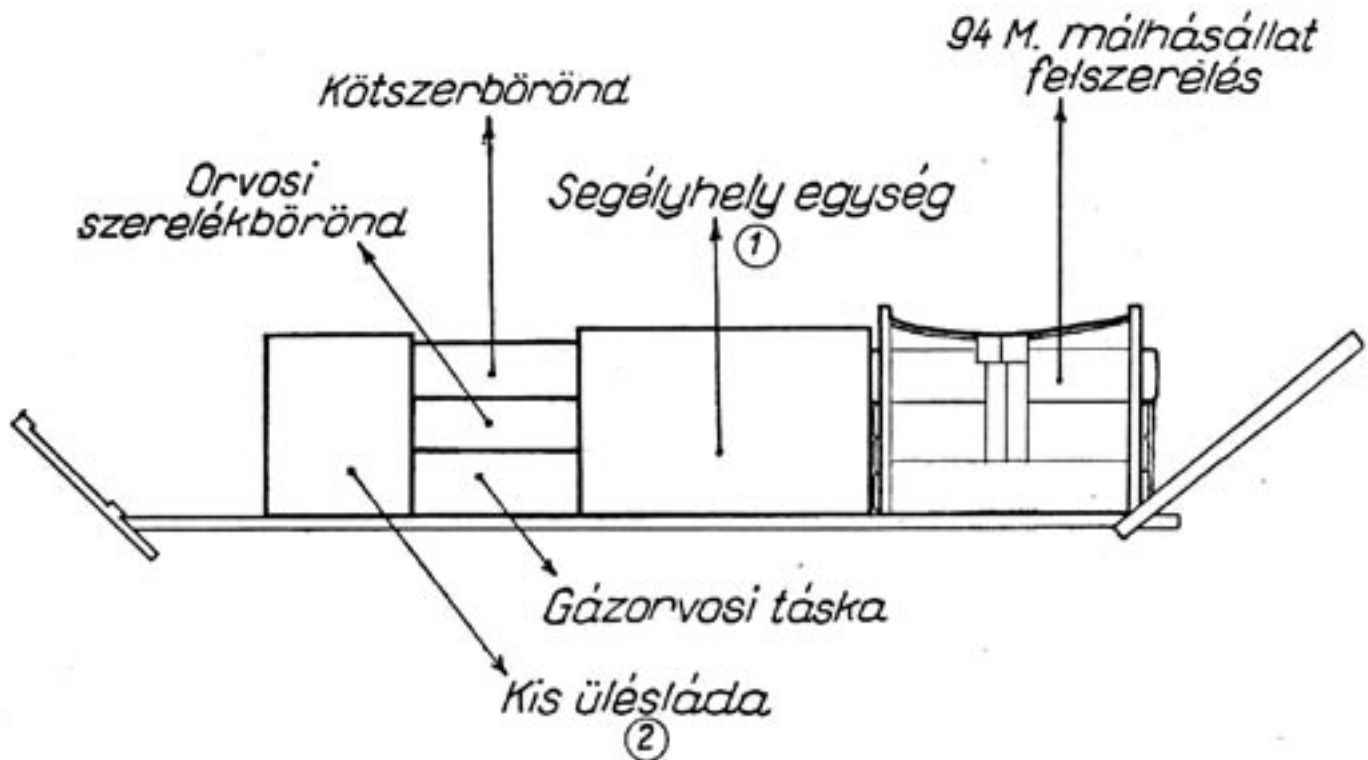

MEGTERHELÉS :

Rakomány	180—190 kg.
Országos (típus) jármű állandó megterhelése ③	...	<u>137 kg.</u>
Összesen kereken :		320—330 kg.

- ① 2 db. vízhatlan málhakosárban.
- ② Málházása a C/I. mell. 6. sz. ábra szerint.
- ③ C/I. mell. 2. sz. ábra szerint.

Távbeszélőkocsi málházása.

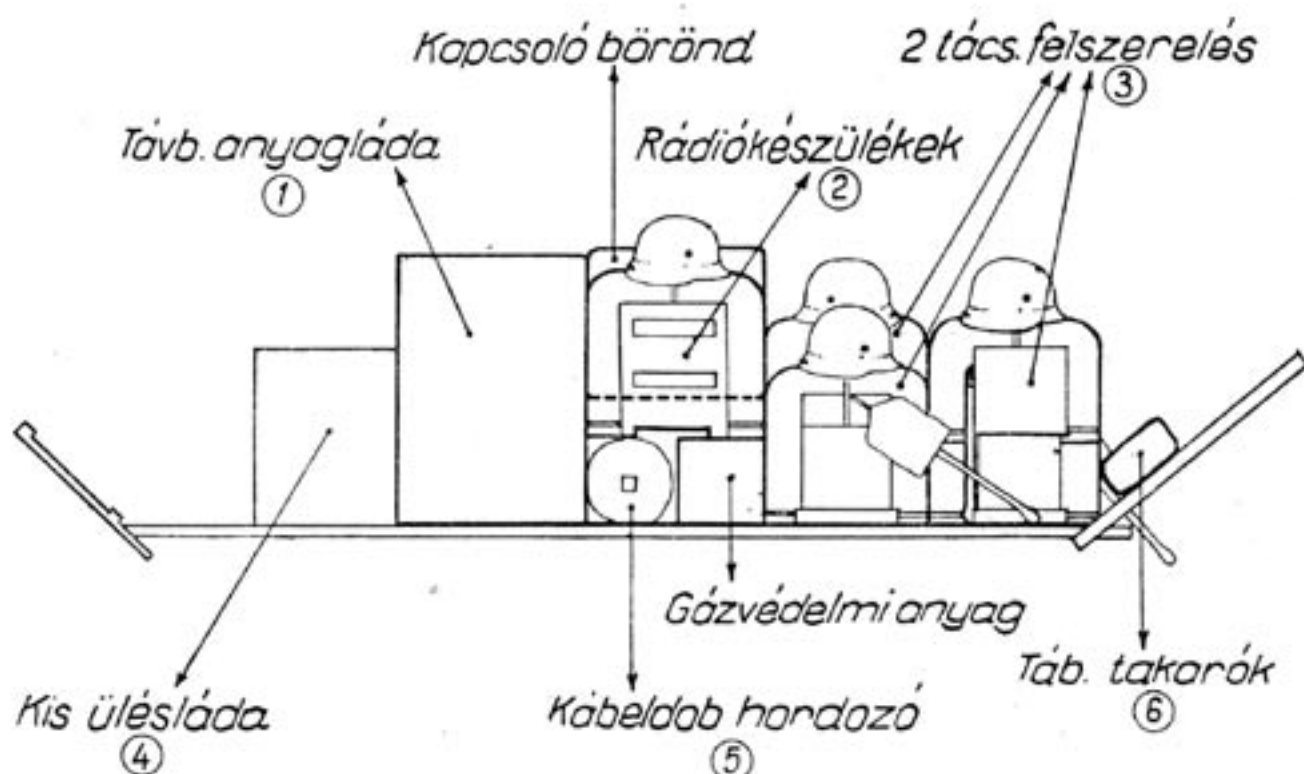

MEGTERHELÉS :

Rakomány	345 kg.
Országos (típus) jármű állandó megterhelése ⑦	137 kg.
Összesen kereken :		490 kg.

- ① Benne távbeszélőszakasz közvetlen egységfelszerelés, az ezred távb. szakasz távb. kocsi-jánál a láda helyére tács. felszerelést málházunk, mint «③» alatt.
- ② R/2. és R/3. rádiókészüléket és a kapcsolóböröndöt a tács. felszereléshez hasonló módon egy sorba, egymás mellé állítjuk, a hézagokat szalmával kitömjük. Az ezred távb. szakasz távbeszélőkocsi-ján helyükre tács. felszerelést málházunk.
- ③ A málházott műszerböröndöket (pótböröndőkkel) és a málházott távbeszélő-hordókészülékeket tács-onként sorban egymás mellé állítjuk. A gyal. ásó nyelét a kocsi-ra málházás előtt ki-csatoljuk és az ábra szerint elfordítjuk.
- ④ Málházása a C/I. mell. 6. sz. ábra szerint.
- ⑤ Rajta 2 szabvány tekercs 22 M. könnyű kábel és 2 db. 03 M. kábeldob.
- ⑥ Nyári menetöltözetnél, ha külön parancsra visszük (a tács-ok emberel számára).
- ⑦ C/I. mell. 2. sz. ábra szerint.

Szerelékkocsi málházása.

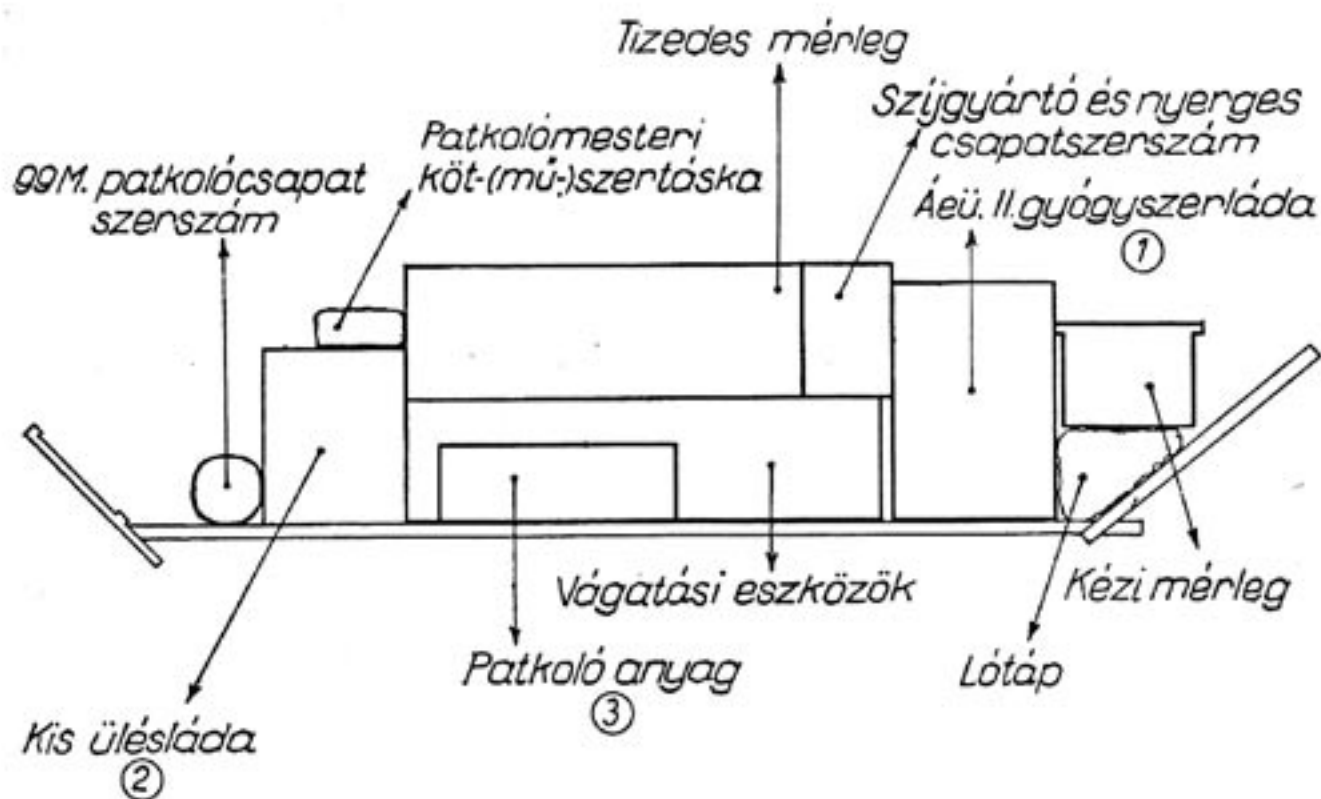

MÉGTÉRHELÉS :

Rakomány	360 kg.
Országos (típus) jármű állandó megterhelése ④	137 kg.
<u>Összesen kereken: 500 kg.</u>	

- ① A patkolómester számára.
- ② Málházása a C/I. mell. 6. sz. ábra szerint.
- ③ Más helyen nem málházott, illetve fel nem használt része. A patkoló anyagot megosztva a kocsí mindkét oldalán málházjuk.
- ④ C/I mell. 2. sz. ábra szerint.

Kovácskocsi málházása.

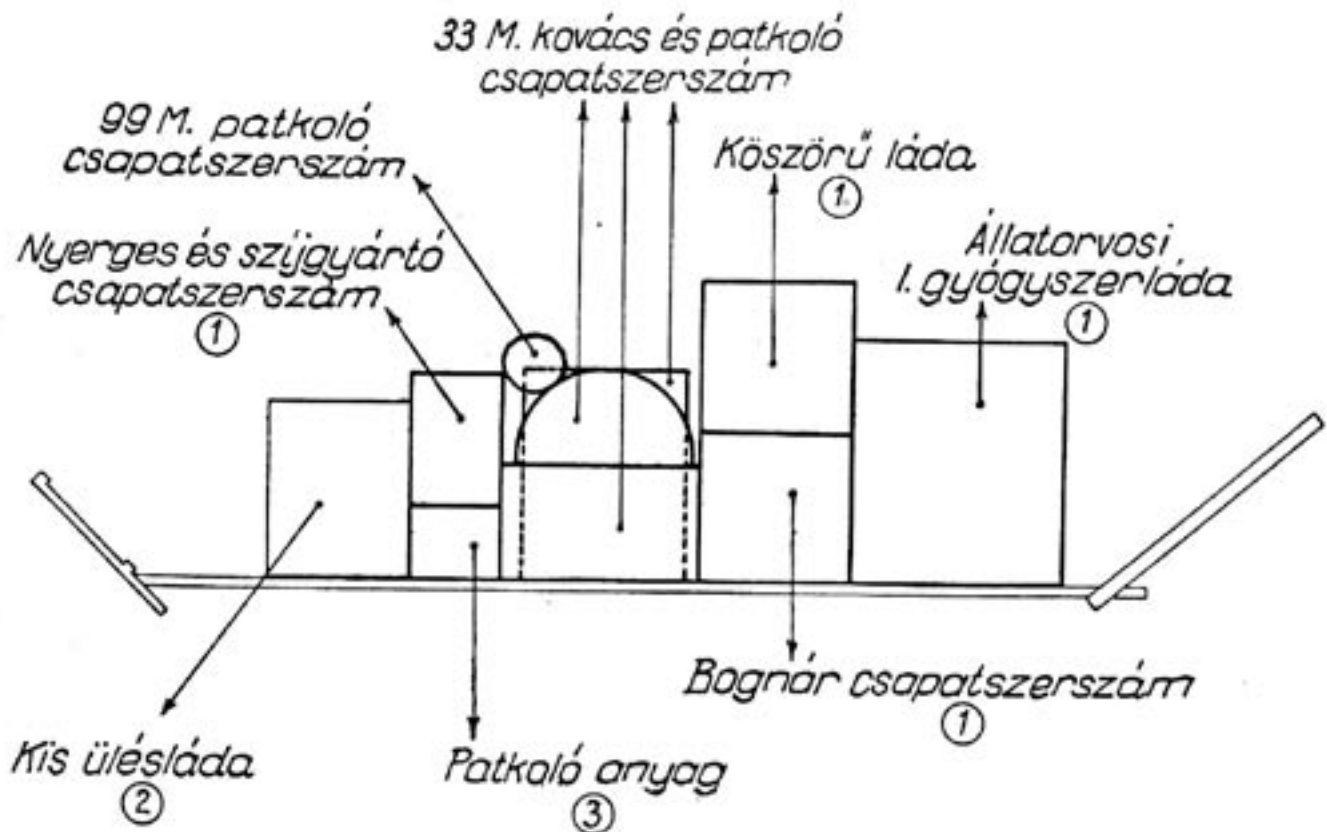

MEGTERHELÉS :

Rakomány 315—432 kg.

Országos (típus) jármű állandó megterhelése ④ ... 137 kg.

Összesen kereken: 460—570 kg.

- ① Ahol ezek elmaradnak, helyettük 33 M. kovács- és patkolószerszámkészletet és vágási eszközkészletet málházunk.
- ② Málházása a C/I. mell. 6. sz. ábra szerint.
- ③ Más helyen nem málházott, illetve fel nem használt része.
- ④ C/I. mell. 2. sz. ábra szerint.

2 fogatú mozgókonyha.

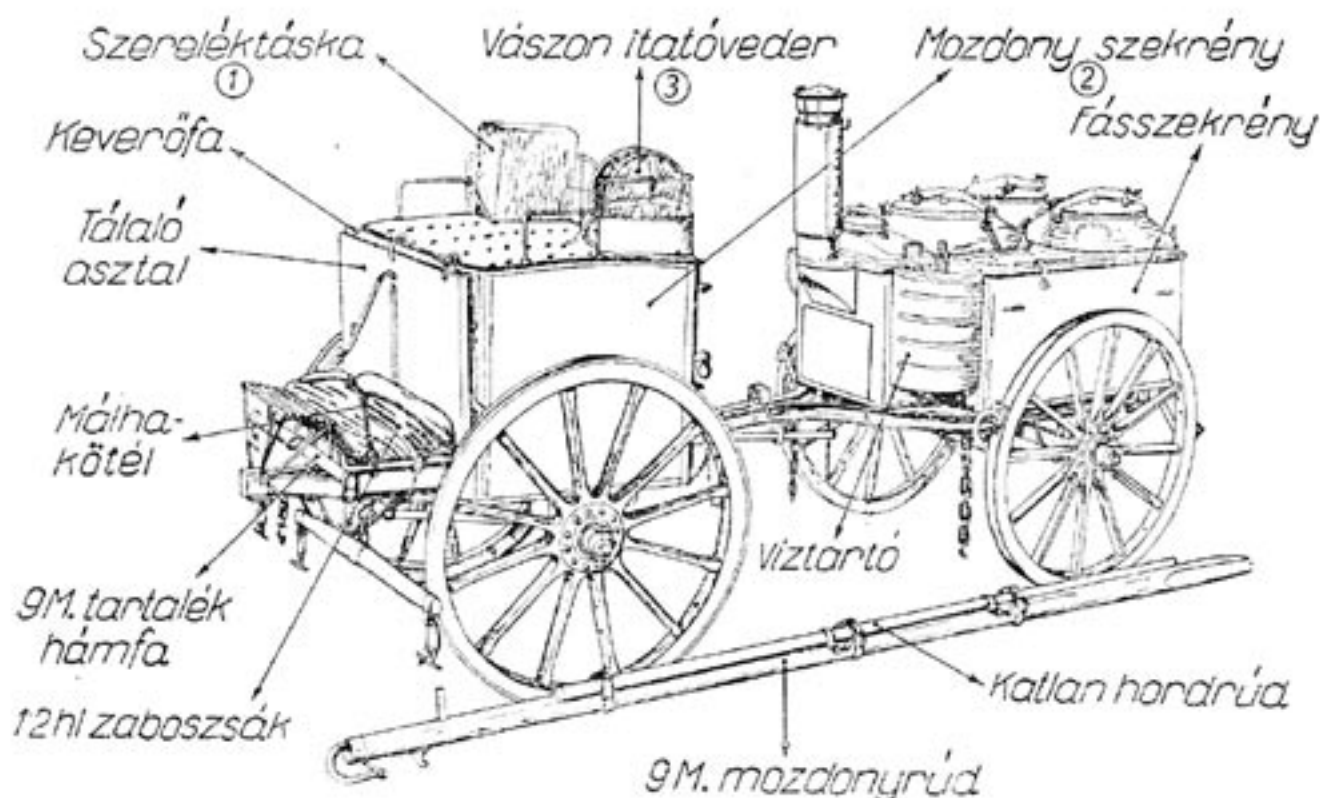

MEGTERHELÉS :

A kocsis és felszerelése ①	kb.	85 kg.
A fogat lófelszereléséből és lótápjából ⑤	«	27 kg.
A mozgókonyha felszereléséből ⑥	«	25 kg.
Összesen		kb. 137 kg.

① Benne az ⑤ és ⑥ alatt *-gal jelölt cikkek.

② Benne a ⑥ alatt + -tel jelölt cikkek.

③ Benne két abrakos tarisznya (zsineggel a mozdonykorláthoz kötve).

④ Tábori takaróval. (A kocsis testsúlya kb. 70 kg).

⑤ **Lófelszerelésből:** 2 db. tartalékistráng*, 2 db. kenderkötőfék*, 2 db. abrakos tarisznya, 1 db. vászoni itatóveder, 2 db. zaboszsák, 1 db. 1-2 hl zaboszsák, 1 db. lókefe*, 1 db. lóvakaró*, 1 db. hosszú hajtóostor, 1 db. patkósarokzsák*, 1 db. patkósarokkules*, 4 db. feligazított hámos patkó (acélkörömmel)*, 8 db. éles*, 8 db. tompa patkósarok*, 24 db. patkószeg*.

Lótápból: A napi zabjavadalmaszás fennmaradt része, ezenkívül 1 Sz és 1 T adag zab lovanként, az 1-2 hl zaboszsákban.

⑥ **Vonatanyagból:** 1 db. 9 M. tartalék hámfa, 1 db. 9 M. tartalék tengelyvégszeg sasókaival*, 8 db. 9 M. bőrkarika*, 2 db. málnakötél*, 1 db. szereléktáska, 1 db. lámpafelesztolósíj, 1 db. 1 kg-os olajos kanna*, 2 db. lakat, 2 db. nagy+, 2 db. kis merőkanál+, 2 db. tálaló kés+, 2 db. tálaló villa+, 1 db. kézisűrű+, 3 db. teasűrű+, 1 db. fűszertáda+, 1 db. főzelékes zsák+, 1 db. keverőfa, 1 db. katlankefe+, 1 db. piszkavas (a jobb oldali fűsszekrényben), 1 készlet tisztít étközde felszerelés+. (A katlanok, vízartók, tálalóasztal és katlanhordrúd súlyai bent foglaltatnak a D/II. mellékletben feltüntetett 570 kg mozgókonyha súlyban.)

Műszaki anyagból: 1 db. 9 M. lámpa, 1 db. kézibálta.

Megjegyzés :

Minden 5. mozgókonyha után illetékes 1 db. 9 M. tartalékkereket, 1 db. tartalék mozdonyfülecsét és 1 db. tartalék mozdonyhorgot, a csapattesten belül kijelölt alosztály konyha-kocsijára málházzuk.

Mozgókonyha mozdonyának málházása gyalogosági hordkészülékkel.

(Hátulról.)

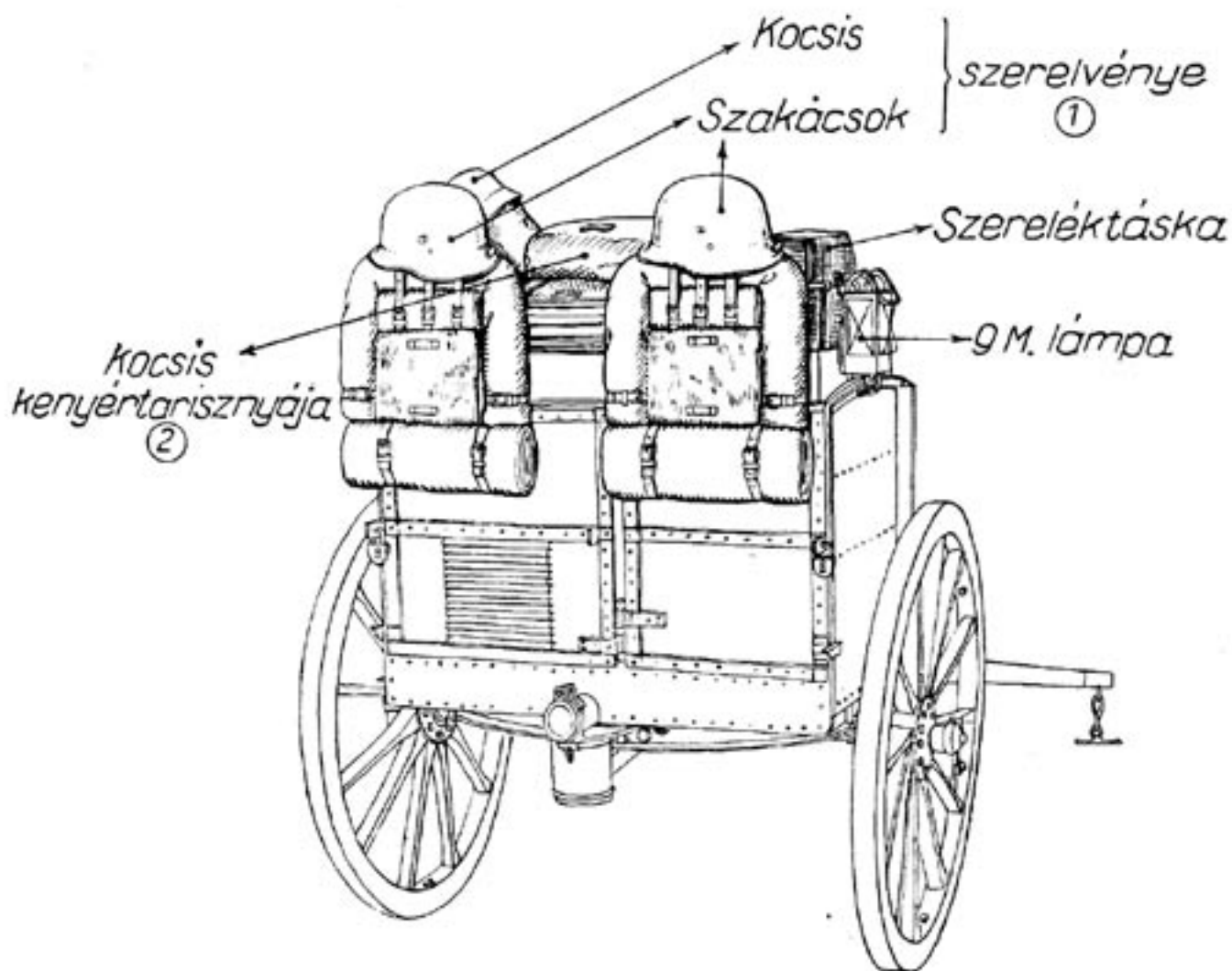

① Felerősítésük az előző ábra szerint.

② Alatta a szakácsok kenyértarisznyája, felerősítésük az előző ábra szerint.

Mozgókonyha mozdonyának málházása gyalogosági hordkészülékkel.

(Elülről.)

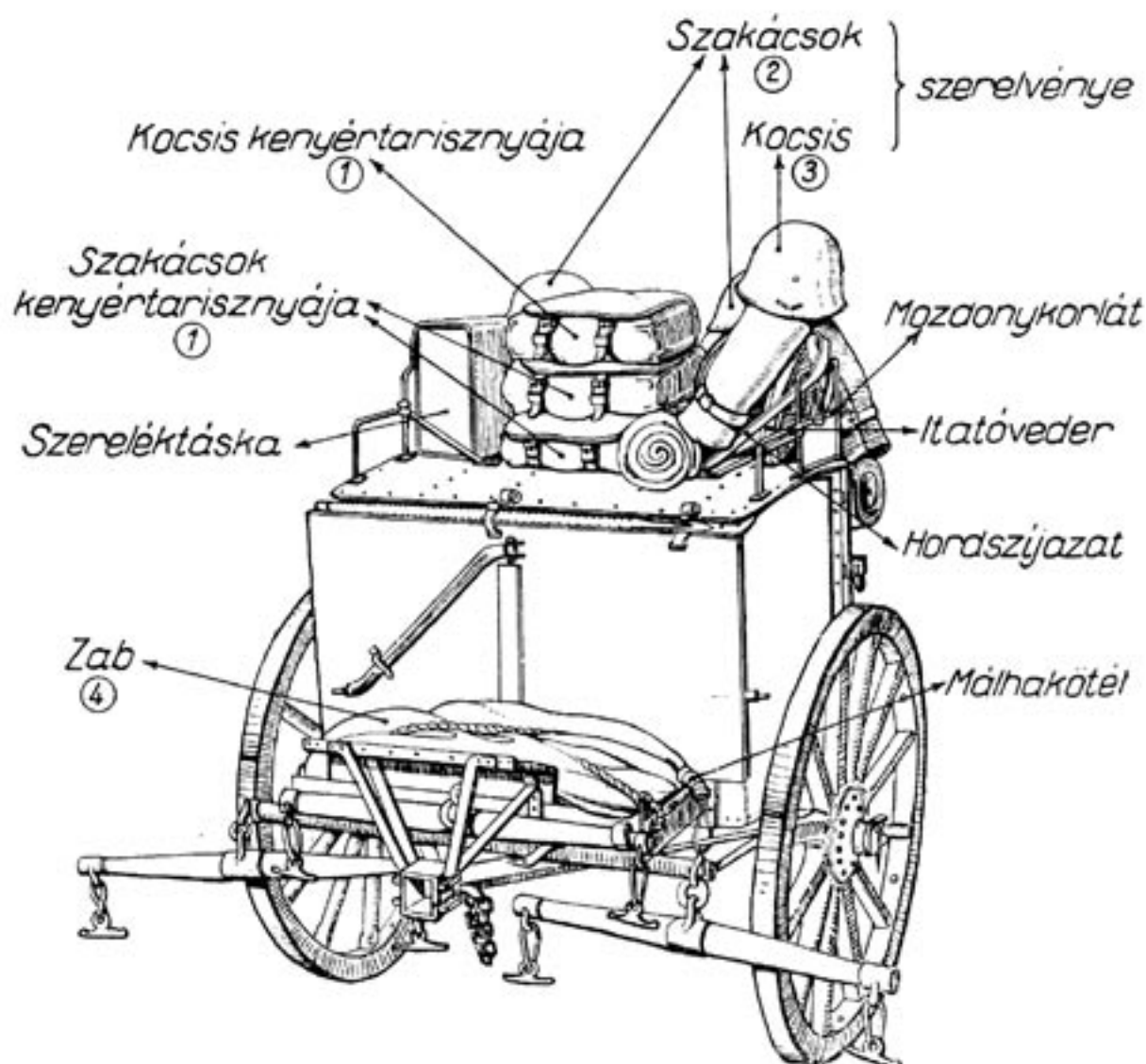

- ① Hordszalagokkal a mozdonykorlát hátsó részéhez csatoljuk.
- ② A hordszíjazattal a mozdonykorlát hátsó részéhez erősítjük oly módon, hogy a hordszíjazat rugós kamóját a málhaszűj kengyelbe akasztjuk.
- ③ Hordszíjazattal a mozdonykorlát bal oldalához erősítjük oly módon, hogy a baloldali hordcsatlék karikáját a jobboldali tölténybőrönd kamóba, — jobboldali csatlék karikát pedig a baloldali kamóba akasztjuk.
- ④ 1-2 hl-es zaboszsákban napi lótap fenumaradt része, továbbá lovanként 1—1 Sz és 1—1 T adag. Utóbbi külön zacskókban. A zaboszsákot a lábszékény-oldalfal kötélrésein átvezetett málhakötéllel rögzítjük. A rögzítést a bal elülső kötélrésnél kezdjük és a bal hátulsónál — könnyen oldható — csomóban végezzük.

Megjegyzés :

A többi szakács felszerelését a konyhakocsira málházzuk.

Mozgókonyha mozdonyának málházása műszaki hordkészülékkel.

(Hátulról.)

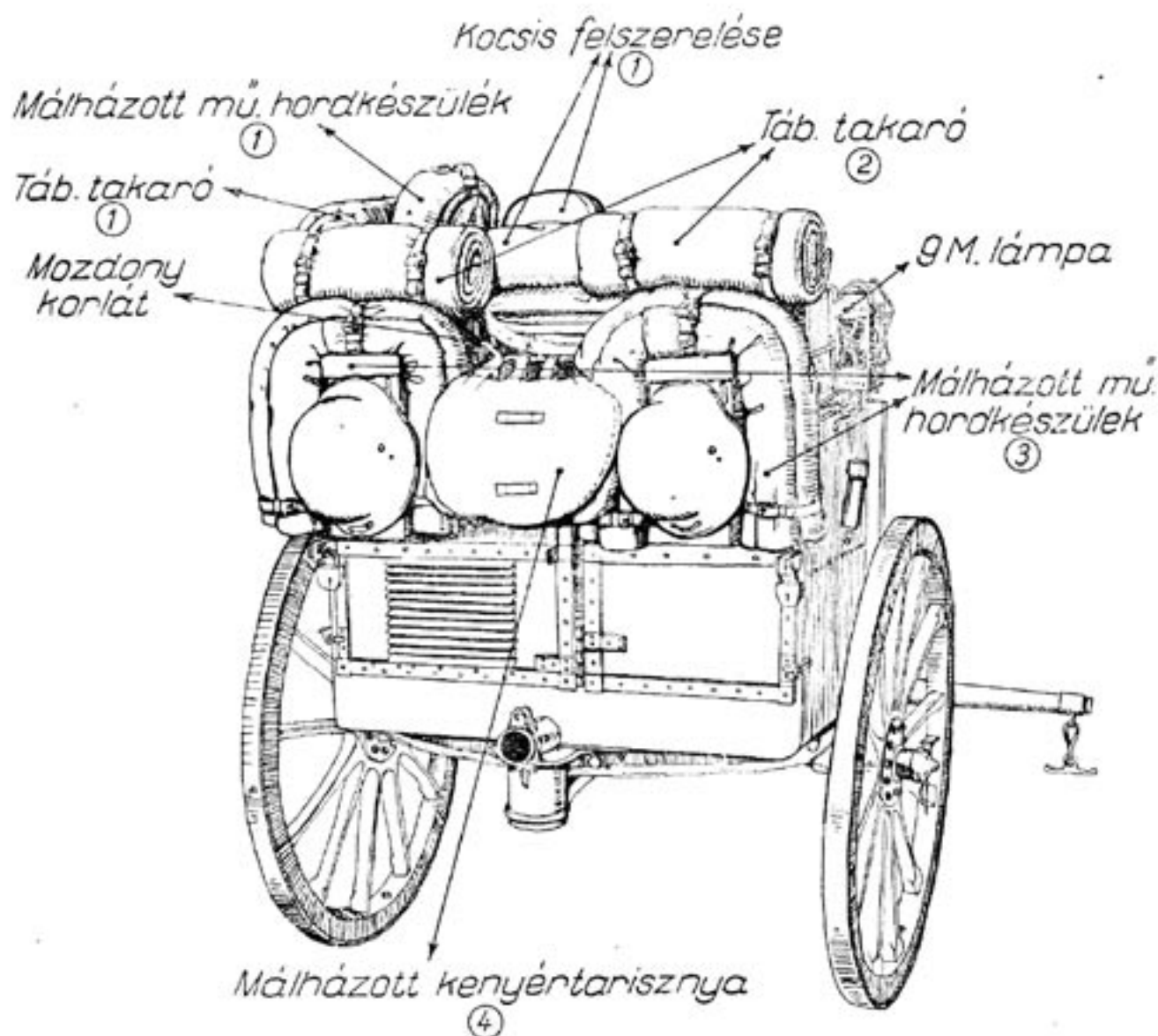

- ① Felerősítése az előző ábrán.
- ② A másik két szakács felszereléséhez tartozik. A 70 cm-es málhasíjjal (táb. takarócsatoló) a mozdonykorlátra erősítjük.
- ③ A másik két szakácsé. Hordszíjazatuknál fogva a mozdony hátsó korlátjára akasztjuk. Előzőleg a hordszíjakat legrövidebbre csatoljuk.
- ④ Annak a szakácsnak a felszereléséhez tartozik, kinek hordkészülékét az előző ábra szerint a mozdony ülésére málháztuk. A kenyértarisznját hordszalagjával a mozdonykorlát hátsó részéhez csatoljuk.

Mozgókonyha mozdonyának málházása műszaki hordkészülékkel.

(Elülről.)

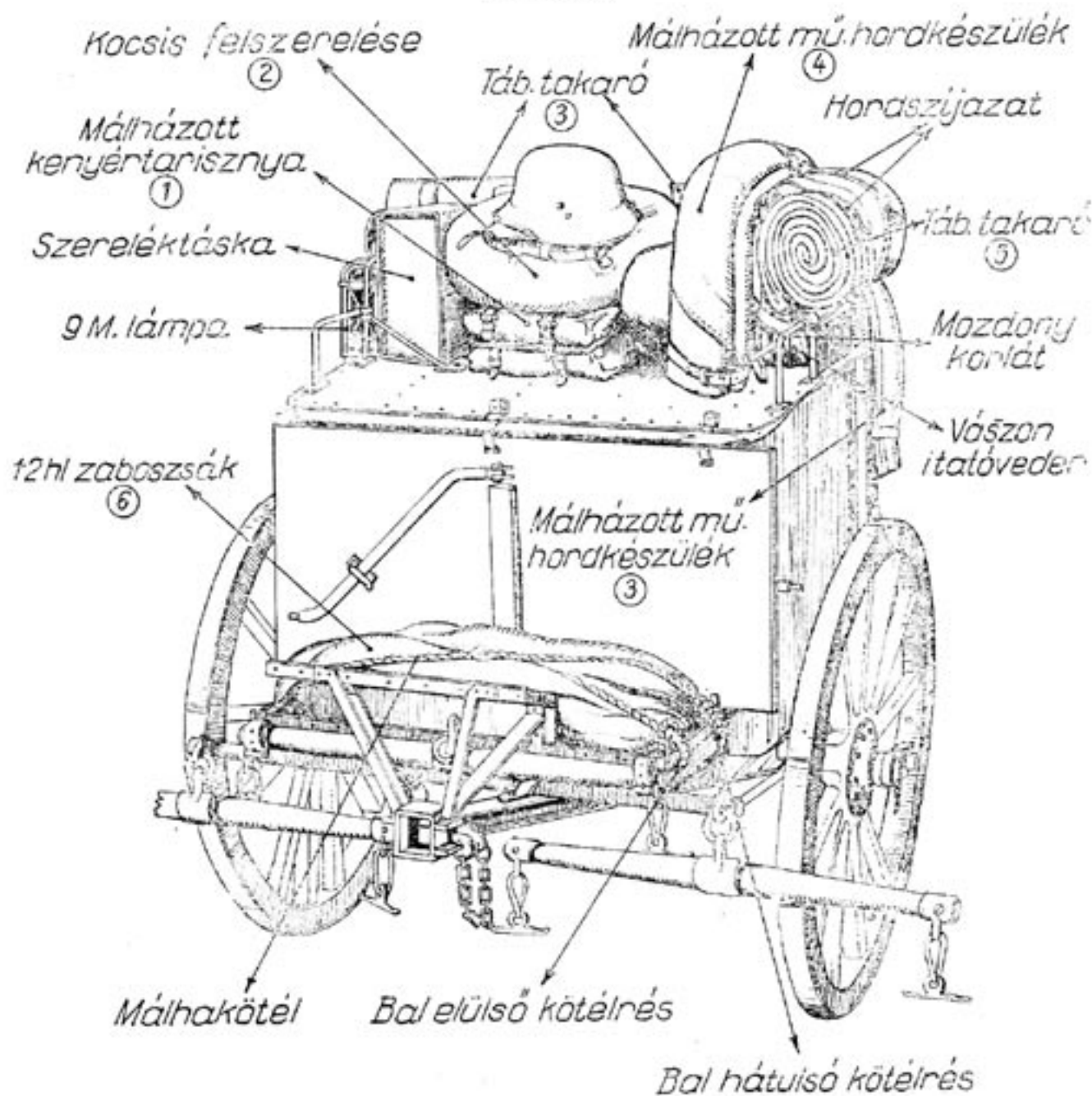

- ① Két szakácsé, hordszalagukkal a mozdonykorlát hátsó részéhez csatoljuk.
- ② Kőpeny (táb. takaró), benne kenyértarisznya. A kenyértarisznya hordszalagjával mindkettőt a mozdonykorlát hátsó részéhez csatoljuk.
- ③ Felerősítést lásd: a következő ábrán
- ④ Az egyik szakács tábori takaró nélkül málnázott mű. hordkészüléke. A hordszíjazattal az «5» szerint felerősített táb. takarót először fogjuk körül, azután a bal mozdonykorlátra annyiszor esavarjuk rá, hogy a hordszíjakat a szerszámbőrönd kamójába szorosra csatolhassuk.
- ⑤ A «4» alatt tárgyalt felszereléséhez tartozik. A 70 cm-es málnaszíjjal (táb. takaró csatoló) a mozdonykorlátra erősítjük.
- ⑥ Benne a napi lótap feunmaradt része, továbbá lovanként 1-1 Sz adag zab. Ezenfelül két zaboszacskóban 1-1 T adag zab. A zaboszsákokat a lábszekerény oldalfal kötélréssein átvezetett málhakötéllal rögzítjük. A rögzítést a bal elülső kötélrésznél kezdjük és a bal hátulsónál — könnyen oldható — esomóban végezzük.

Mozgókonyha mozdonyának málházása kenyértarisznyával.

(Hátulról.)

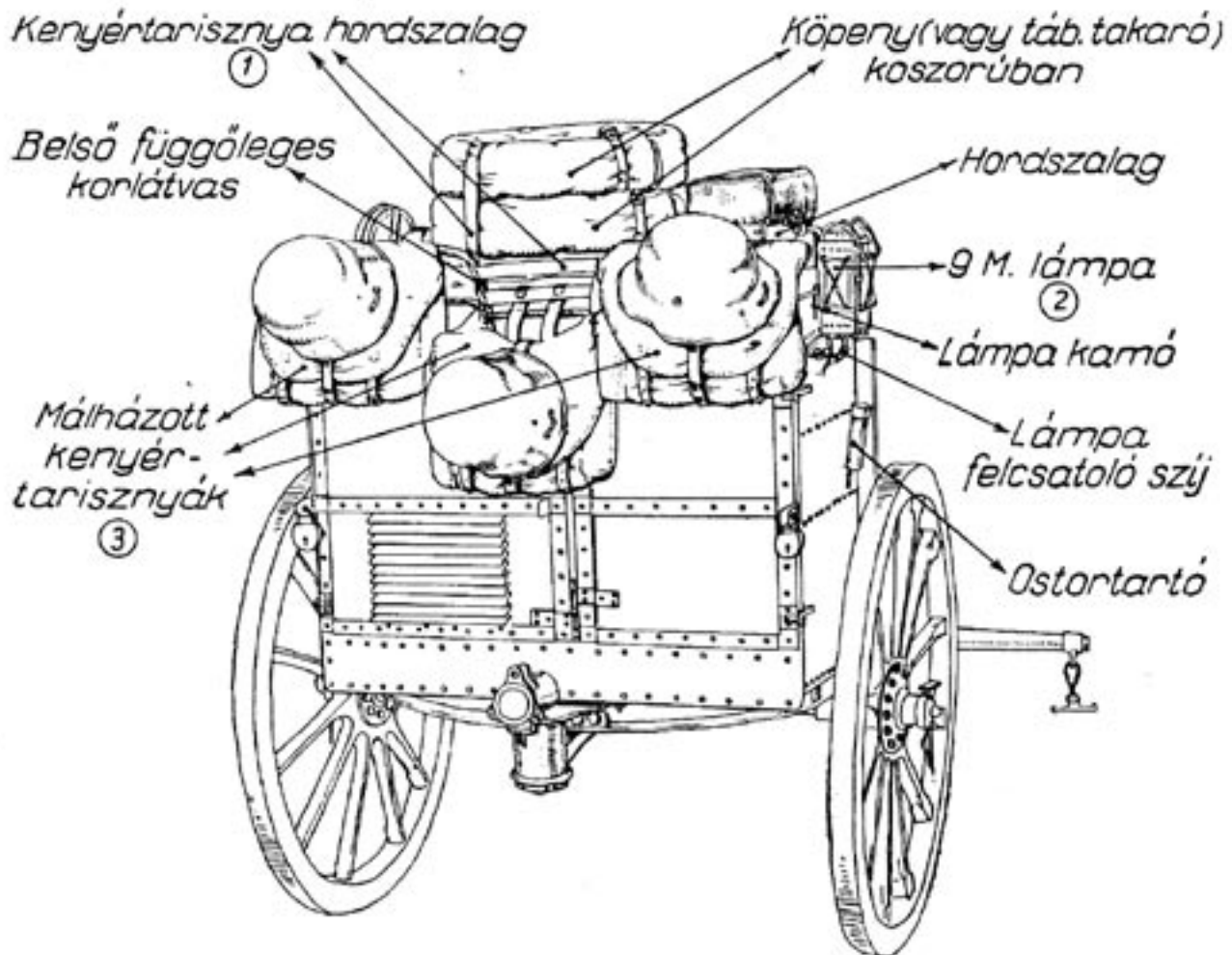

- ① A kocsis kenyértarisznyája (lásd a 6. sz. ábra ② -nél a szöveget is).
- ② A lámpát két kamójával a mozdonysekreényen lévő fülecsekbe akasztjuk és alul a lámpafelesatoló szíjjal rögzítjük.
- ③ Három szakács felszerelése. A kenyértarisznyákat hordszalaguk segélyével külön-külön erősítjük a mozdonykorlátra. A baloldali kenyértarisznya hordszalagját a két baloldali függőleges, — a jobboldalit a két jobboldali függőleges, — a középsőt pedig a két belső, kifelé elhajló függőleges korlátvas köré csavarjuk. A kenyértarisznya hordszalagok csatlékrészét a hozzájuk tartozó csatos részbe csatoljuk. A többi szakács felszerelését a konyhakocsira málházzuk.

Mozgókonyha mozdonyának málházása kenyértarisznyával.

(Elülről.)

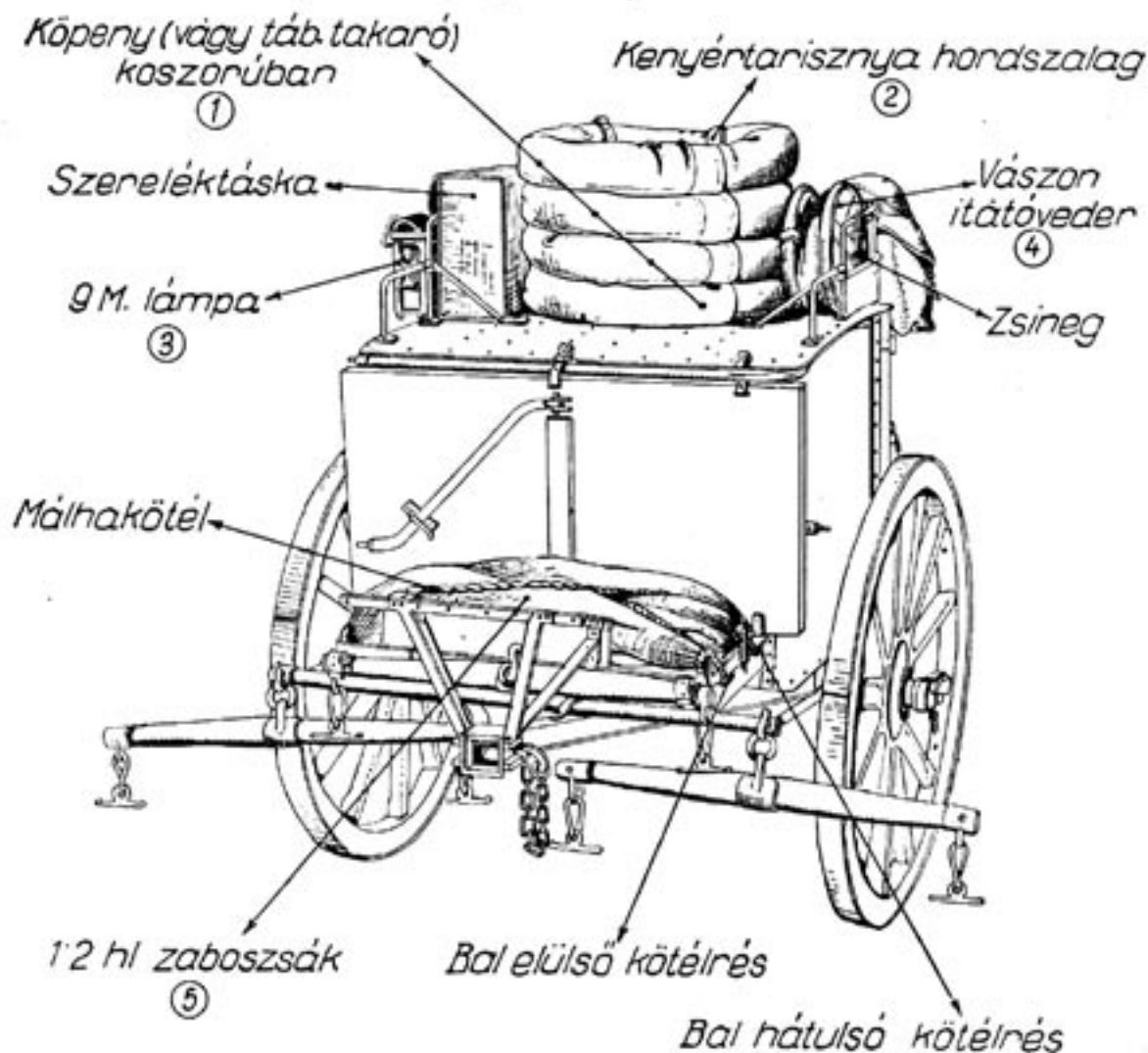

- ① A kocsis és három szakácsé. A többi szakács felszerelését a konyhakocsira málházzuk.
- ② A kocsis málházott kenyértarisznját a köpeny (tábori takaró) koszorúk füregében a mozdonysekrény födelére állítjuk. A kenyértarisznnya hordszalag csatlékrészét a koszorúk felett, a csatos részt pedig a koszorúk alatt vezetjük. A csatlékrészt a baloldali belső függőleges korlátvas köré csavarjuk és a csatos részbe csatoljuk (lásd a 7. sz. ábránál.)
- ③ A lámpát a 7. sz. ábra szerint málházzuk.
- ④ A vászón itatóvedret zsineggel a vízszintes korlátvashoz kötjük és bele két abrakostarisznját málházzuk.
- ⑤ Benne a napi lótláp fennmaradt része, továbbá lovankint 1—1 Sz adag zab. Ezenfelül két zaboszacskóban 1—1 T adag zab. A zaboszsákot a lábszékény oldalfal kötélrésein átvezetett málhakötéllel rögzítjük. A rögzítést a bal elülső kötélrésznél kezdjük és a bal hátsónál — könnyen oldható — csomóban végezzük.

Megjegyzés :

Ha nyári menetöltözethetnél — külön parancsra — a tábori takarót is visszük, akkor a kocsisét megfelelően összehajtva a mozdonyülésre, a három szakácsét pedig egy göngyölegben a konyhakocsira málházzuk.

Taligakonyha málházása gyalogosági hordkészülékkel.

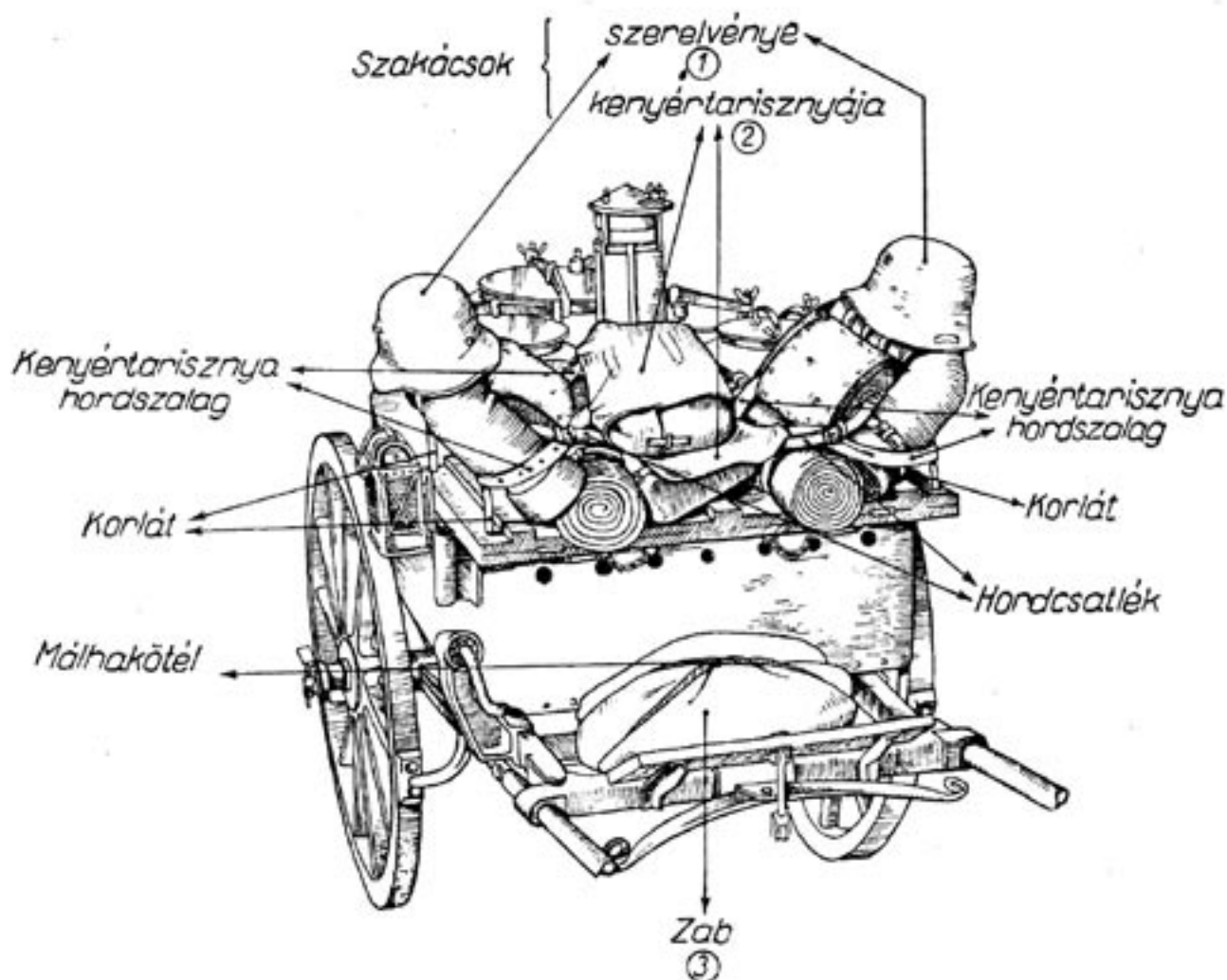

- ① Hordszíjazattal a koriáthoz erősítjük oly módon, hogy a hordcsatléket a tábori takaró alatt áthúzzuk és karikájával a töltény bőrönd kamójába akasztjuk. Ha tábori takarót az ábra szerint nem málházunk, akkor a hordszíjazatot a legrövidebbre csatolva és a szíjat keresztbe vezetve, kapcsoljuk.
- ② A kenyértarisznya hordszalagaival a szerelvényt körül fogjuk és a koriáthoz csatoljuk.
- ③ 0,6 hl-es zaboszsákban a taligaló részére napi lótap fennmaradt része, továbbá 1 Sz és 1 T adag, utóbbi külön zaboszsákban.

1 fogatú taligakonyha.

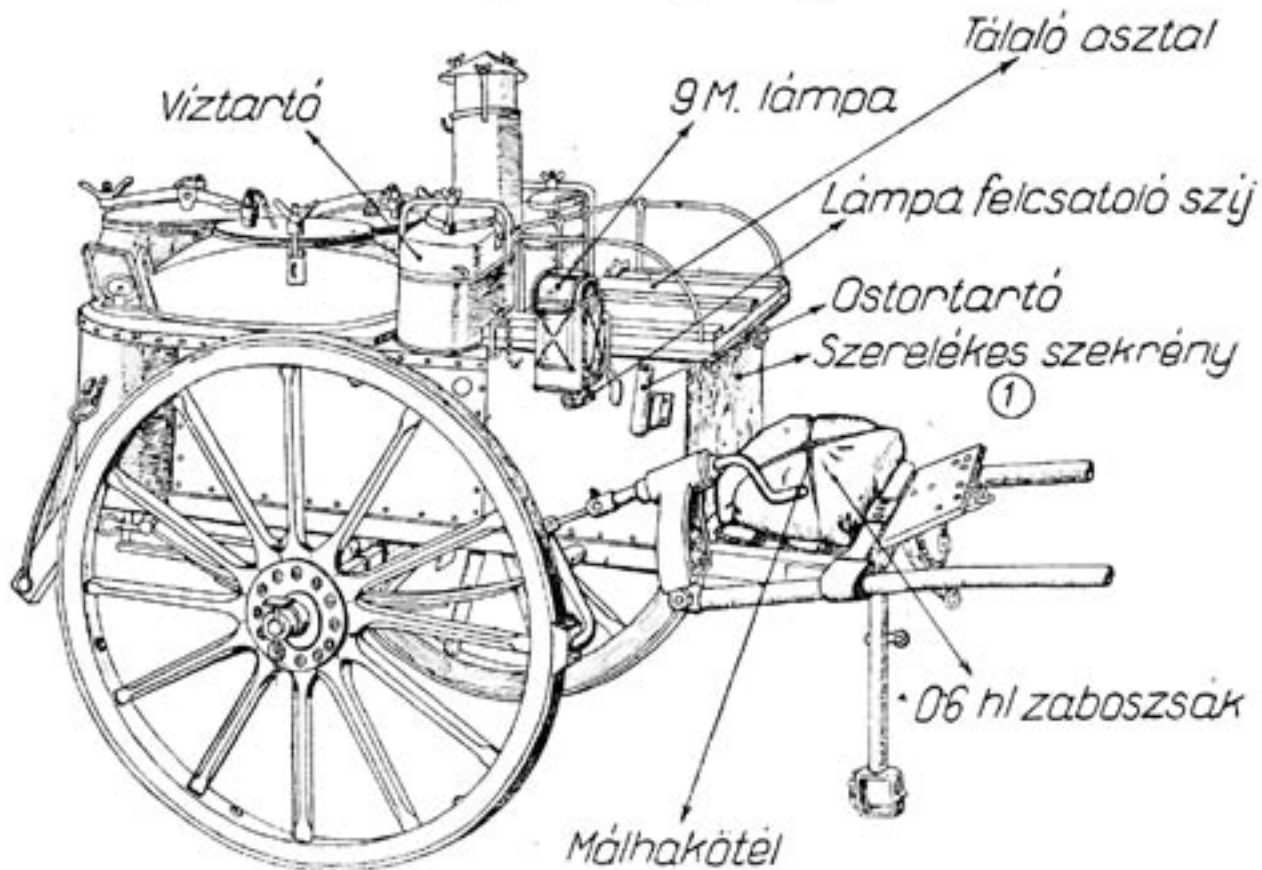

MEGTERHELÉS :

A taligavezető felszerelése ②	kb. 12 kg.
A fogat lófelszereléséből és lótápjából ③	« 14 kg.
A taligakonyha felszereléséből ④	« 12 kg.
Összesen: kb. 38 kg.	

① Benne a ③ és ④ alatt *-gal jelölt cikkek.

② Tábori takaróval.

③ **Lófelszerelésből:** 1 db. abrakos tarisznya*, 1 db. vászon itatóveder*, 1 db. zaboszacskó, 1 db. 06 hl-es zaboszsák, 1 db. lókefe*, 1 db. lóvakaró*, 1 db. rövid hajtóostor, 1 db. patkósarokzacskó*, 1 db. patkósarokkules*, 2 db. feligazított hámos patkó (acékkörömmel)*, 4 db. éles-*, 4 db. tompa patkósarok*, 12 db. patkószeg*.

Lótápból: a napi zabjavadalmazás fennmaradt része, továbbá 1 Sz és 1 T adag zab.

④ **Vonatanyagból:** 1 db. 9 M. tartalék tengelyvégszeg sasókéval*, 4 db. 9 M. bőrkarika*, 1 db. lámpafelcsatoló szíj, 2 db. málhakötél*, 1 db. 1 kg-os olajos kanná*, 1 db. lakat, 1 db. nagy-*, 1 db. kis merőkanál*, 1 db. tálaló kés*, 1 db. tálaló villa*, 1 db. kéziszűrő*, 1 db. teaszűrő*, 1 db. keverőfa*, 1 db. katlankefe*, 1 db. piszkavas*, 1 készlet tisztí étkesze felszerelés*. (A katlanok és víztartók súlyai bentfoglaltatnak a D/II. mellékletben feltüntetett 290 kg taligakonyha súlyban.)

Műszaki anyagból: 1 db. 9 M. lámpa, 1 db. kézibalta.

Taligakönyha málházása kenyértarisznyával.

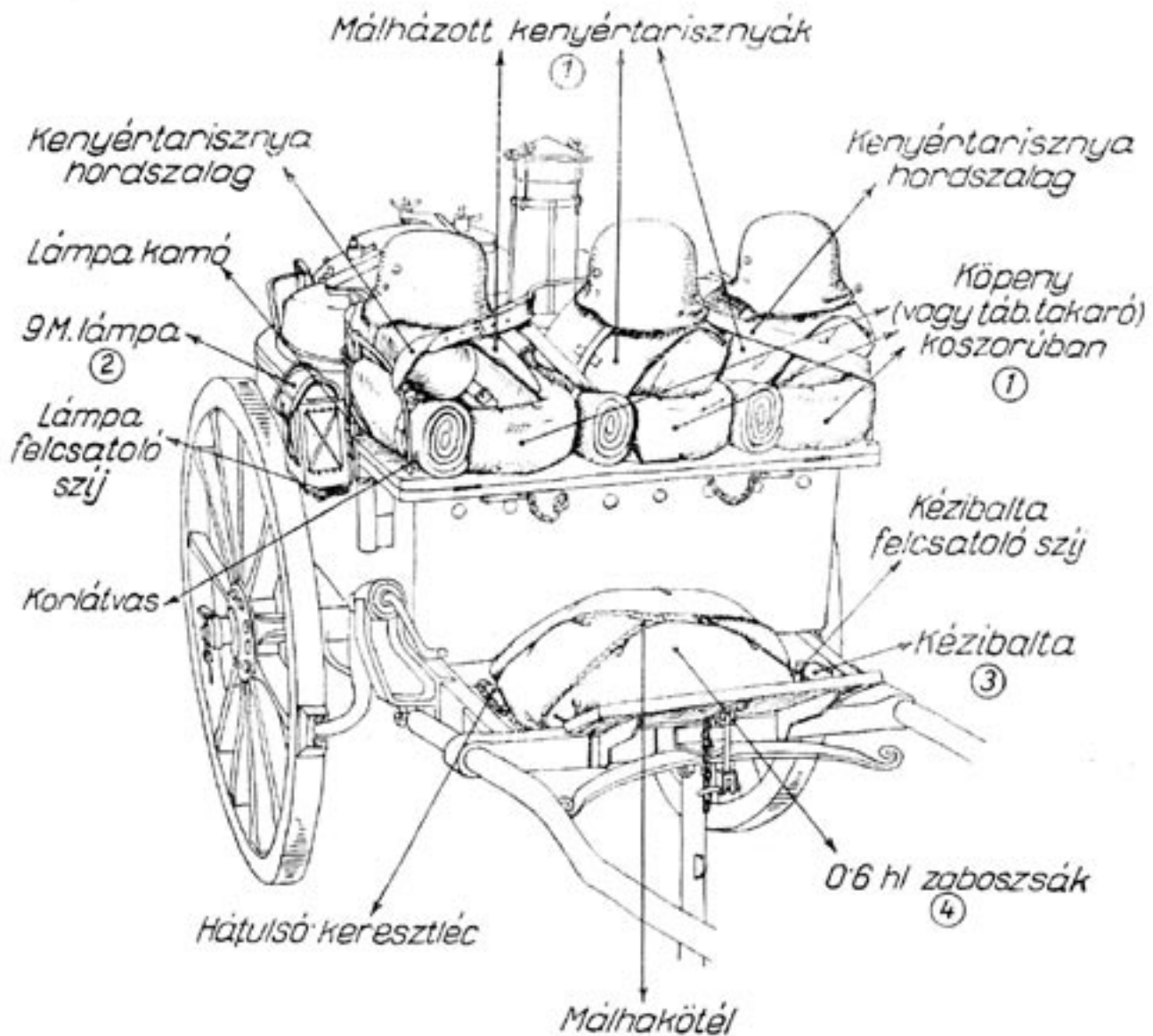

- ① A három szakács felszerelése. A kenyértarisznyákat hordszalagjuk segélyével külön-külön málházzuk a szereléken szekrényre. A hordszalagok vezetésénél ügyeljünk arra, hogy a málházás kezdetén a kenyértarisznyáknál a csatlékrészt a köpenykoszorú alatt, a csatos részt a köpenykoszorú felett (vagy fordítva) vezessük. Ezután a hordszalagokat szükség szerint a koriátvasak köré oszvarjuk és a hordszalag csatlékrészt a hozzájuk tartozó csatos részre csatoljuk.
- ② A lámpát két kamójával a szereléken szekrényen levő fülecekbe akasztjuk és alul a lámpa felcsatolószíjjal rögzítjük.
- ③ Az előlő keresztlécre éllel előre felé fektetjük és a kézibalta felcsatoló szíjával rögzítjük.
- ④ Benne a napi lótap fennmaradt része, továbbá 1 Sz adag zab. Ezenfelül egy zaboszsákban 1 T adag zab. A zaboszsákot a keresztlécek körül vezetett málhákötéllel rögzítjük. A rögzítést az előlő keresztléc baloldalán kezdjük, ahol a málhákötélet a kézibalta nyele alatt, a keresztlécre hurkoljuk. A rögzítést a hátulsó keresztléc baloldalán — könnyen oldható csomóban — végezzük.

Megjegyzés :

Ha nyári menetöltözethet — külön parancsra — tábozástakarót is viszünk akkor a három szakácsét és a taligavezetőét egy göngyölegben málházhatjuk.



Taligakonyha málházása műszaki hordkészülékkel.

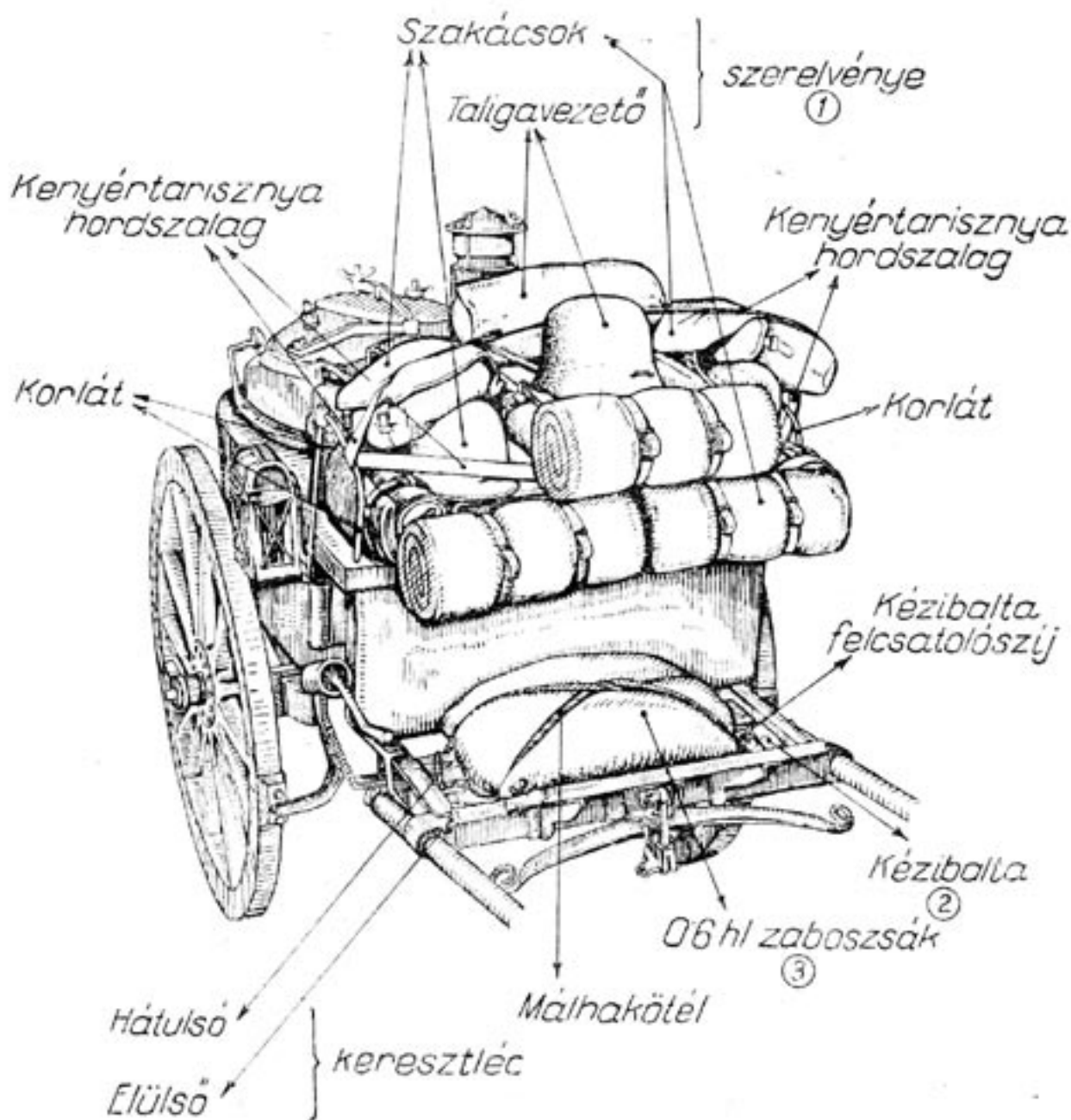

- ① A kenyértarisznák hordszalagaival a korláthoz erősítjük.
- ② Az elülső keresztlécra, éllel előre felé fektetjük és a kézbalta felcsatolósíjjal rögzítjük.
- ③ Benne a napi lótap fennmaradó része, továbbá 1 Sz adag zab. Ezenfelül egy zaboszsákban 1 T adag zab. A zaboszsákot a keresztlécek körül vezetett málhakötéllel rögzítjük. A rögzítést az elülső keresztléc bal oldalán kezdjük, ahol a málhakötélet a kézbalta nyele alatt a keresztlécra hurkoljuk. A rögzítést a hátulso keresztléc baloldalán — könnyen oldható esomóban — végezzük.

Megjegyzés:

Ha a taligakonyhához három szakács van beosztva, akkor a harmadik szakács felszerelését a konyhakocsiról málházza.

FELSŐ RÉTEG.

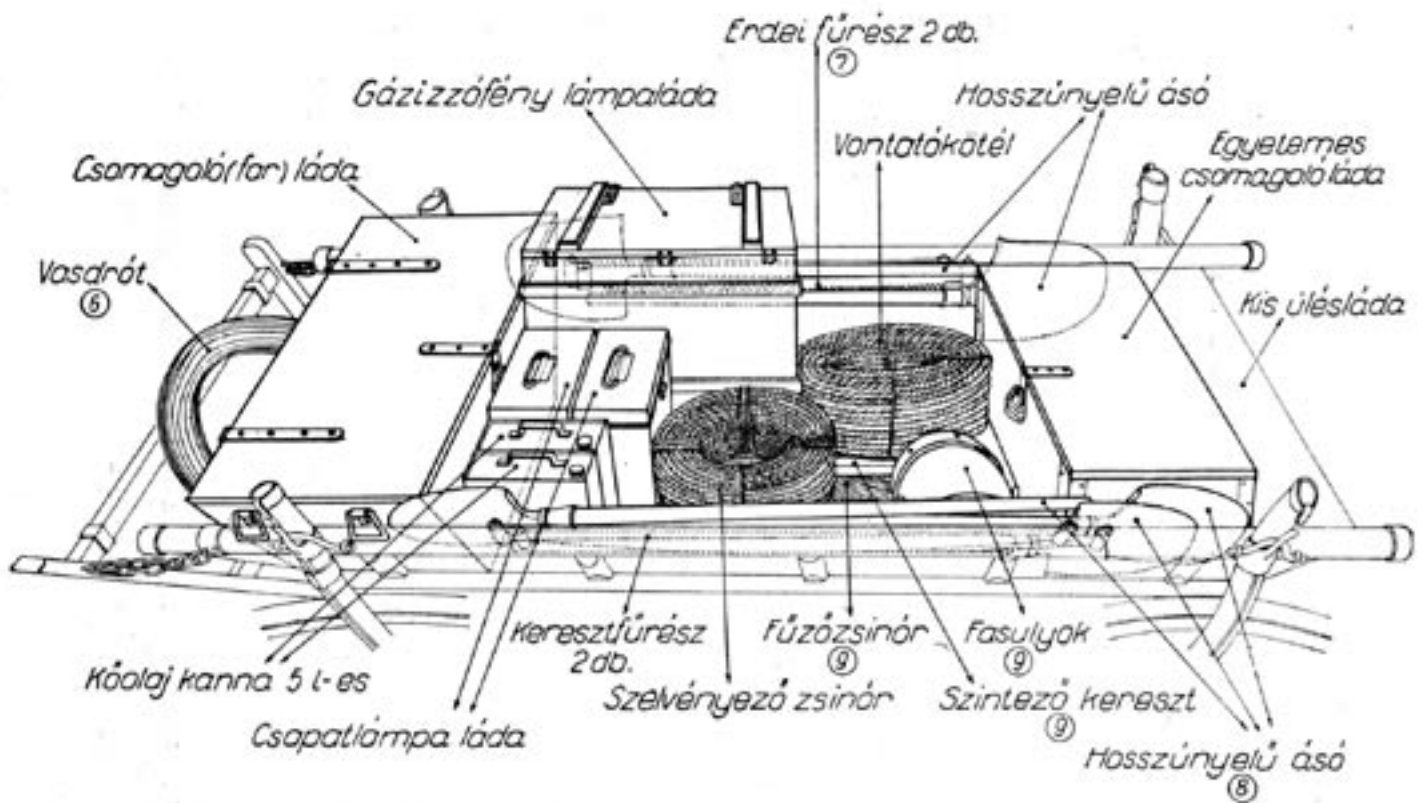

- ⑥ Egyik végével erősítsük a saroglyához.
- ⑦ Alatta kézfűrész lap 2 db.
- ⑧ Alatta ásónyél 2 db.
- ⑨ A középső rétegből.

FELSŐ RÉTEG.

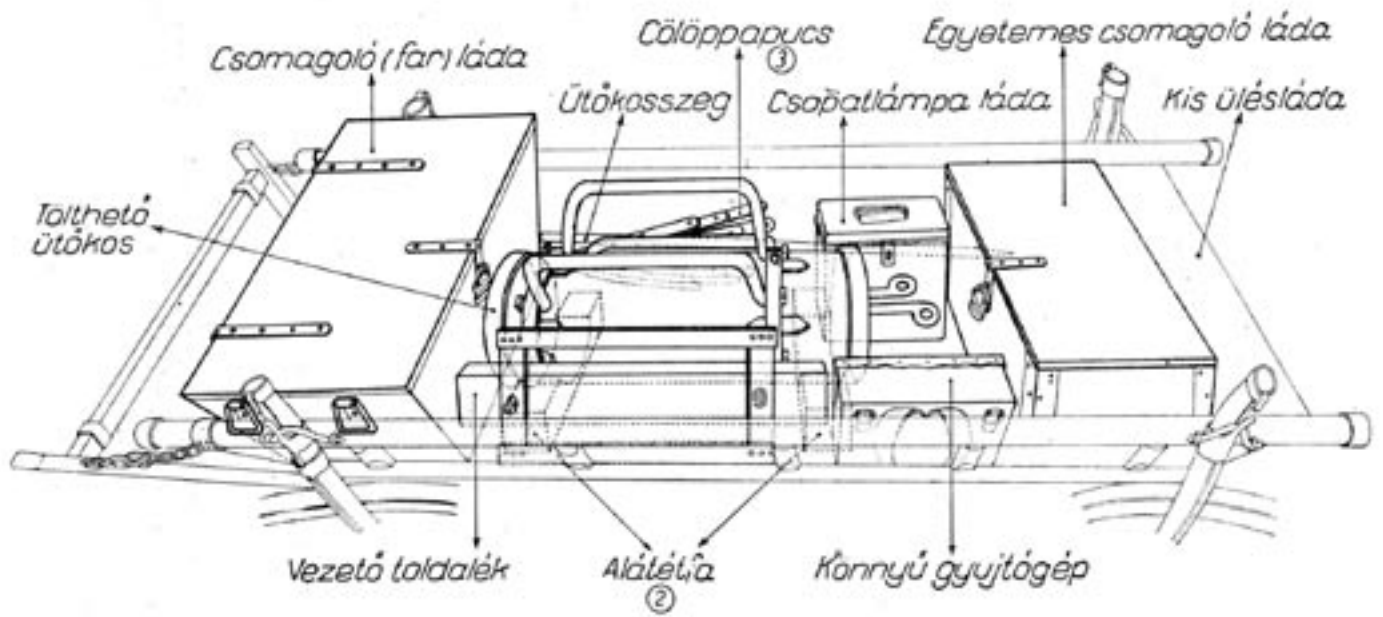

③ Az alsó rétegből.

Műszaki kovácskocsi málházása.^①

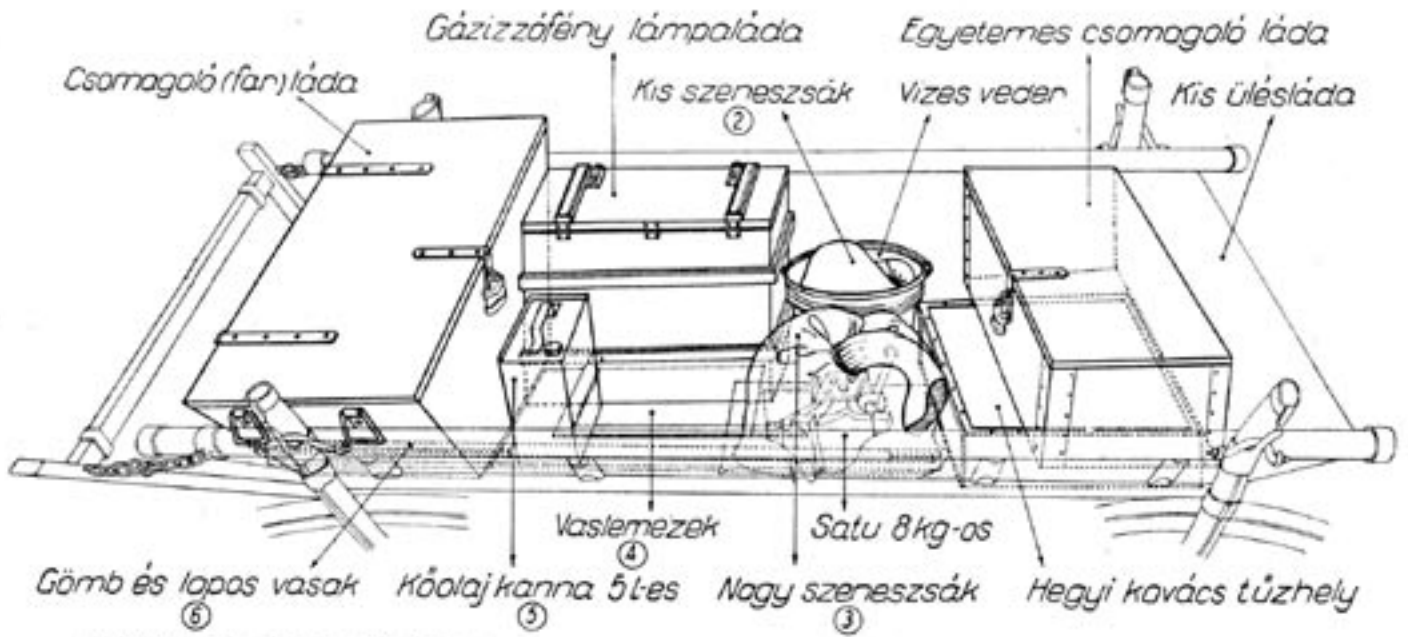

① Málházandó cikkek a 35. oldalon.

② Benne 5-40 kg faszén.

③ Benne 20-00 kg kovács szén.

④ 3 kg 1 mm-es és 3 kg 2 mm-es vaslemez a kocsi fenekén, ráhelyezve az acél dorékszög.

⑤ Benne 5 l kőolaj.

⑥ 9 kg 13 mm-es, 14 kg 19 mm-es, 8 kg 34 mm-es gömb- és 5 kg 40/4 mm-es lapos, — 8 kg 15 mm-es négyszögletes vas a kocsi belső oldal falainál.

Köpeny hajtogatása málházáshoz a kerékpáros hordkészülékre.

1.

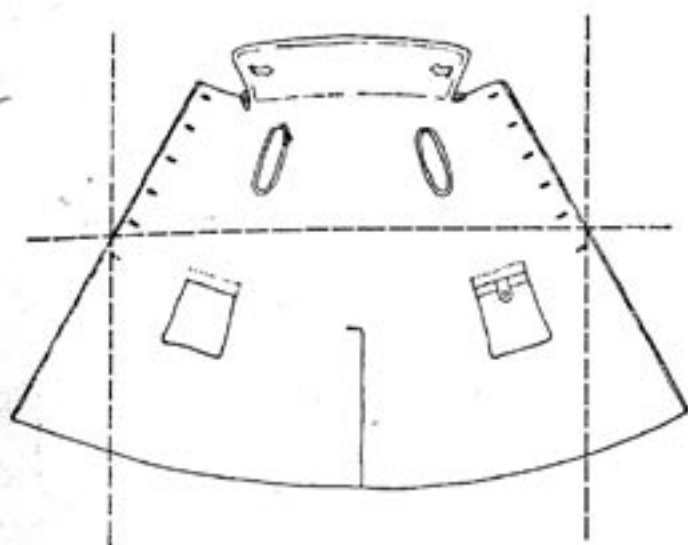

2.

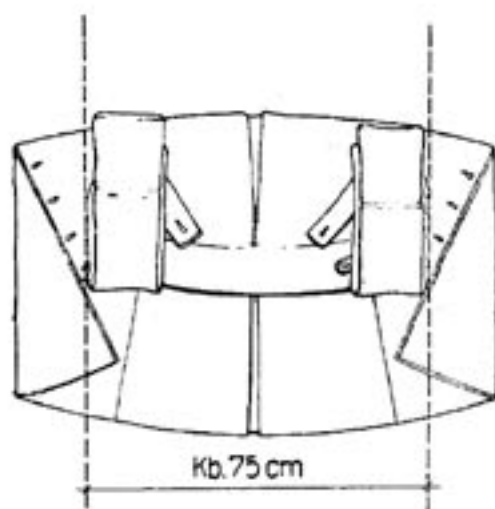

3.

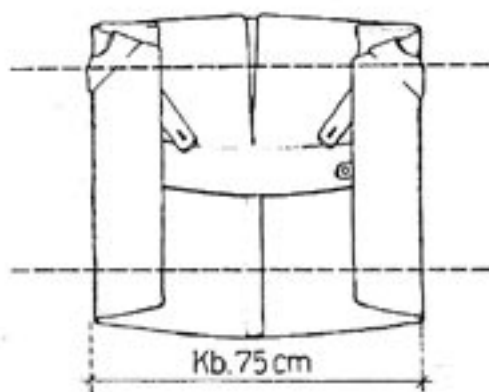

4.

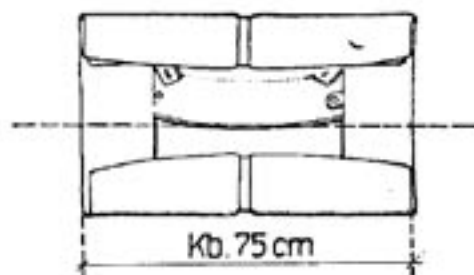

5.

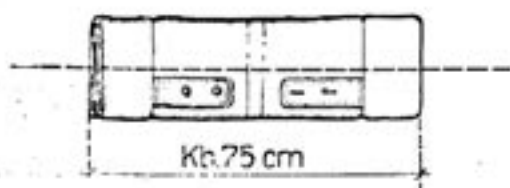

6.

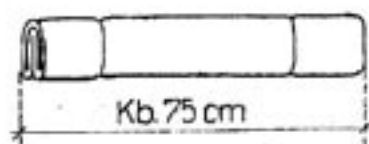

Jelmagyarázat: - - - - - = a hajtogatás tengelye.

Megjegyzés:

Végrehajtás: a köpeny derékszalagját kigomboljuk, a járhasíték gombjait végig begomboljuk, az ujjfelhajtásokat lehajtjuk, a köpenyt béléssel fölfelé kiterítjük, ezután az ábrák sorrendjében hajtogatjuk, az 5. mozzanat után pedig a felső résszel kezdjük meg a göngyölést. A köpeny málházását a kerékpáros hordkészülékre az előző oldalon levő ábra mutatja.

Kerékpáros hordkészülék (tölténybőrönd: nélkül) málházása köpennyel.

Kerékpáros hordkészülék hordszíjazata

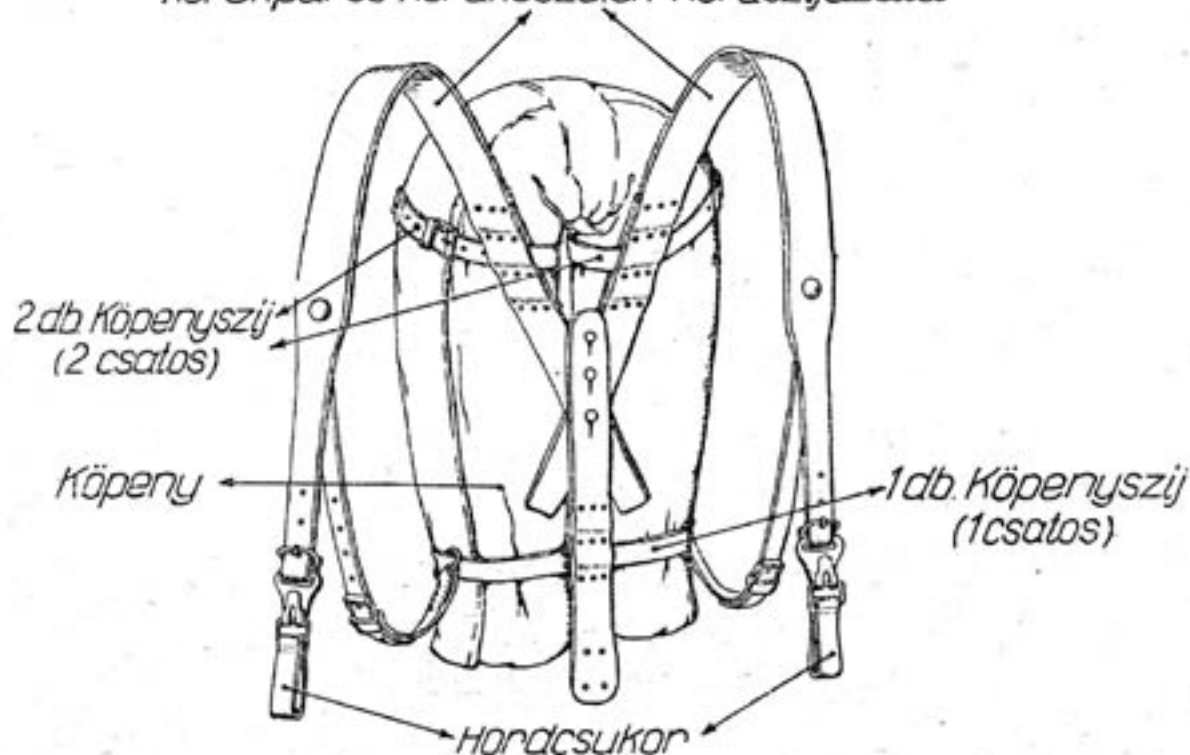

Kerékpáros hordkészülék hordszíjazata

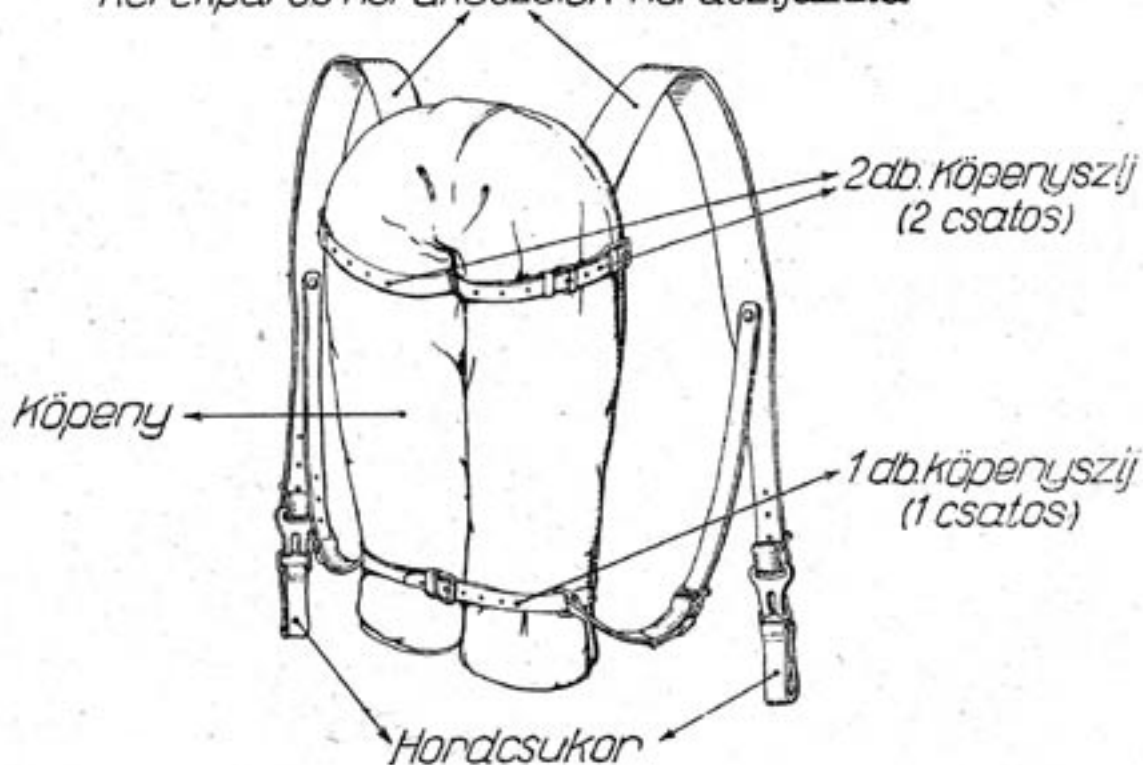

Megjegyzés :

1. A felső ábra a hordkészülék belső, az alsó ábra a külső felületét mutatja.
2. A tábori takaró málházása kerékpáros hordkészülékre, a köpeny málházási módjával azonos.

Tábori takaró hajtogatása és málházása^① a kerékpár kormányzarvra.

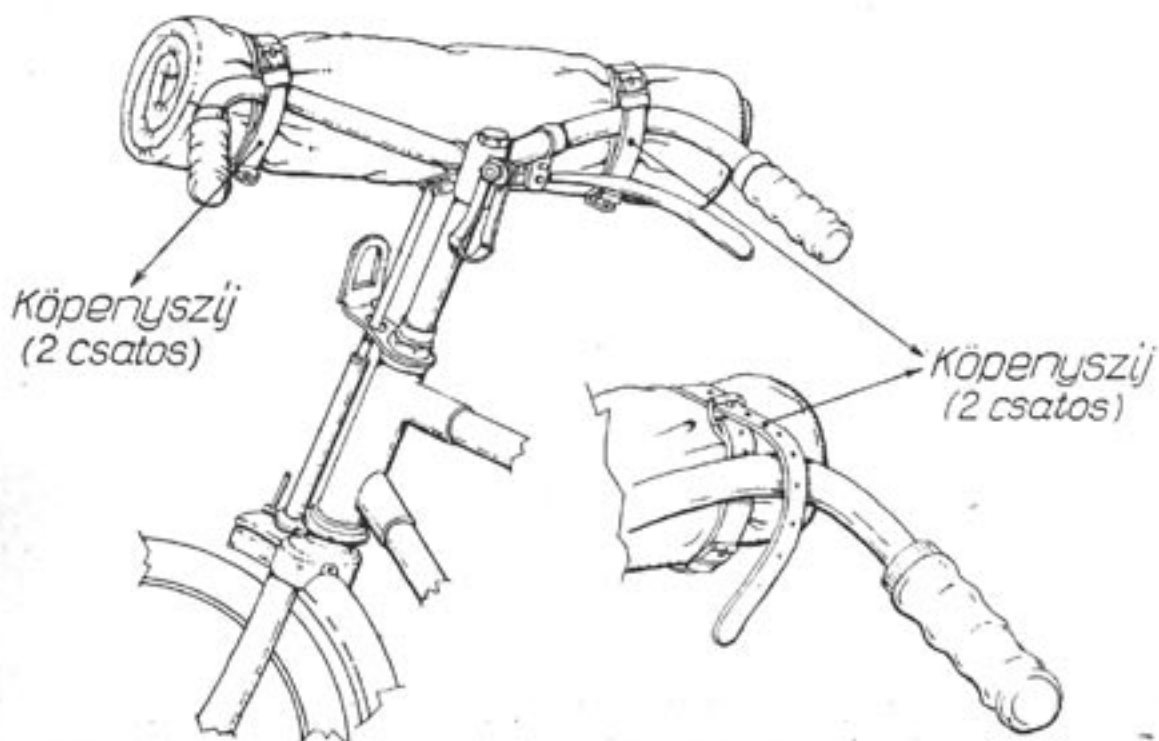
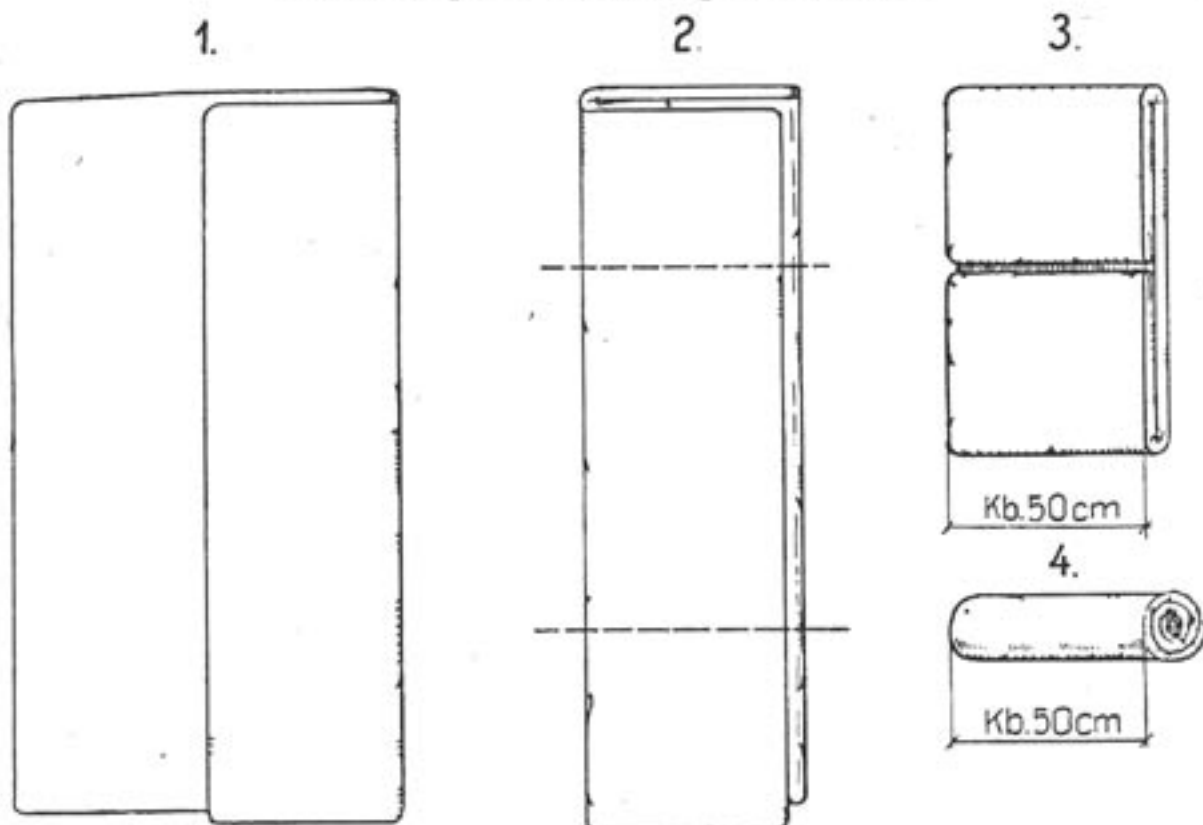

① Ha nyári menetöltözetben külön parancsra magunkkal visszük.

Jelmagyarázat: - - - - - = a hajtogatás tengelye.

Megjegyzés:

Végrehajtás: a tábori takarót kiterítjük, a számozás sorrendjében összehajtjuk, a 3. mozzanat után összegöngyöljük.

Az alsó ábra a felmálházott tábori takarót mutatja.

Tábori takaró hajtogatása málházáshoz a kerékpáros hordkészülékre.

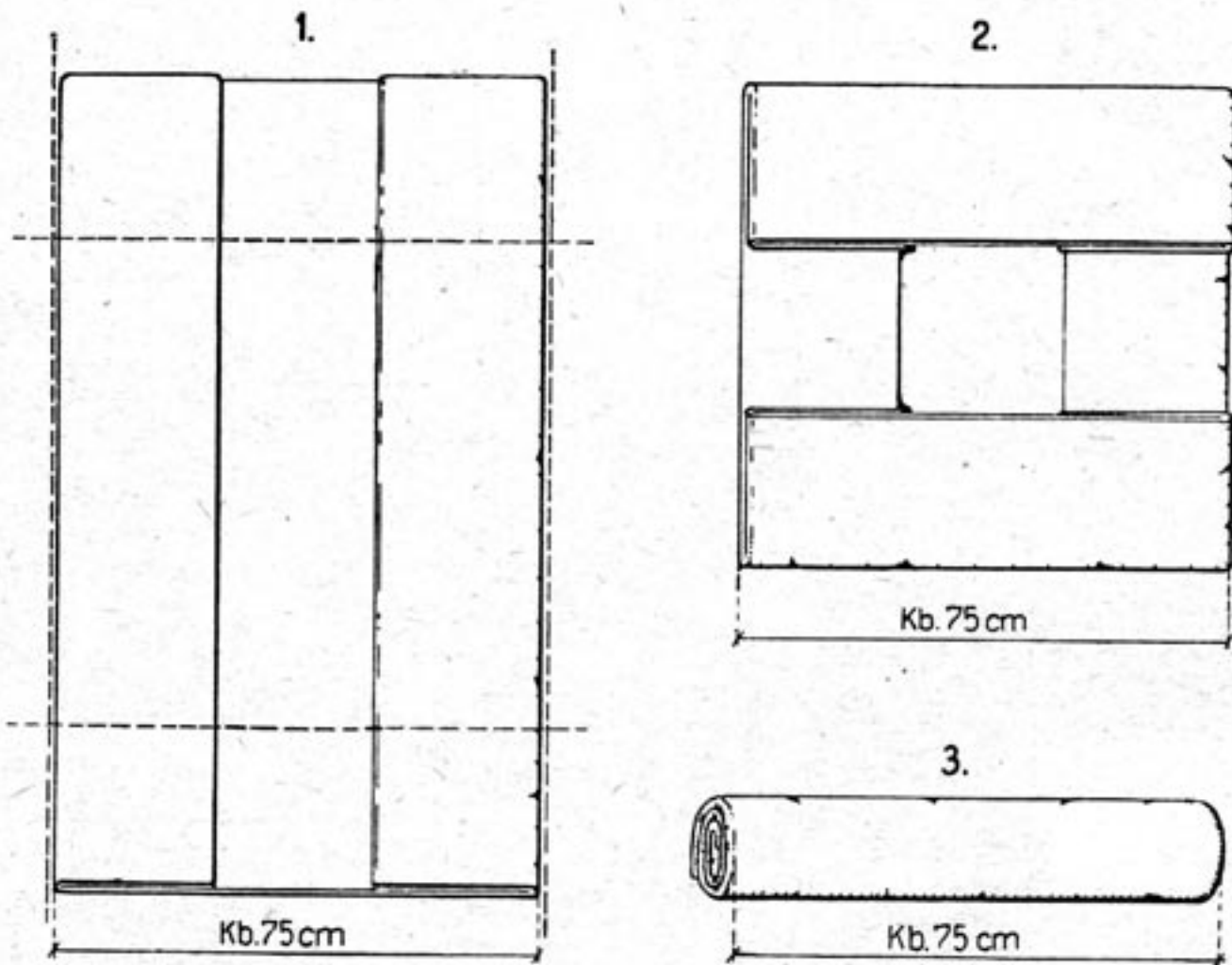

Jelmagyarázat : - - - - - = a hajtogatás tengelye.

Megjegyzés :

A végrehajtás : a tábori takarót kiterítjük, a számozás sorrendjében összehajtjuk és a 2-ik mozzanat után összegöngyöljük.

A tábori takarót a kerékpáros hordkészülékre téli menetöltözethen D/I. mell. 39. ábra szerint málházzuk.

Sátorlap hajtogatása málházáshoz a kerékpár málhatáskába.

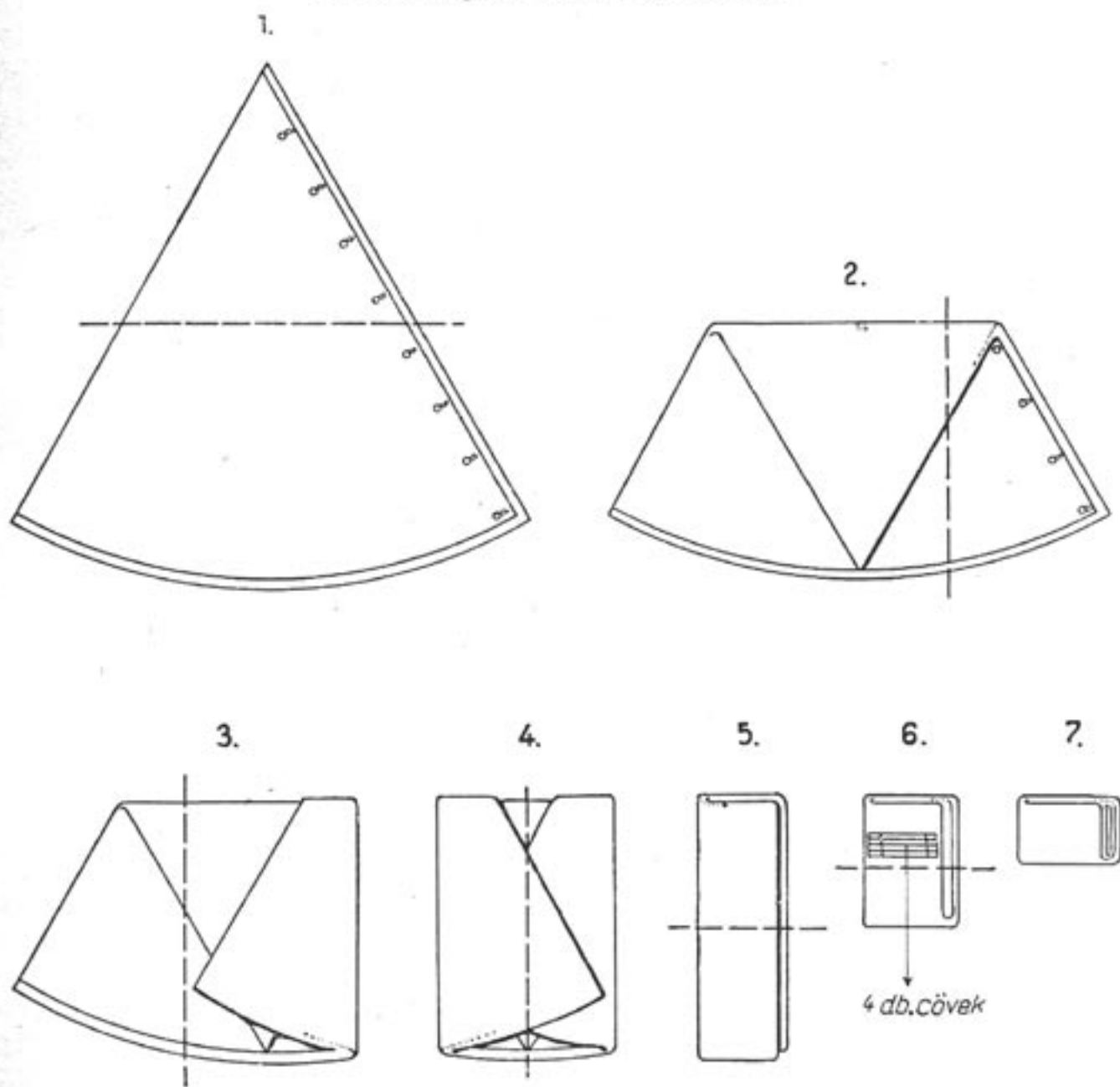

Jelmagyarázat : - - - - - = a hajtogatás tengelye.

Megjegyzés :

Végrehajtás: a sátorlapot kiterítjük, felében összehajtjuk, továbbiakban a számozás sorrendjében hajtogatjuk össze.

Kerékpár málhatáska málházása.

Kerékpár málhatáska:

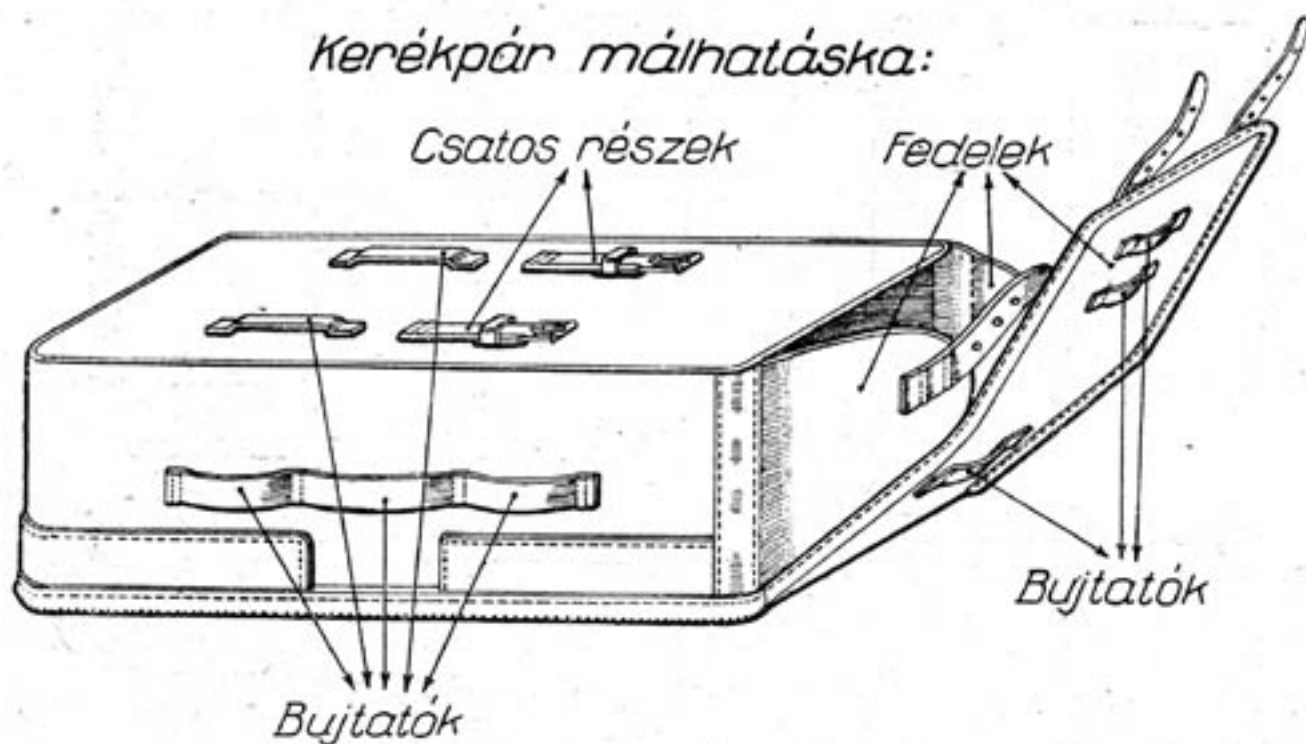

Belső málházási rend:

Tisztogató eszköz (készlet)

①

Főzőcsésze

②

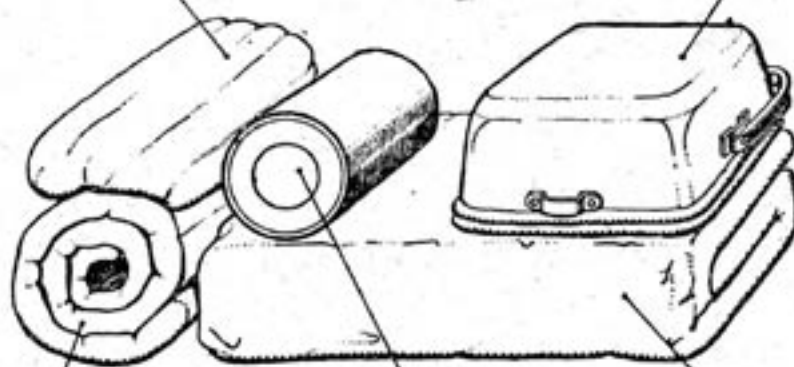

Tartalék fehérnemű

③

Huskonzerv

Sátorlap

④

- ① Ruha-, vagy fényesítő kefe 2 emberként váltakozva, fénymáz mindenkinél.
- ② Alatta a T adagból a kétszersült és a kávékonzerv.
- ③ Ing, gaty, 3 pár kapca (nyáron haskötőbe, télen az egyik pár kapcába göngyölve).
- ④ Benne a 4 db. sátorcővek.

Hátasló menetfelszerelése és málházása

35 M. lovaglószerzámmal.

Köpeny és tábori takaró együttes málházásakor. ①

Jobb oldalnézet.

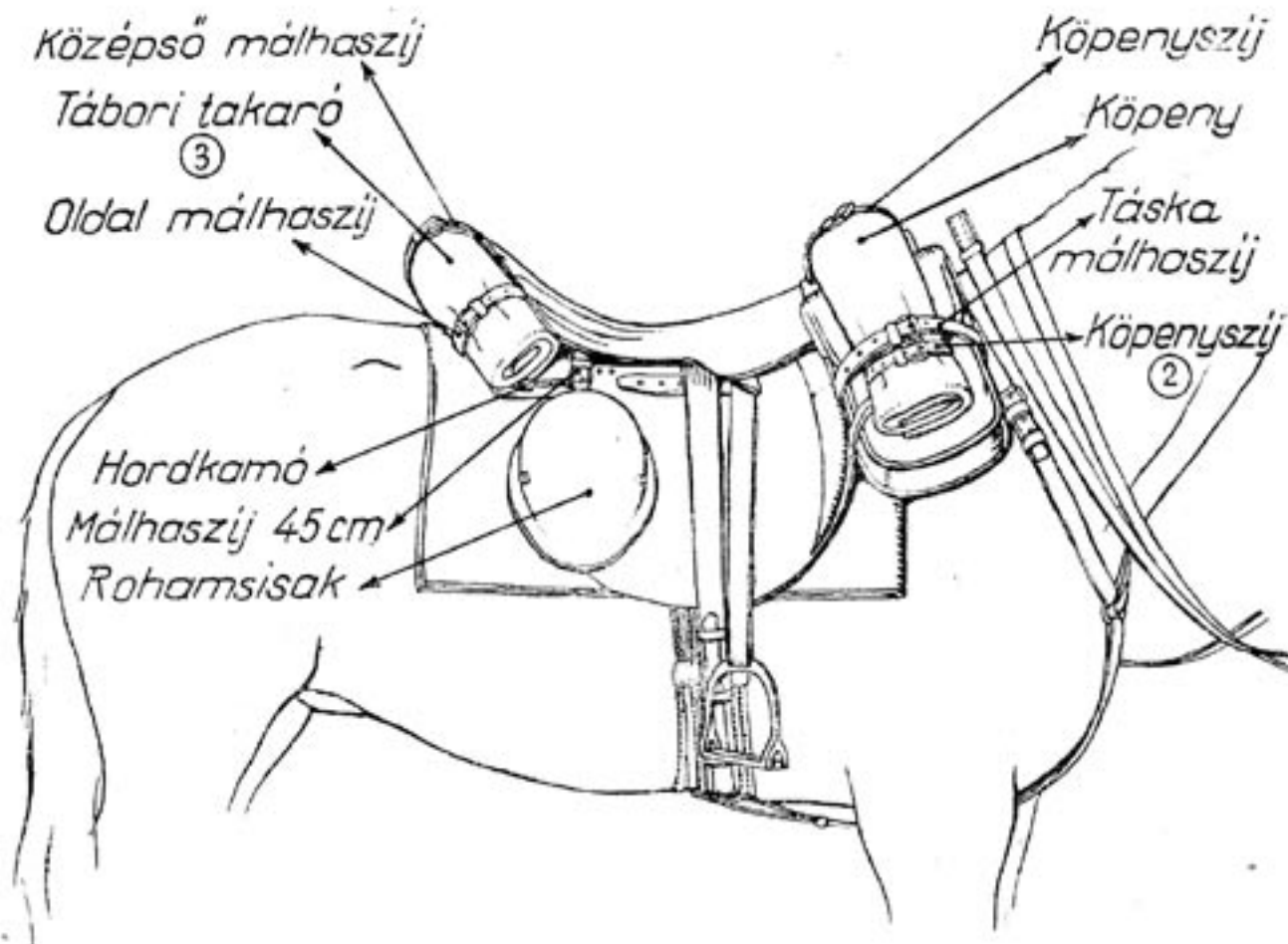

MEGTERHELÉS :

Lovassal egyitt kereken 117 kg. ④

- ① Ha nyári menetöltözethél külön elrendeljük a tábori takaró málházását.
- ② Balról a köpeny összefogására a 2 esatos táskamálhaszija szolgál. (Lásd 3. ábrát.)
- ③ A kápa alá málházva.
- ④ Ebből a lovas testsúlya 70 kg.

Megjegyzés :

Rohamsisak, málhatáska és patkótáska részletes málházása a D/1. r. elléklet szerint.

Hátasló meneffelszerelése és málházása

35 M. lovaglószerzámmal.

Nyári (téli) menetöltözethél.

Bal oldalnézet.

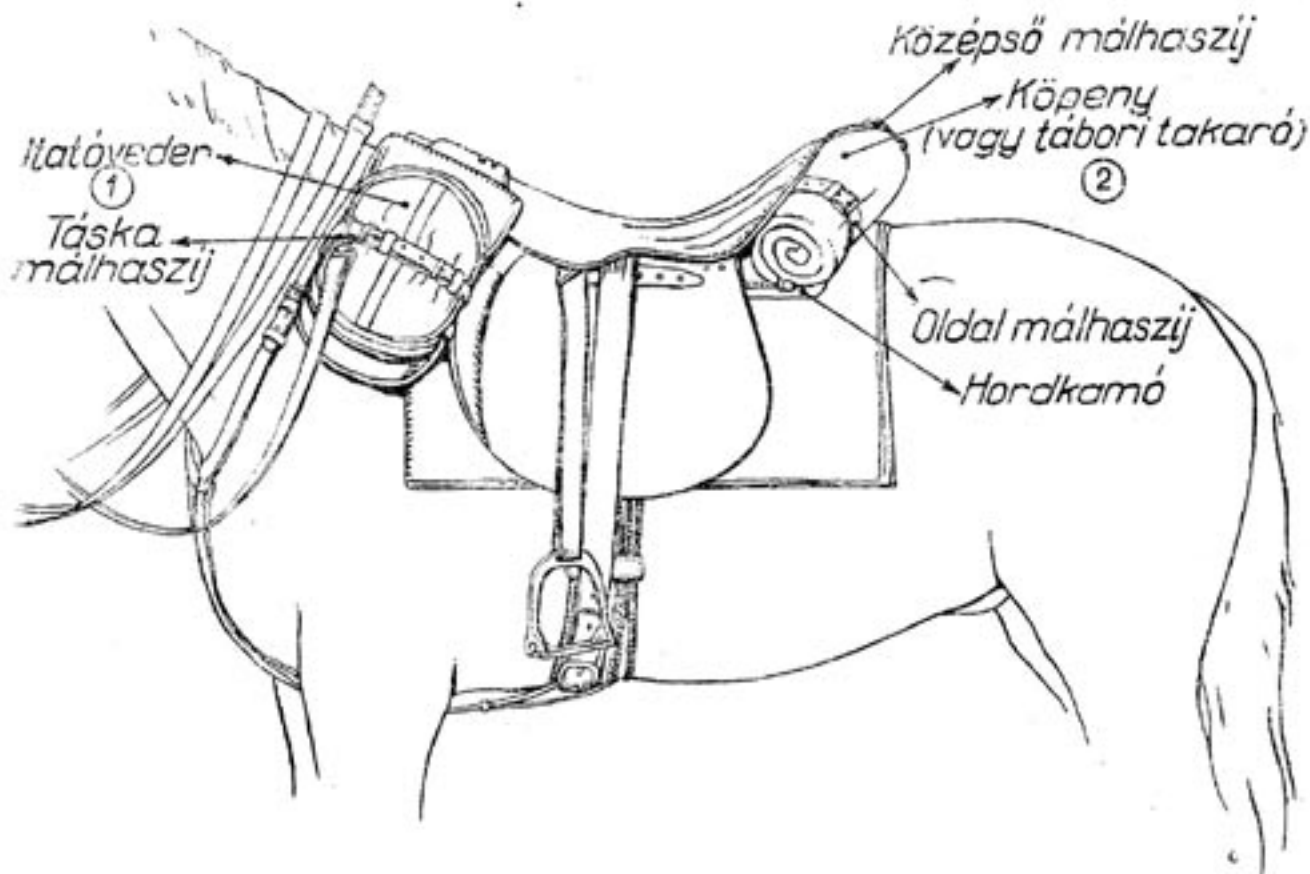

MEGTERHELÉS :

Lovassal együtt kereken 115 kg. ③

- ① Az itatóvedret a tí-zt lovának kivételével minden másodík lovas lovára málházzuk.
- ② A kápa alá málházva.
- ③ Ebből a lovas testsúlya 70 kg.

Megjegyzés :

Köpeny (tábori takaró) összehajtási módja, valamint a málhatáska részletes málházása a D/I. mell. szerint.

Hátasló menetfelszerelése és málházása

27 M. lovaglószerzámmal.

Nyári (téli) menetöltözethél.

Jobb oldalnézet.

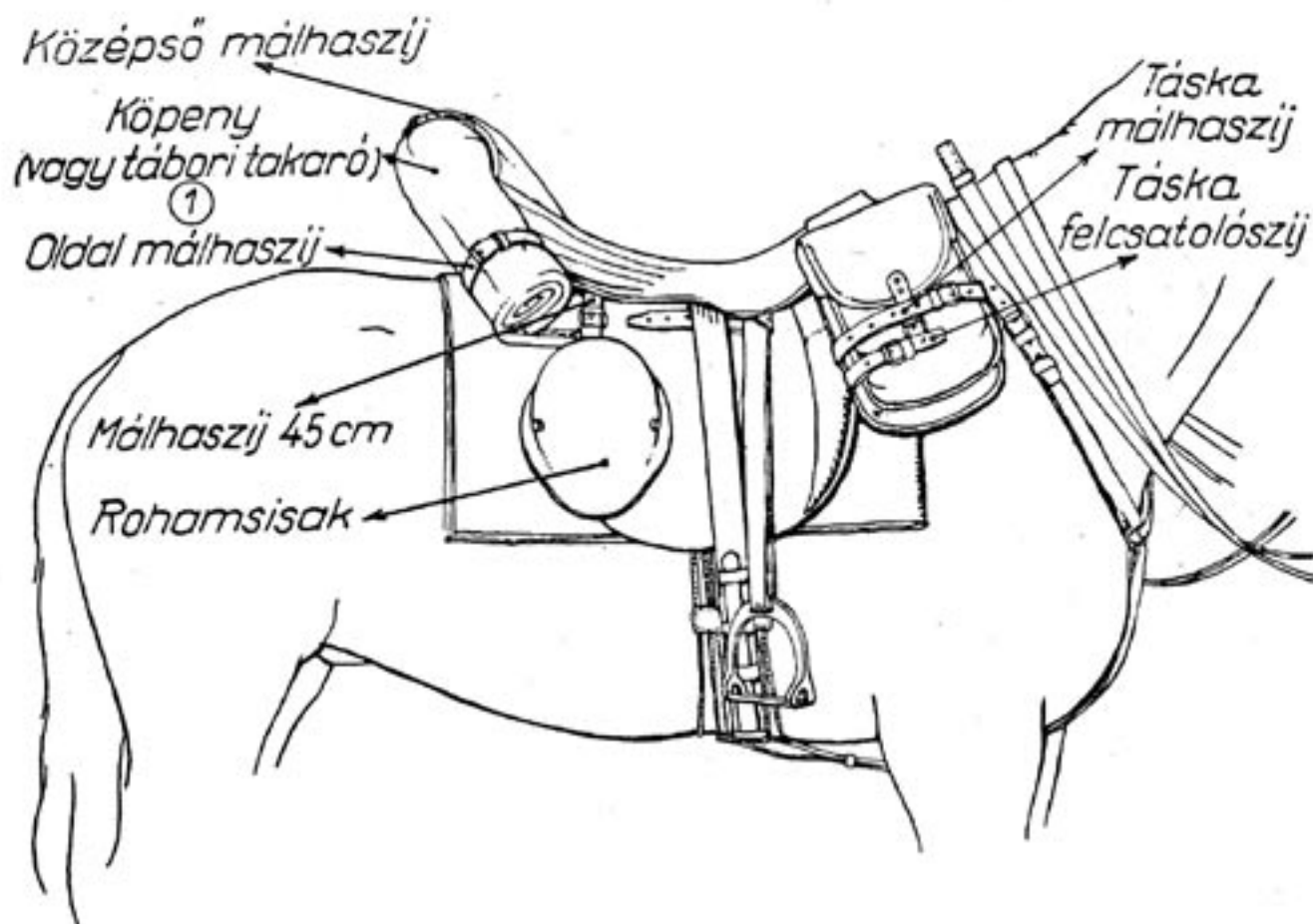

MEGTERHELÉS :

Lovással együtt kereken 121 kg. ②

① A kápa fölé málházva.

② Ebből a lovas testsúlya 70 kg.

Megjegyzés :

Rohamsisak, málhatáska és patkótáska részletes málházása a D/I. mell. szerint.

Hátasló menettfelszerelése és málházása 27 M. lovaglószer számmal.

Köpeny és tábori takaró együttes málházásakor. ①

Bal oldalnézet.

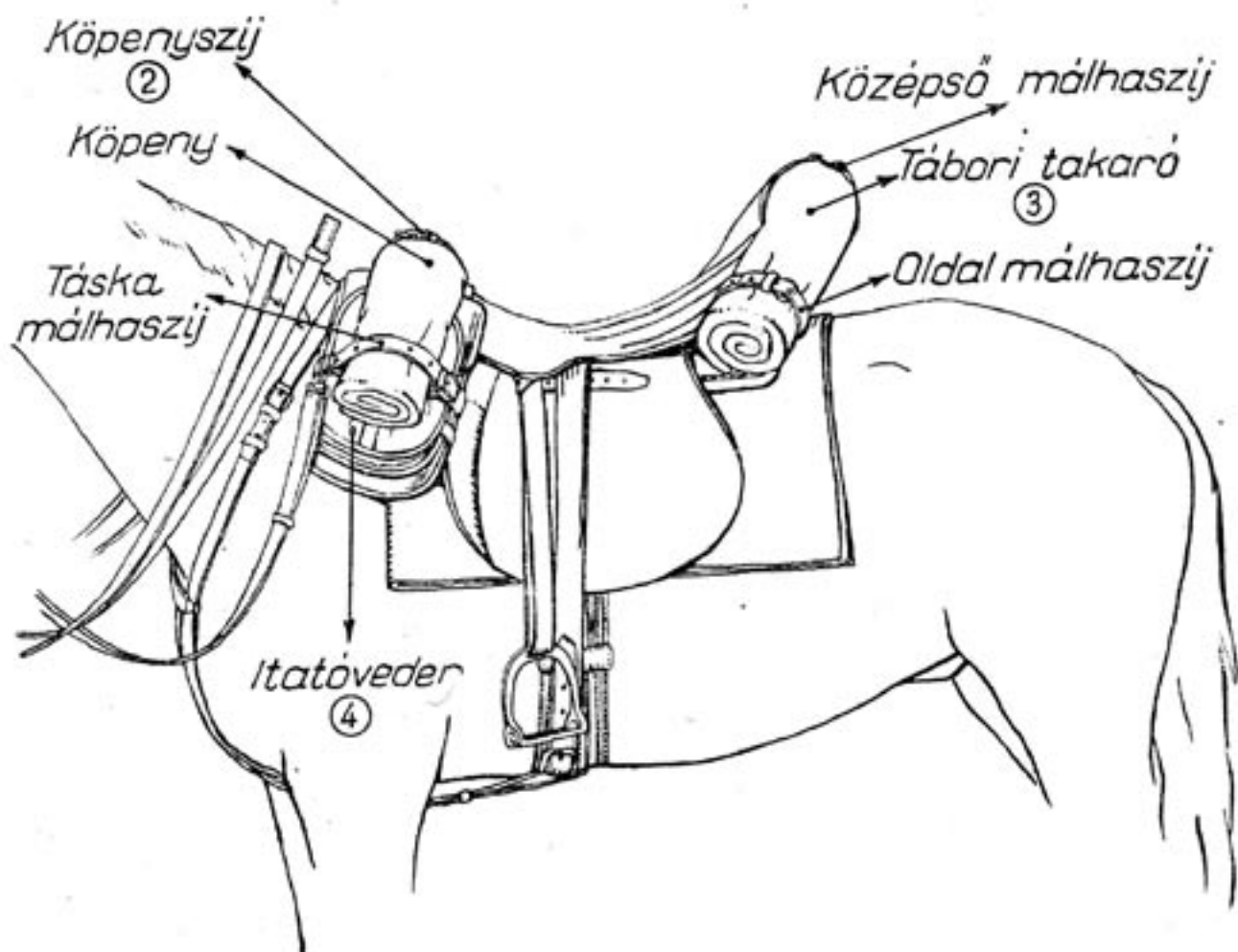

MEGTERHELÉS :

Lovassal együtt kereken 123 kg. ⑤

- ① Ha nyári menetöltözethnél külön elrendeljük a tábori takaró málházását.
- ② Jobbról a köpeny összefogására a második köpenyszij szolgál. (Lásd 2. ábrát.)
- ③ A kápa fölé málházva.
- ④ Itatóvedret a tiszt lovának kivételével minden második lovas lovára málházunk.
- ⑤ Ebből a lovas testsúlya 70 kg.

Megjegyzés :

Köpeny és tábori takaró összehajtási módja, valamint a málhatáska részletes málházása a_D/I. mell. szerint.

Hátasló menetfelszerelése és málházása 6 M. lovaglószerzámmal.

Köpeny és tábori takaró együttes málházásakor. ①

Jobb oldalnézet.

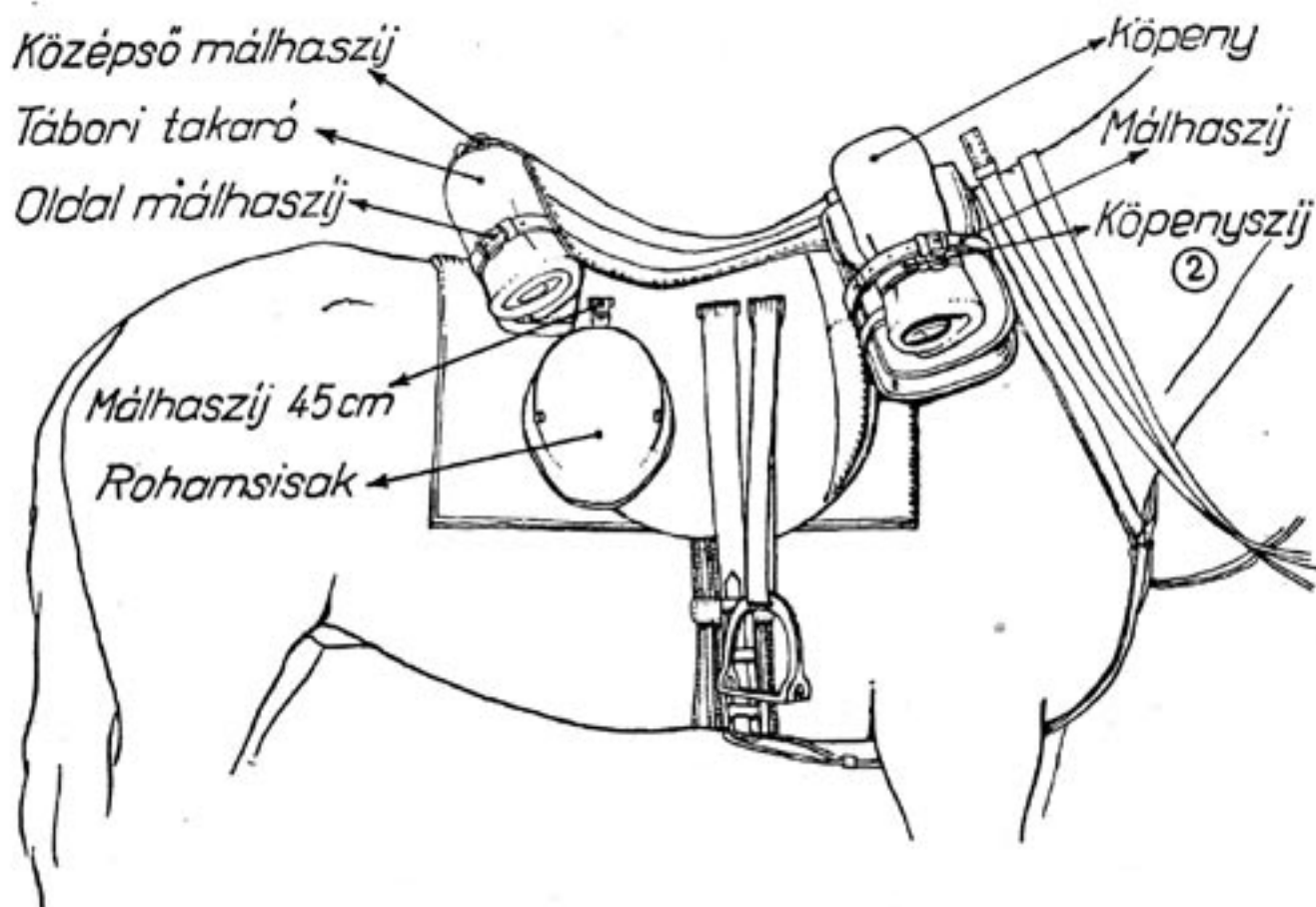

MEGTERHELÉS :

Lovassal együtt kereken 123 kg. ③

① Ha nyári menetöltözetről külön elrendeljük a tábori takaró málházását.

② Balról a köpeny összefogására a második köpenyszija szolgál.

③ Ebből a lovas testsúlya 70 kg.

Megjegyzés :

Rohamsisak, málhátáska és patkótáska részletes málházása a D/I. melléklet szerint.

Hátasló menettfelszerelése és málházása

6 M. lovaglószerszámmal.

Nyári (téli) menetöltözetnél.

Bal oldalnézet.

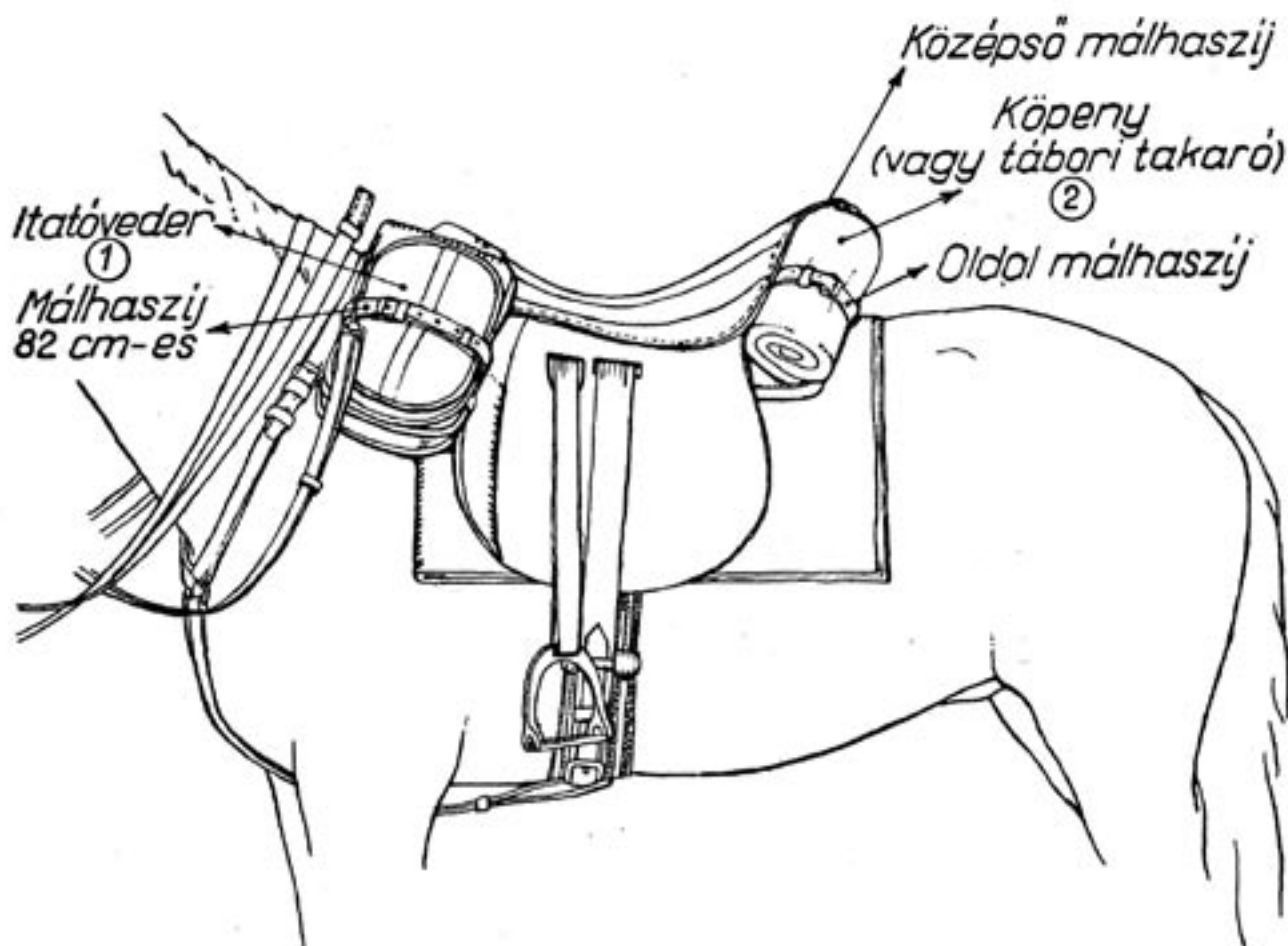

MEGTERHELÉS :

Lovassal együtt kereken... .. 121 kg. ③

- ① Itatóvedret a tiszt lovának kivételével minden második lovas lovára málházzuk.
- ② A kápa alá málházza.
- ③ Ebből a lovas testsúlya 70 kg.

Megjegyzés :

Köpeny (tábori takaró) összehajtási módja, valamint a málhatáska részletes málházása a D/I. melléklet szerint.

Hátasló menettfelszerelése és málházása 99 M. lovaglószerszámmal.

Köpeny és tábori takaró együttes málházásakor. ①

Jobb oldalnézet.

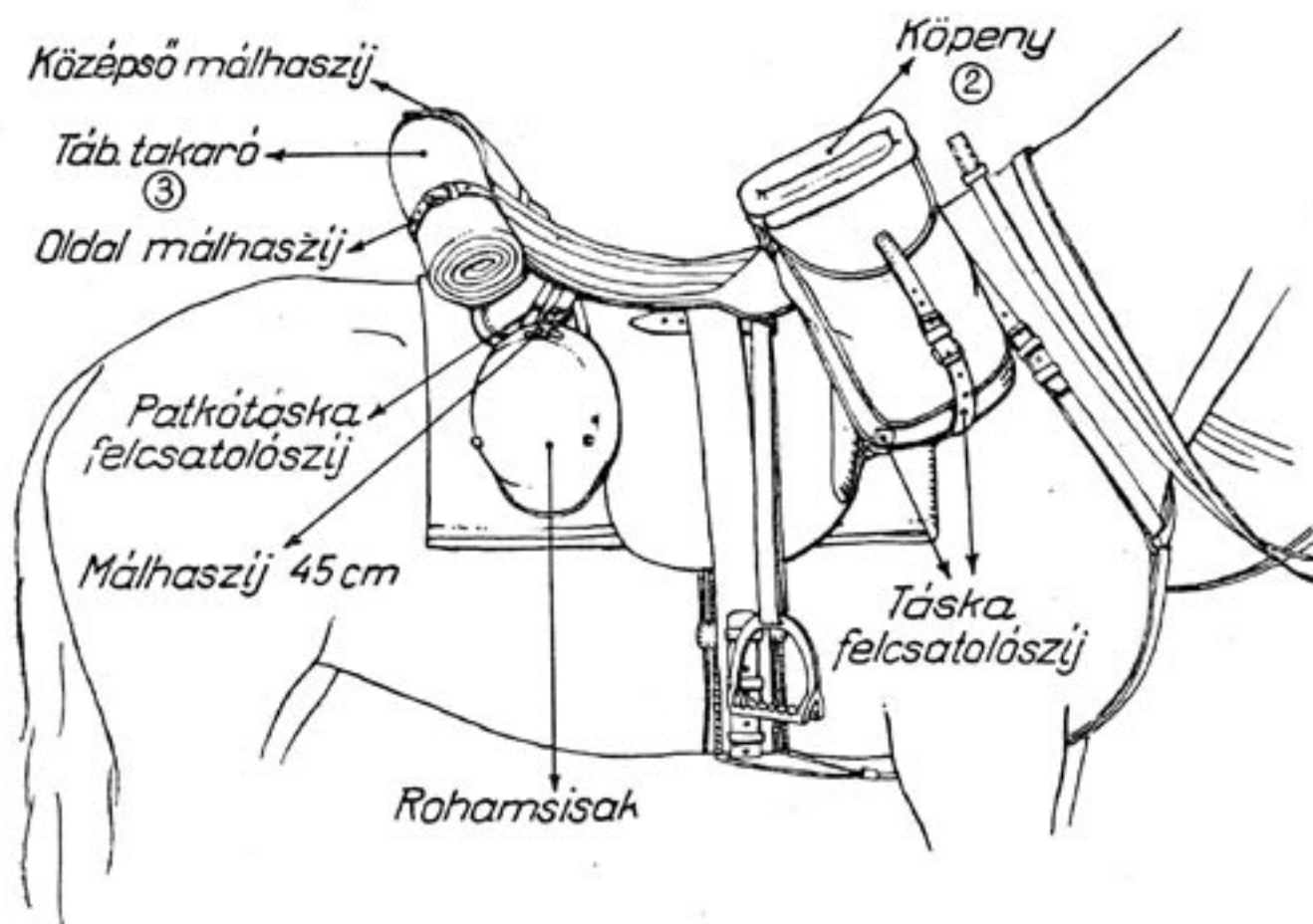

MEGTERHELÉS:

Lovassal együtt kereken 125 kg. ④

- ① Ha nyári menetöltözethetnél külön elrendeljük a tábori takaró málházását.
- ② A köpenyt a D/I. mell. 58. sz. ábra szerint bajtogatva málházzuk.
- ③ A kápa fölé málházva.
- ④ Ebből a lovas testsúlya 70 kg.

Megjegyzés:

Rohamsisak, málhátáska és patkótáska részletes málházása a D/I. mell. szerint.

Hátasló menetfelszerelése és málházása

99 M. lovaglószerzámmal.

Nyári (téli) menetöltözetnél.

Bal oldalnézet.

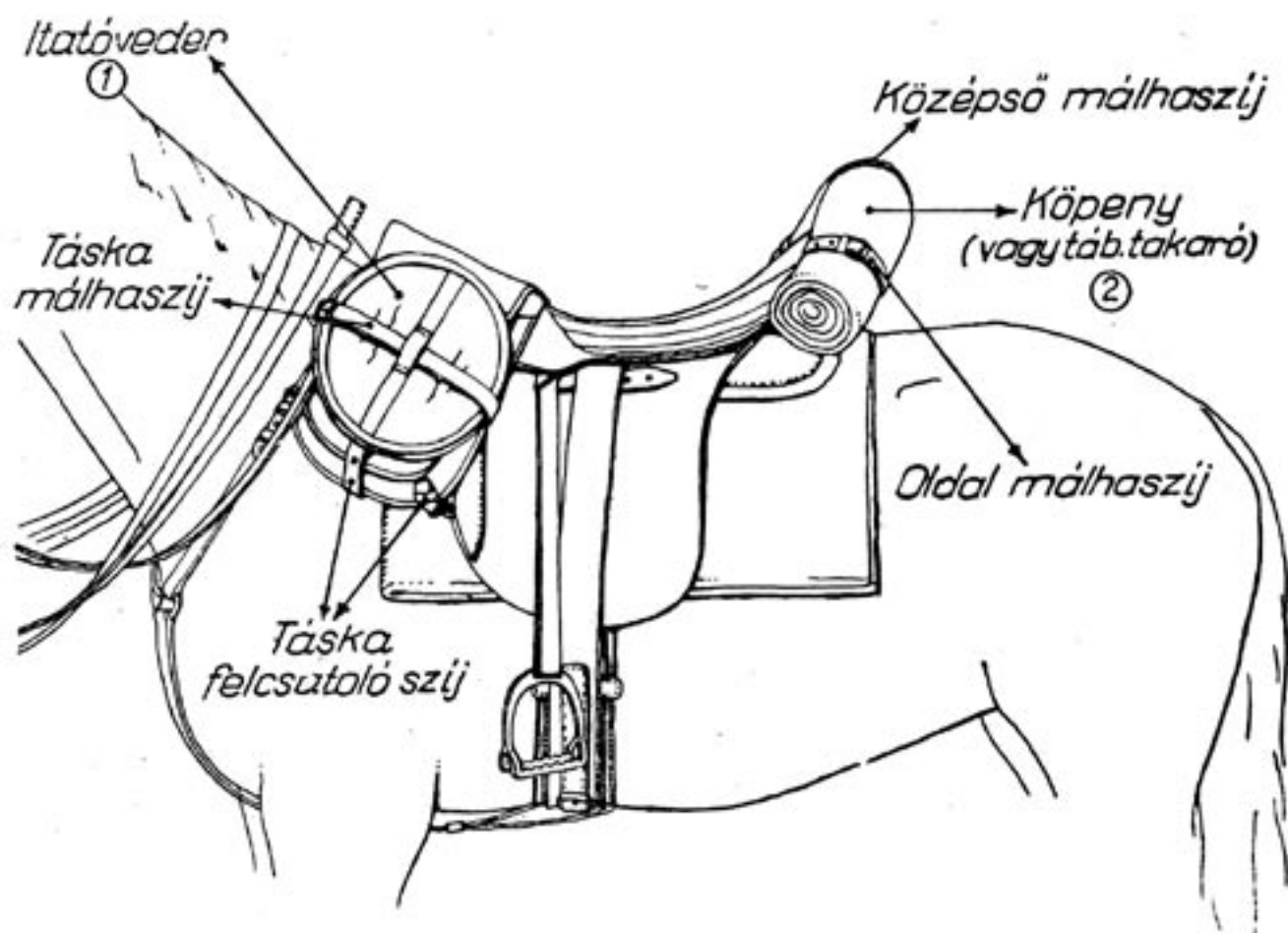

MEGTERHELÉS :

Lovassal együtt kereken 123 kg. ③

- ① Itatóvedret a tiszt lovának kivételével minden második lovas lovára málházzuk.
- ② A kápa **főlé** málházza.
- ③ Ebből a lovas testsúlya 70 kg.

Megjegyzés :

Köpeny (tábori takaró) összehajtási módja, valamint a kettős málhatáska és itatóveder málházása a D./I. mell. szerint.

Golyószórós málhásállat menetfelszerelése és málházása.

Jobb oldalnézet.

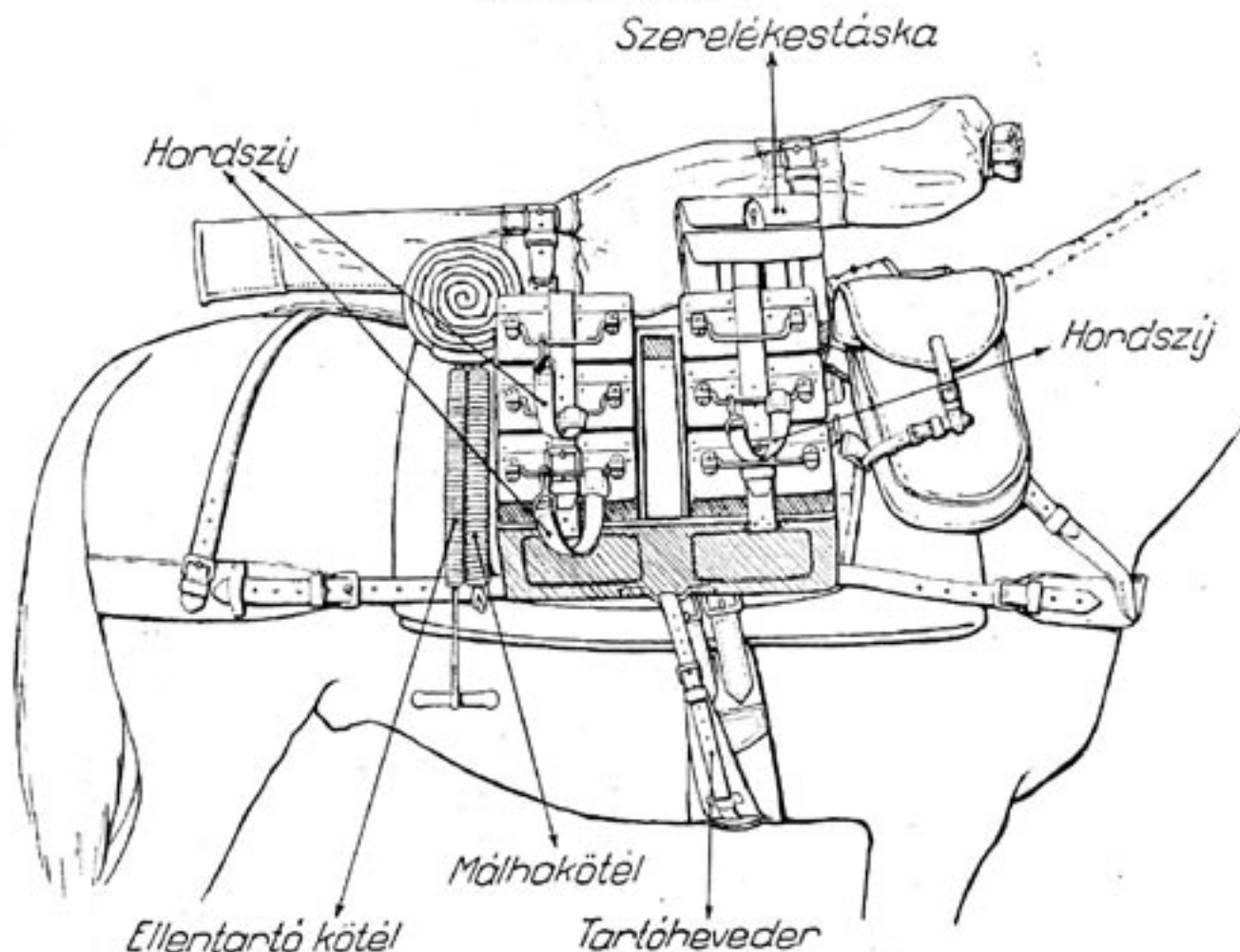

Rakomány és felszerelés :

Nevezetesen	Mennyiség	Nevezetesen	Mennyiség
Golyószóró, gyalogsági óvótokban	1 db.	Golyószóró hordbilines (előlső és hátulsó).....	2 db.
Töltény (ebből 40 gsz. tárban = 1000 db. tározott és 500 db. tározatlan) ...	1500 α	Golyószóró löszersaroglya ...	2 »
Golyószóró bádogg töltényrakasz (ebből 8 db. á 5 psz. tárral) ...	12 α	Málhatáskatartó.....	1 db.
Golyószóró táröltő	1 α	Málhatáska tartalma (D/I. mell. 67. sz. ábra szerint.) ...	1 készlet.
Golyószóró szerelékestáska ...	1 α	Itatóveder	1 db.
		94 M. Málhásállat felszerelés	1 készlet.

A golyószórós málhásállat megterhelése kereken 160 kg.

Golyószórós málhásállat menetfelszerelése és málházása.

Bal oldalnézet.

Golyószóró gyal. vaszon övökben

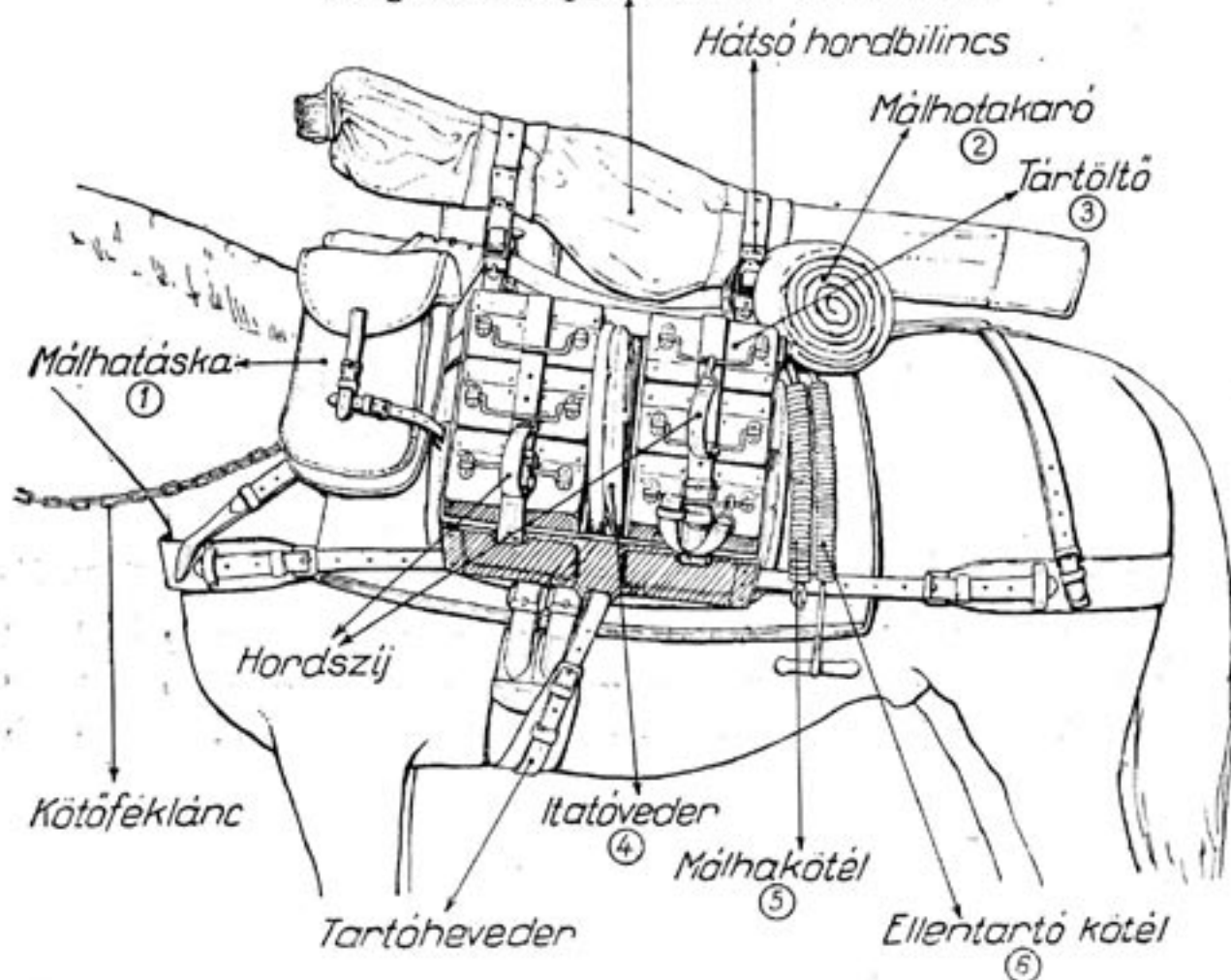

① Málházása a D/I. melléklet 67. sz. ábra szerint.

② Kb. 40 cm szélesre hajtott máhatakarót összecsavarjuk és a 2 máhatakaró fölcsatoló szíjjal a hátsó kápához csatoljuk. Ügyeljünk arra, hogy a máhatakaró a ló hátát ne nyomja.

③ A tartó gépen kívül még 50 db. töltény tárban és dobozban (nem gsz. tárban).

④ Málhaszíjjal (45 cm-es) a lószersaroglyához erősítjük.

⑤ Kb. 50 cm-re összecsavarva a hátsó kápa és a keresztvevő körül hurkoljuk. Ezenfelül a máhásállat felszereléshez tartozó 2 db. málhakötél a jobboldali málhatáskában van.

⑥ Két részben csavarva, közepével a farkszíj kengyelbe hurkoljuk (függő részek kb. 65 cm, ebből csavart rész kb. 35 cm.).

Megjegyzés :

1. A ló fara felé eső legalsó rakaszban a töltény nincs gsz. tárba tározva (tárban és dobozban 150 db.).

2. A fűzőkötél a bőrfülecsekbe befűzve, az összehajtott máhatakaróban van.

Géppuskavívő málhásállat meneffelszerelése és málházása.

Jobb oldalnézet.

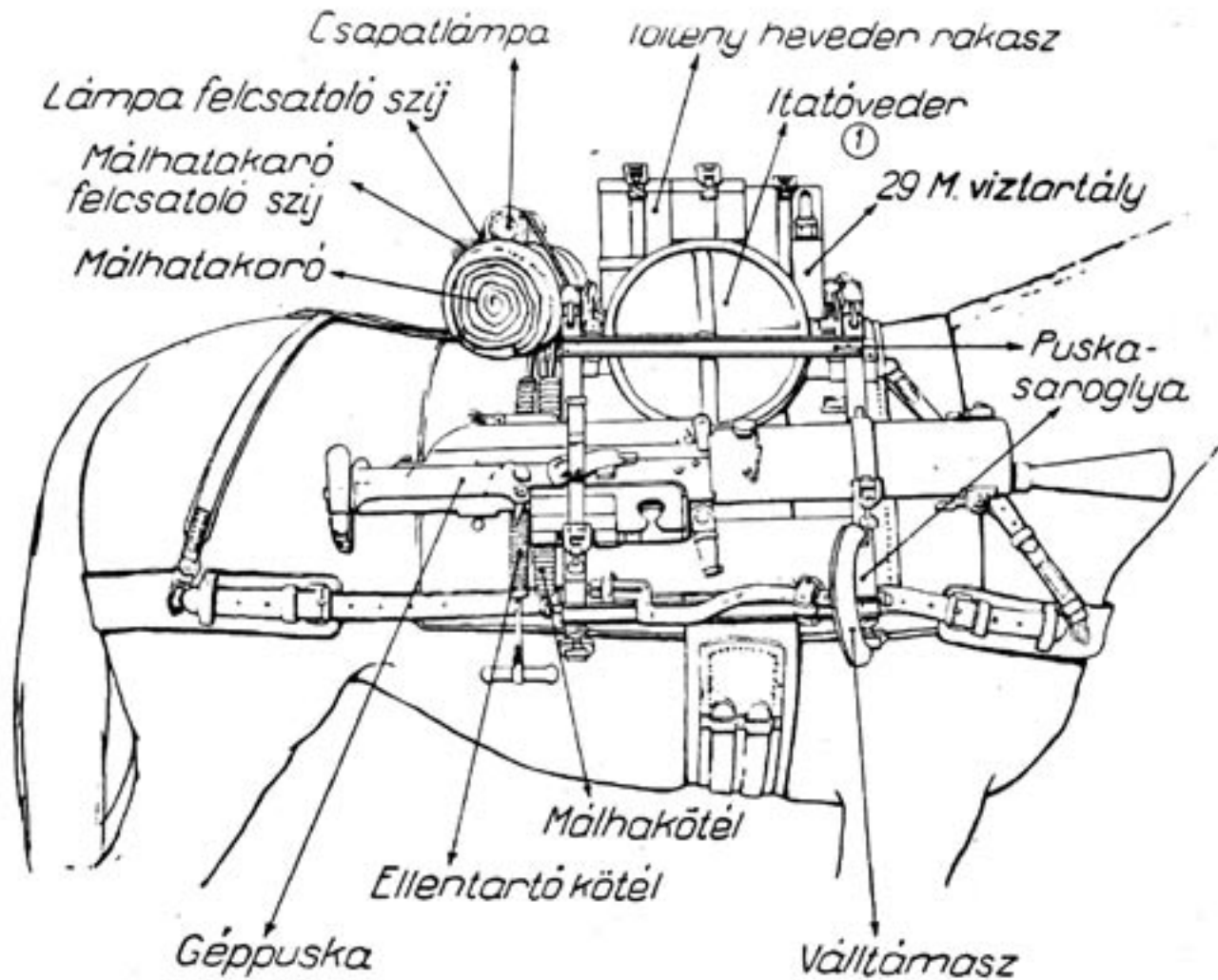

Rakomány és felszerelés :

Nevezetesen	Mennyiség	Nevezetesen	Mennyiség
Géppuska	1 db.	29 M. Viztartály	1 db.
Géppuskaállvány	1 «	Gőzvezető tömlő	1 «
Váltámasz	1 «	Nagy hátsaroglya (átalakított)	1 «
Repülőtoldat	1 «	Puskasaroglya (átalakított)	1 «
Körcélgömb	1 készl.	Állványsaroglya (átalakított)	1 «
Töltény (hevederezve)	500 db	Itatóveder	1 ^① «
Töltényheveder rakasz (250-es hevederrel és 3 hevedertartóval)...	2 «	Csapatlámpa	1 «
		7 M. Málhásállat felszerelés (málhatáskák nélkül)...	1 készlet.

A málhásállat megterhelése kereken 120 kg.

① A gp. raj emberei számára.

② Ezenkívül 1 db. a málhásállat felszerelésben.

Géppuskavivő málhásállat menetfelszerelése és málházása.

Bal oldalnézet.

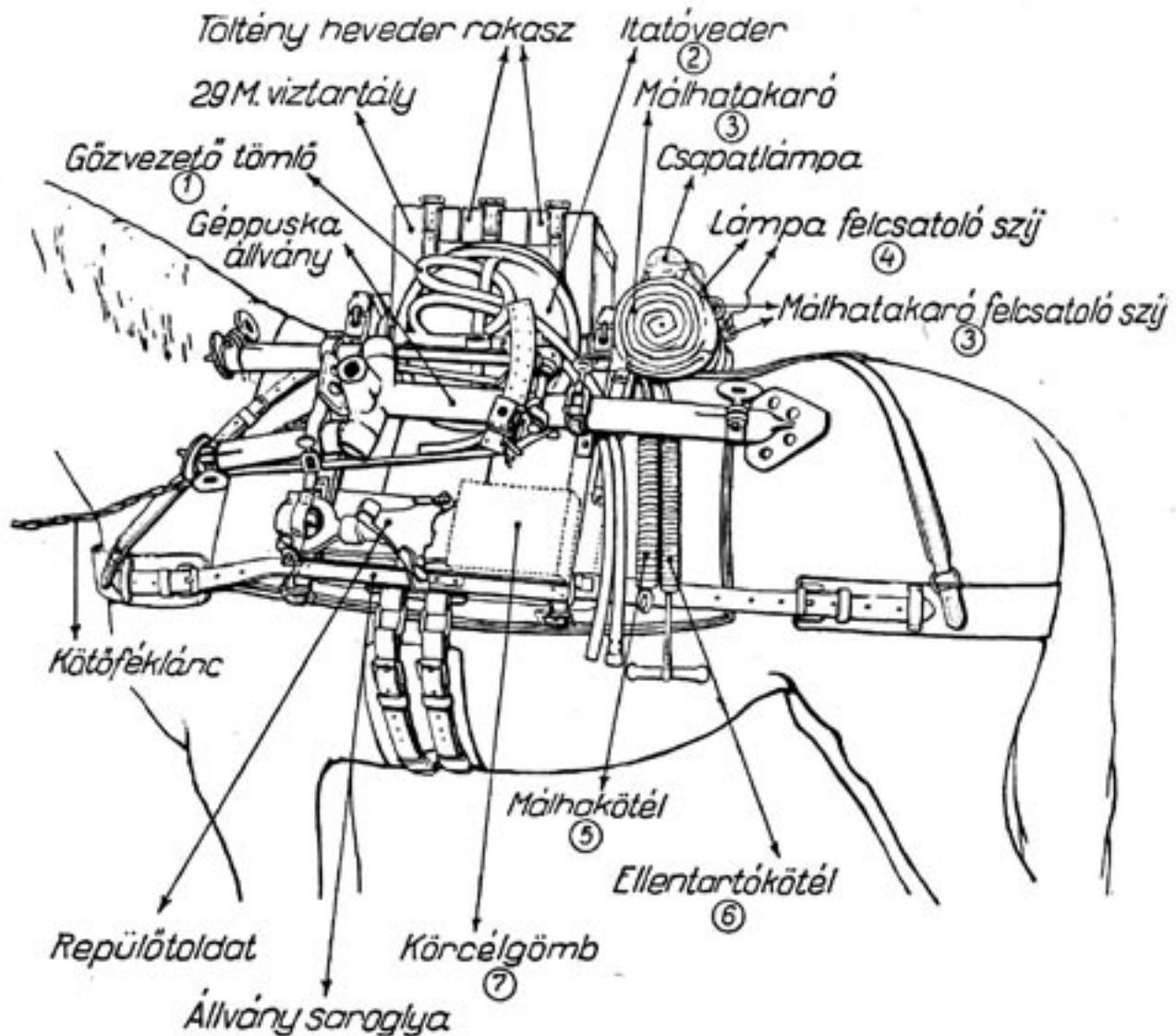

- ① Csak menet alatt, különben a gp. rajparancsnoknál.
- ② A gp. raj málhásállatai számára.
- ③ Kb. 40 cm szélesre hajtott málhatakarót összecsavarjuk és a két málhatakaró felcsatoló szíjjal a hátsó húzórudakhoz csatoljuk. A csatok a göngyöleg felett egy vonalban legyenek.
- ④ A hátsó kápa alatt átfűzzük és a málhatakarót körül fogva, vele a lámpát a málhatakaróra csatoljuk.
- ⑤ Kb. 50 cm hosszúra összecsavarva, a hátsó kápa és a keresztvevő körül hurkoljuk. Ezenkívül a málhásállat felszereléséhez tartozó 2 db. málhakötél a gp. löszervívő málhásállat jobboldali málhatáskájában van.
- ⑥ Két részbe csavarva, közepével a farszík kengyelbe hurkoljuk (függő részek kb. 65 cm, ebből csavart rész kb. 35 cm).
- ⑦ Szerkesztés alatt, málházása ide van tervezve.

Megjegyzés :

1. Lófelszerelés és napi zabdag részei a gp. löszervívő málhásállat jobboldali málhatáskájában, a T zab a szakasz löszerkocsin van.
2. A fűzőkötél a bőrfülecsekbe befűzve, az összehajtott málhatakaróban van.

Géppuska lőszervivő málhásállat menelfelszerelése és málházása.

Jobb oldalnézet.

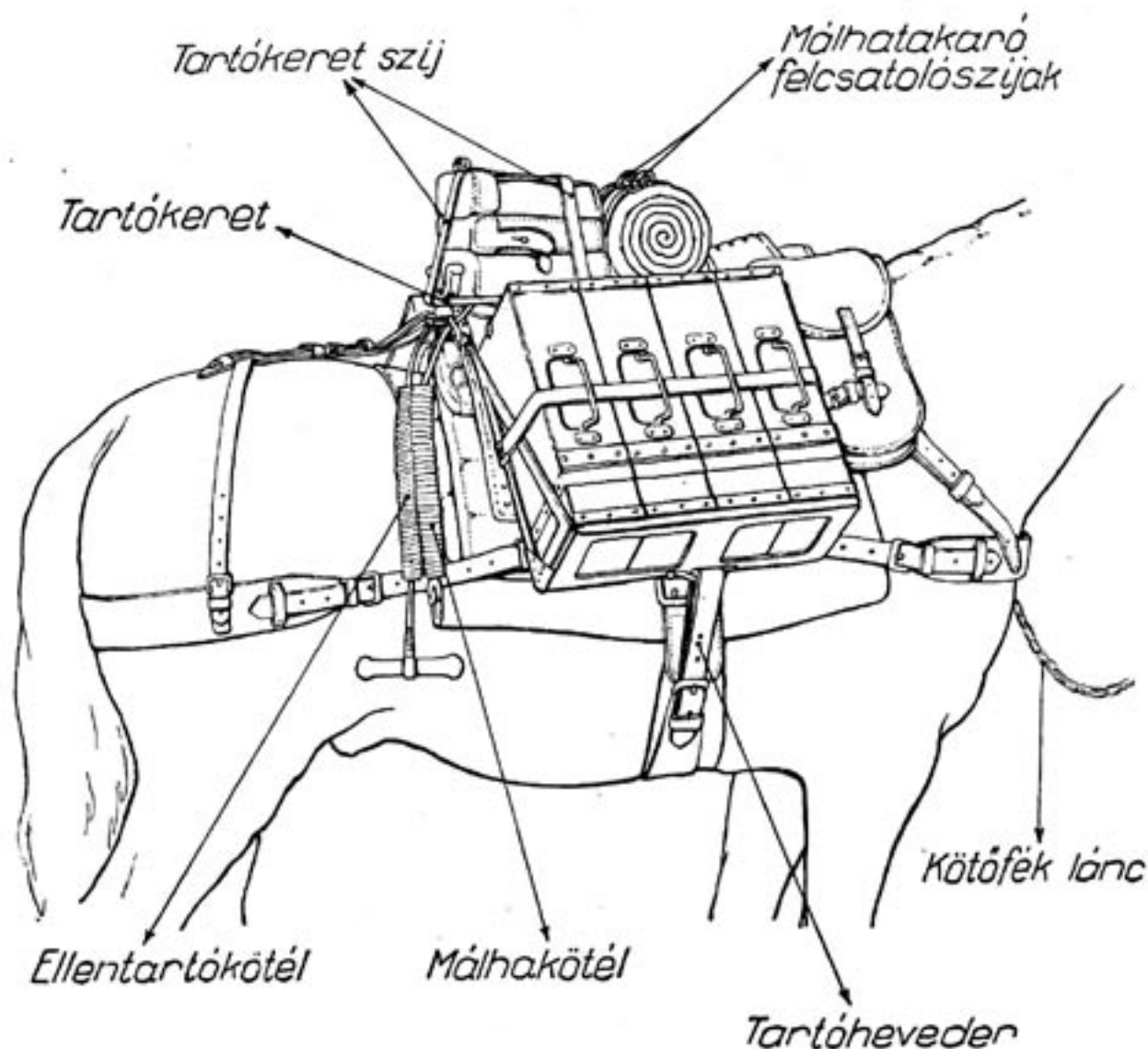

Rakomány és felszerelés :

Nevezetesen	Mennyiség	Nevezetesen	Mennyiség
Töltény (hevederezve)	2000 db.	Lőszeraroglya	2 db.
Töltényheveder rakasz (250-es hevederrel és 3 hevedertartóval)	8 α	Tartókeret	1 α
Irányzótaszka (málházva)	1 α	Málhatáskatartó	1 α
Első kezelőtáska (málházva)	1 α	Málhatáska tartalma (a D/I. mell. 67. sz. ábra szerint)	1 készlet.
Szerelékasztáska (málházva)	1 α	94 M. Málhásállat felszerelés	1 α

A málhásállat megterhelése kereken 147 kg.

Géppuska lőszervivő málhásállat meneffelszerelése és málházása.

Bal oldalnézet.

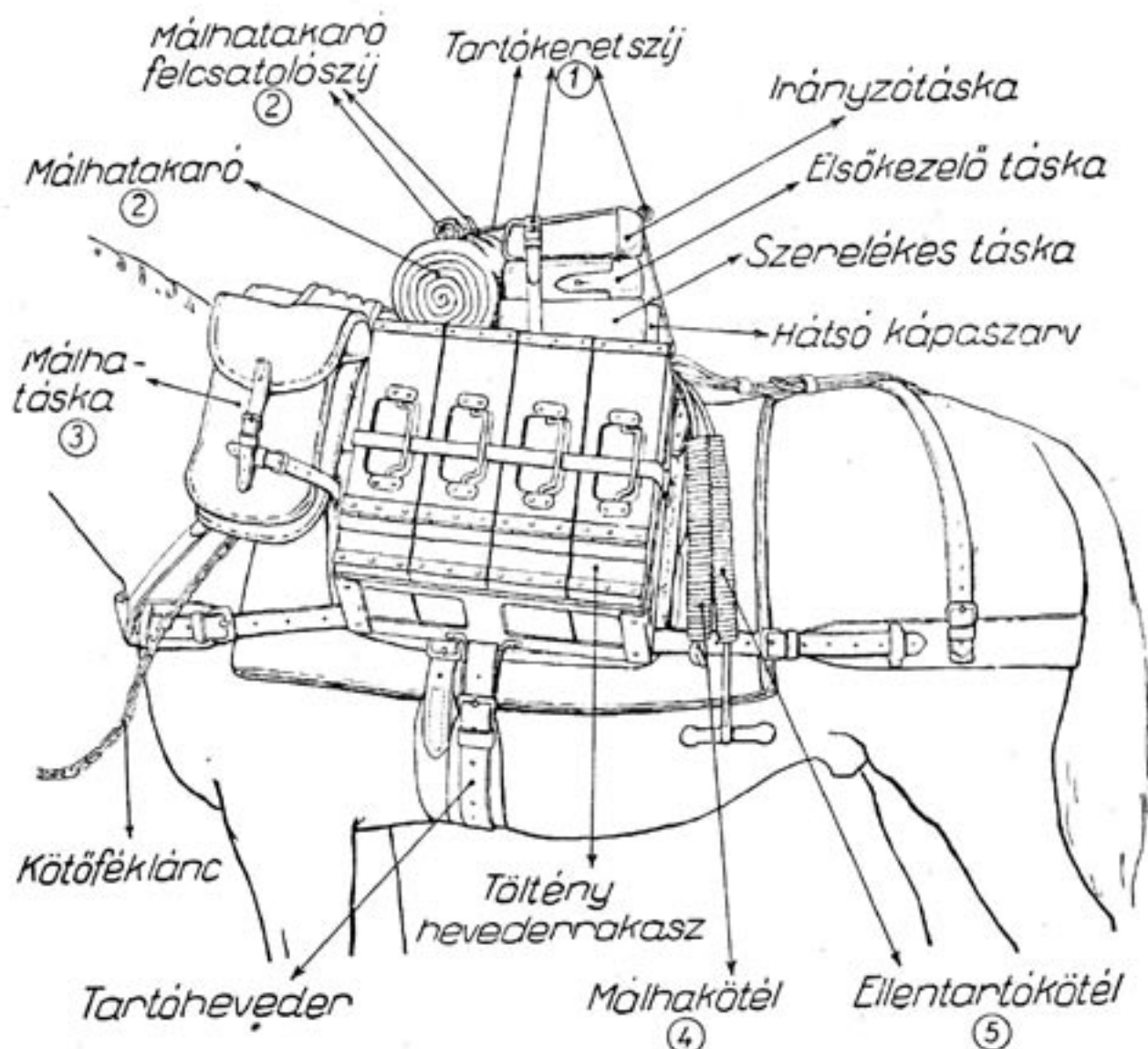

- ① A tartókeret síjait úgy csatoljuk, hogy a tartókeret hosszában futó síj a málhatakarót is körülfogja.
- ② Kb. 40 cm szélesre hajtott málhatakarót összecsavarjuk és az első kápa mögött a tartókeretre helyezzük, majd a málhatakaró felcsatoló síjjal az első kápa felé csatoljuk. A csatok a göngyöleg felett egy vonalban legyenek.
- ③ Málházása a D/I. mell. 67. sz. ábra szerint. A baloldali málhatáska a gp. lőszervivő-, a jobb-
oldali a géppuskavivő málhásállat részére.
- ④ Kb. 50 cm hosszúra összecsavarva, a hátsókápa és kereszt-heveder körül hurkoljuk. Ezen-
kívül a málhásállat felszereléséhez tartozó 2 db. málhakötél a baloldali málhatáskában van.
- ⑤ Két részbe csavarva, középevel a farksíj kengyelbe hurkoljuk (függő részek kb. 65 cm, ebből csavart rész kb. 35 cm).

Megjegyzés:

1. A töltény hevederrakaszokat nyitódó részükkel felfelé málházzuk.
2. A fűzőkötél a bőrfülecsekbe befűzve, az összehajtott málhatakaróban van.

Robbantószeres málhásállat menetfelszerelése és málházása.

Bal oldalnézet.

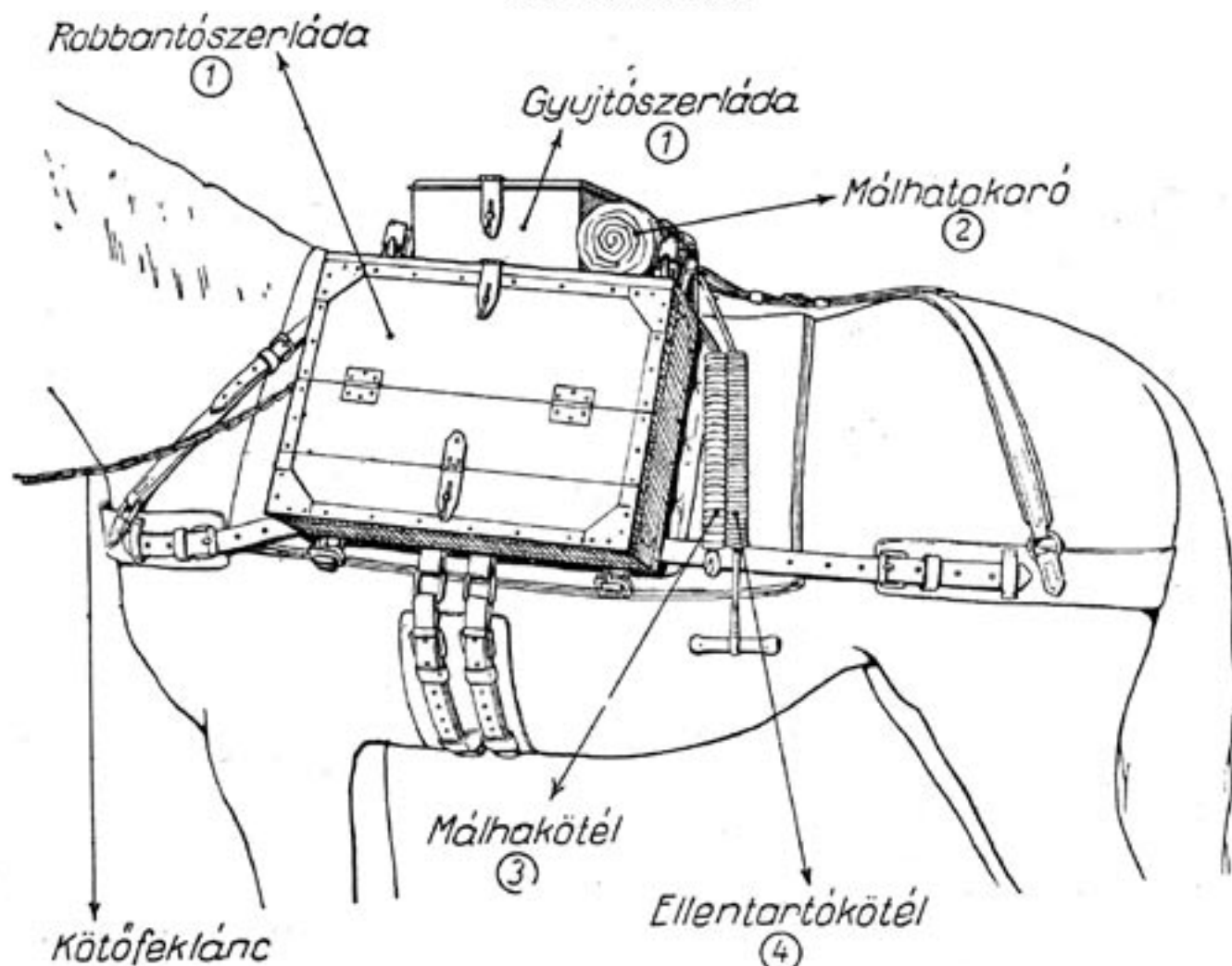

Rakomány és felszerelés :

Nevezetesen	Mennyiség	Nevezetesen	Mennyiség
Robbantószerláda	2 db.	94 M. Málhásállat felszerelés (málhatarokók nélkül)	1 készlet.
Gyujtószerláda	1 α		

A málhásállat megterhelése kereken 135 kg.

- ① Málhásállat részére. Benne a gyalog árkászszakasz robbantószeres málhásállat felszerelés.
- ② Kb. 40 cm szélesre hajtott málhatarokót összecsavarjuk és a két málhatarokó felcsatoló szíjjal a hátsó kápa előtt a húzórudakhoz csatoljuk. A csatok a göngyöleg felett egy vonalban legyenek.
- ③ Kb. 50 cm hosszúra összecsavarva, a hátsó kápa és a keresztvevő körül hurkoljuk. Ezenfelül a málhásállat felszereléshez tartozó 2 db. málhakötél a szakasz szerszámkocsin van.
- ④ Két részbe csavarva, közepével a farkszíjkengyelbe hurkoljuk (függő részek kb. 65 cm, ebből csavart rész kb. 35 cm).

Megjegyzés :

1. Lófelszerelés, napi zabadag részei és a T zab a szakasz szerszámkocsin van.
2. A fűzőkötél, a bőrfülcsekbe befűzve az összehajtott málhatarokóban van.
3. A málhásállat jobboldali málházása a baloldallal azonos.

Hámoslovak

2 fogatú országos szügyhámszerszámmal.

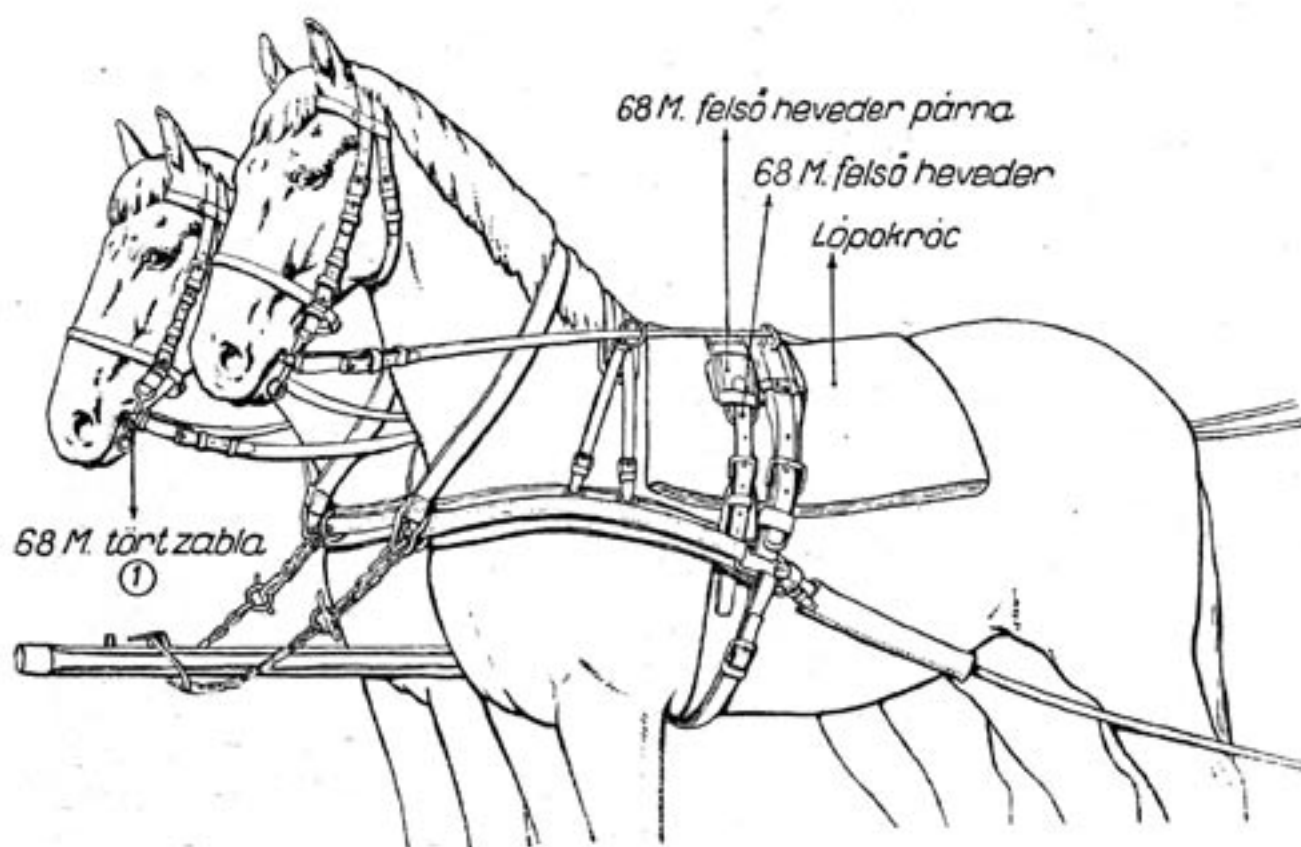

① Vagy országos zabla.

Megjegyzés:

- 1 A lópokróc csak **teeli** menetöltözethél van a lovon. **Nyári** menetöltözethél a két lópokrócot — megfelelő nagyságúra összehajtva — az ülésládára, illetve a mozgókonyhánál a mozdonyülésre helyezzük. A felsőhevedereket a felsőhevederpárnákkal összehajtva az ülésládába tesszük, illetve a mozgókonyhánál a szerelék táská és az emberek szerelvénye közé szorítjuk.
2. Nagy hidegben a lópokrócot kétrét tesszük a lovakra úgy, hogy az hajtásával a ló marján fekdjék.

Hámosló,
1 fogatú, 21 M. taligaszerszámmal.

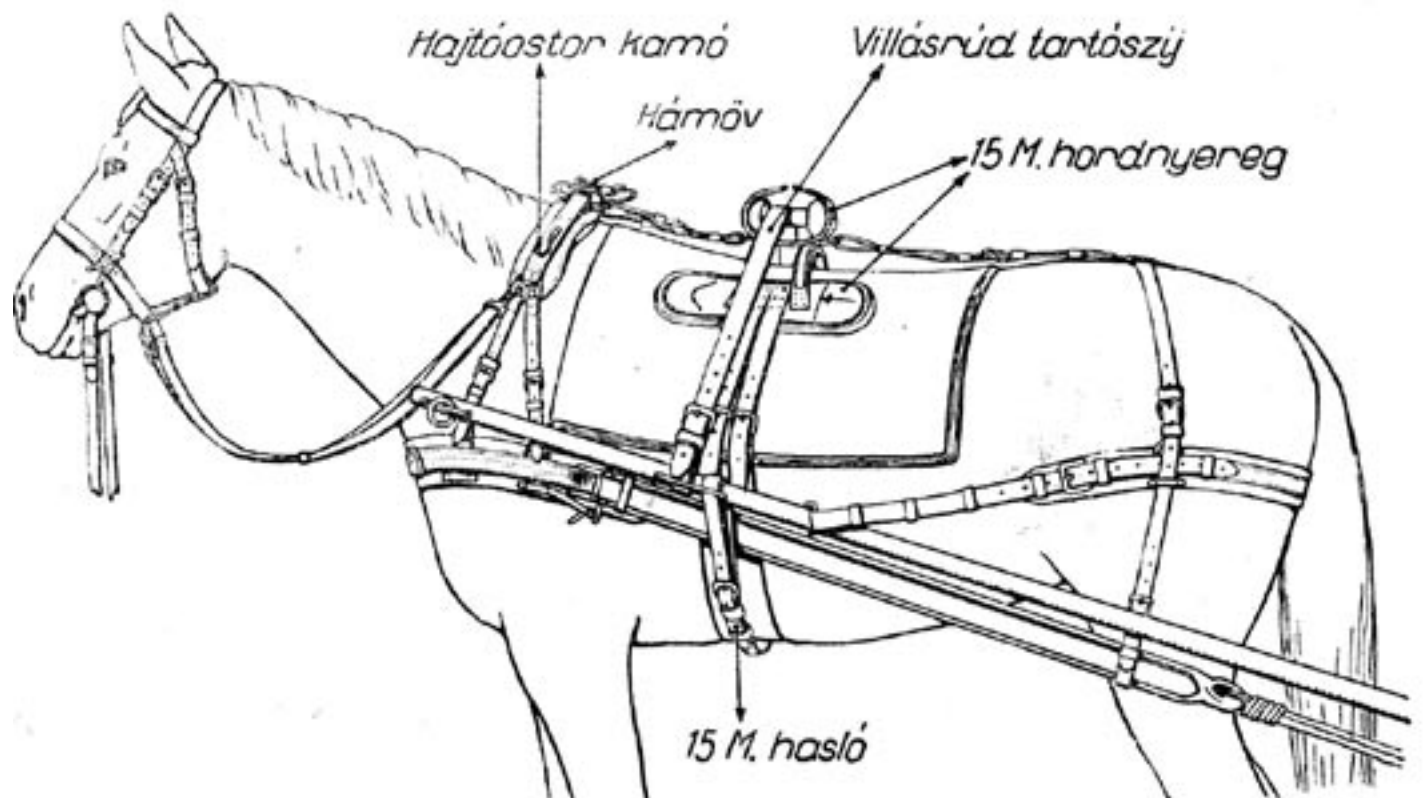

Kenyértarisznya málházása lovakok és kerékpárosok részére.

Külső rekesz

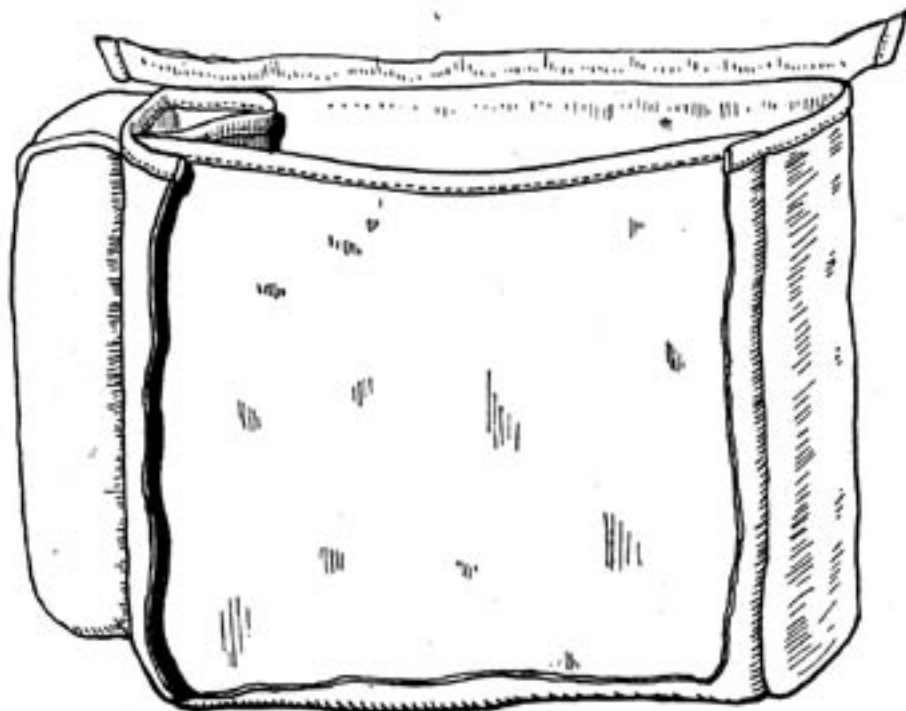

Belső rekesz

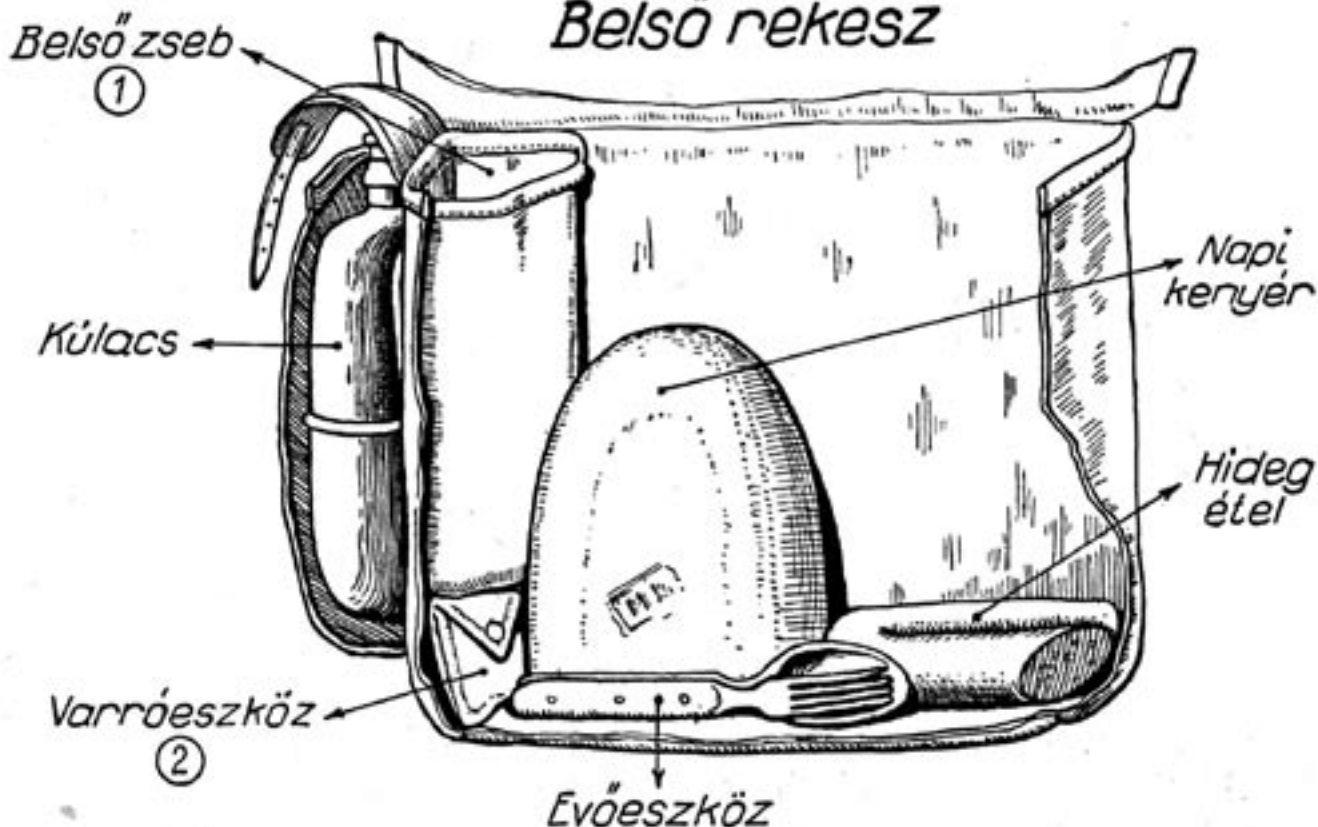

① Kézigránát vagy villanyzeblámpa számára.

② Tű, cérna és biztosító 2 db.

Megjegyzés :

A külső rekeszbe a karabéllyal felszereltlovakok fegyvertisztító szerelékét (vezetőhüvelyekkel tisztítószinór, kóc, rongy), a kerékpárosok pedig mosdóeszköz készletet (törülköző, szappan, borotválkozó eszközök, fogkefe, fésű, tükör) málháznak.

Hátasló kettős málhatáskájának málházása

legénység részére.

Baloldali táska

Jobboldali táska

Abrakos tarisznya

Tisztogató eszköz

①

Kender kötőfék

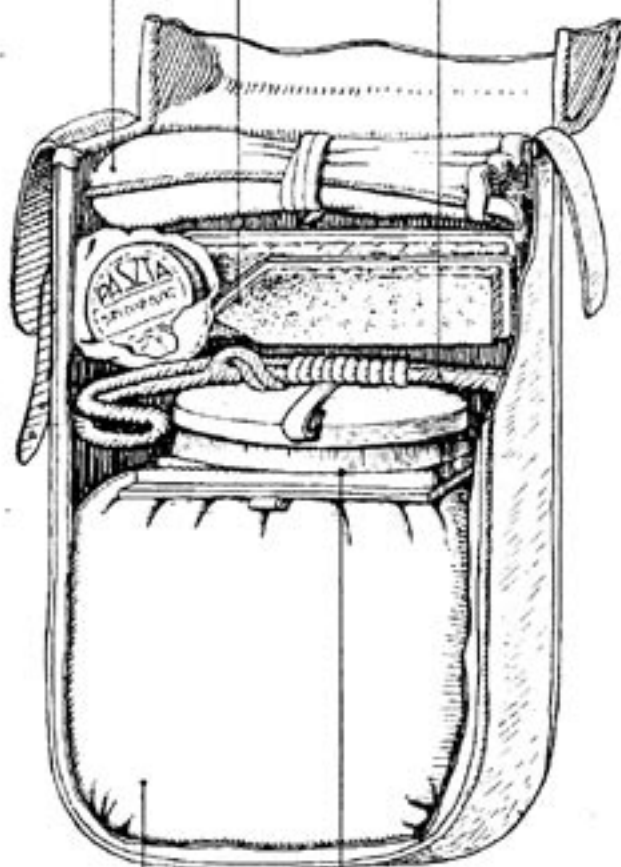

Lókefe, vakaró

T adag (lóé)

②

Főzőcsésze

③

Sátorlap Sátorcövek (4 db)

④

Mosdőszköz

⑤

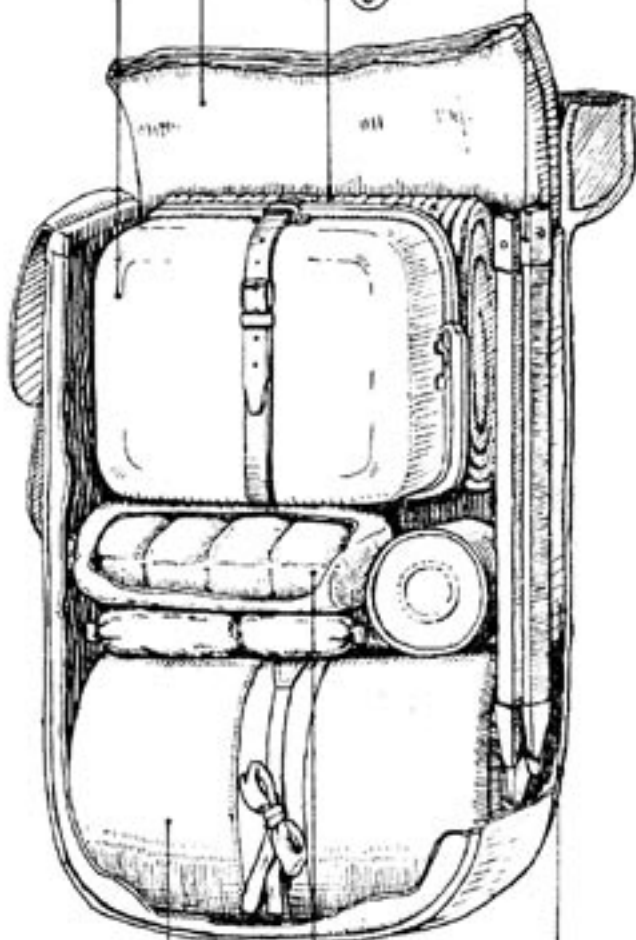

Fehérnemű

⑥

Sátorlap

④

T adag (emberé)

⑦

- ① Ruha- vagy fényesítőkefe (2 emberenként váltakozva), sárkefe és fénymáz rongyba göngyölve.
- ② 2 kg zab 35 M. zabos zacskóban.
- ③ Ha a köpenyszíjra másutt van szükség, úgy a főzőcsészét zsineggel kössük össze.
- ④ Hajtogatása a D/I. mell. 12. sz. ábra szerint. A sátorlapnak a táskából kiálló részét ráhajtjuk a főzőcsészére. A 27 M. és 6 M. málhatáskáknál a sátorlapot a D/I. mell. 62. sz. ábra szerint málházzuk.
- ⑤ Törülközőbe göngyölve szappan, borotvátköző eszközök, fogkefe, fésű, tükör.
- ⑥ Ing, gatyá, kapca (3 pár) hashőtöbe (télen kapcába) göngyölve.
- ⑦ Huskonzerv, kétszersült, kávékonzerv, só és dohány élelemzacskókban.

Hátasló kettős málhatáskájának málházása tiszt részére.

Baloldali táska

Jobboldali táska

Sátorcövek (4 db.)

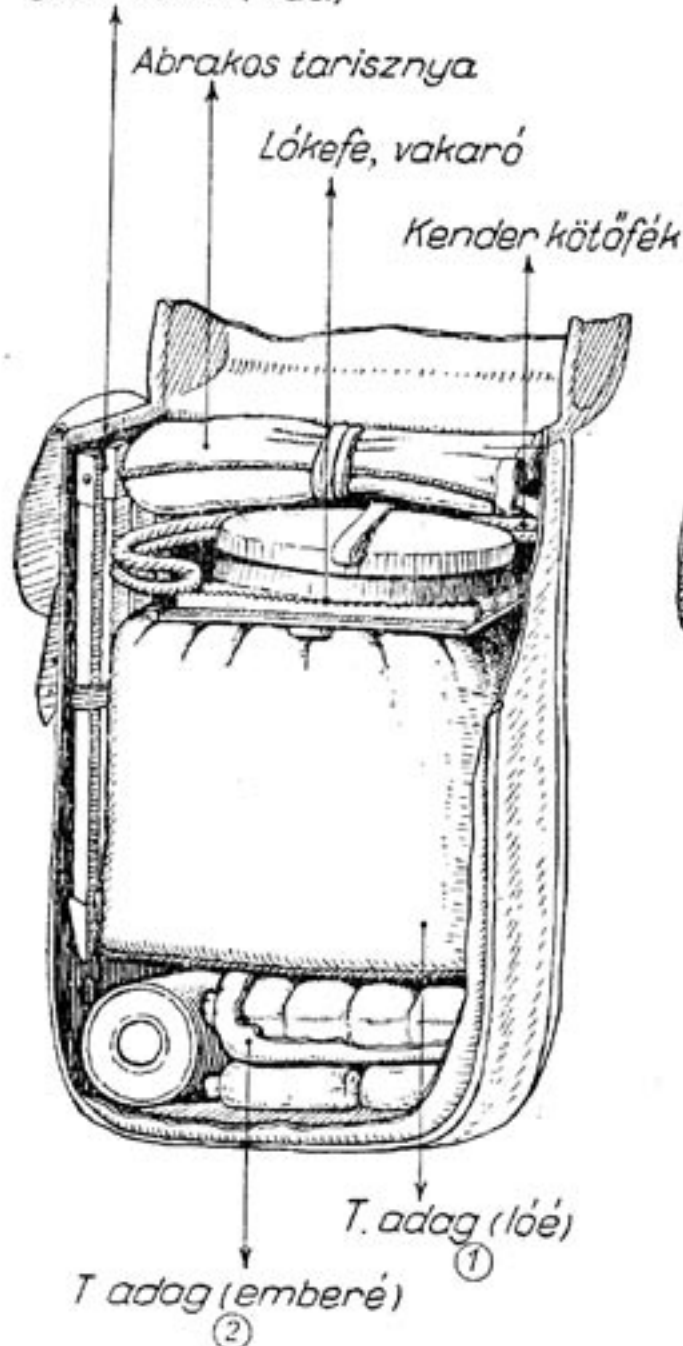

Evőeszköz

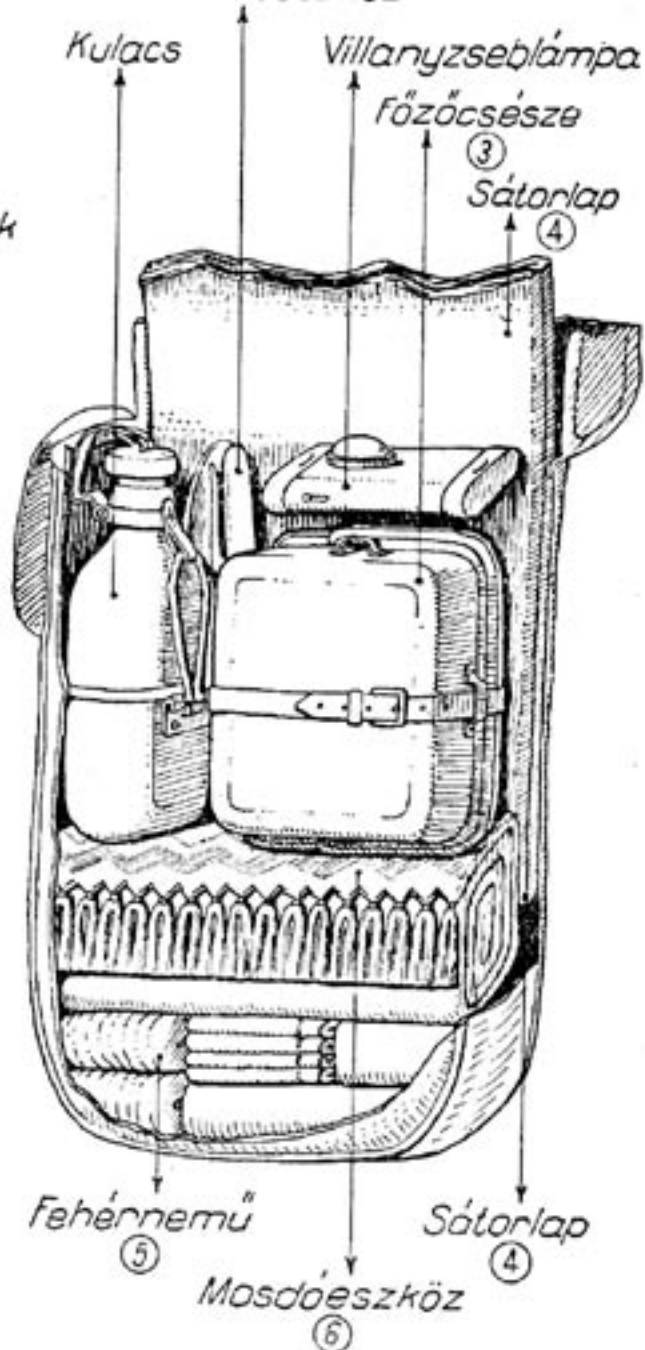

① 2 kg zab, 35 M. zabos zacskóban.

② Húskonzerv, kétszersült, kávékonzerv stb. ételzacskókban.

③ Ha a köpenyszíjra másutt van szükség, úgy a főzőcsészét zsineggel kössük össze.

④ Hajtogatása a D/I. mell. 12. sz. ábra szerint. A sátorlapnak a táskából kiálló részét ráhajtjuk a főzőcsészére. A 6 M. és 27 M. málhatáskáknál a sátorlapot a D/I. mell. 62. sz. ábra szerint málházzuk.

⑤ 2 pár harisnya, 2 zsebkendő és 1 törülköző.

⑥ Tetszés szerint a törülközőbe göngyölve. A mosdóeszköz többi részét a tisztí küldőnc hátizsákjába málházzuk.

Köpeny hajtogatása szükségszerű málházáshoz a 35-, 27- és 6 M. nyereg elülső kápájára.

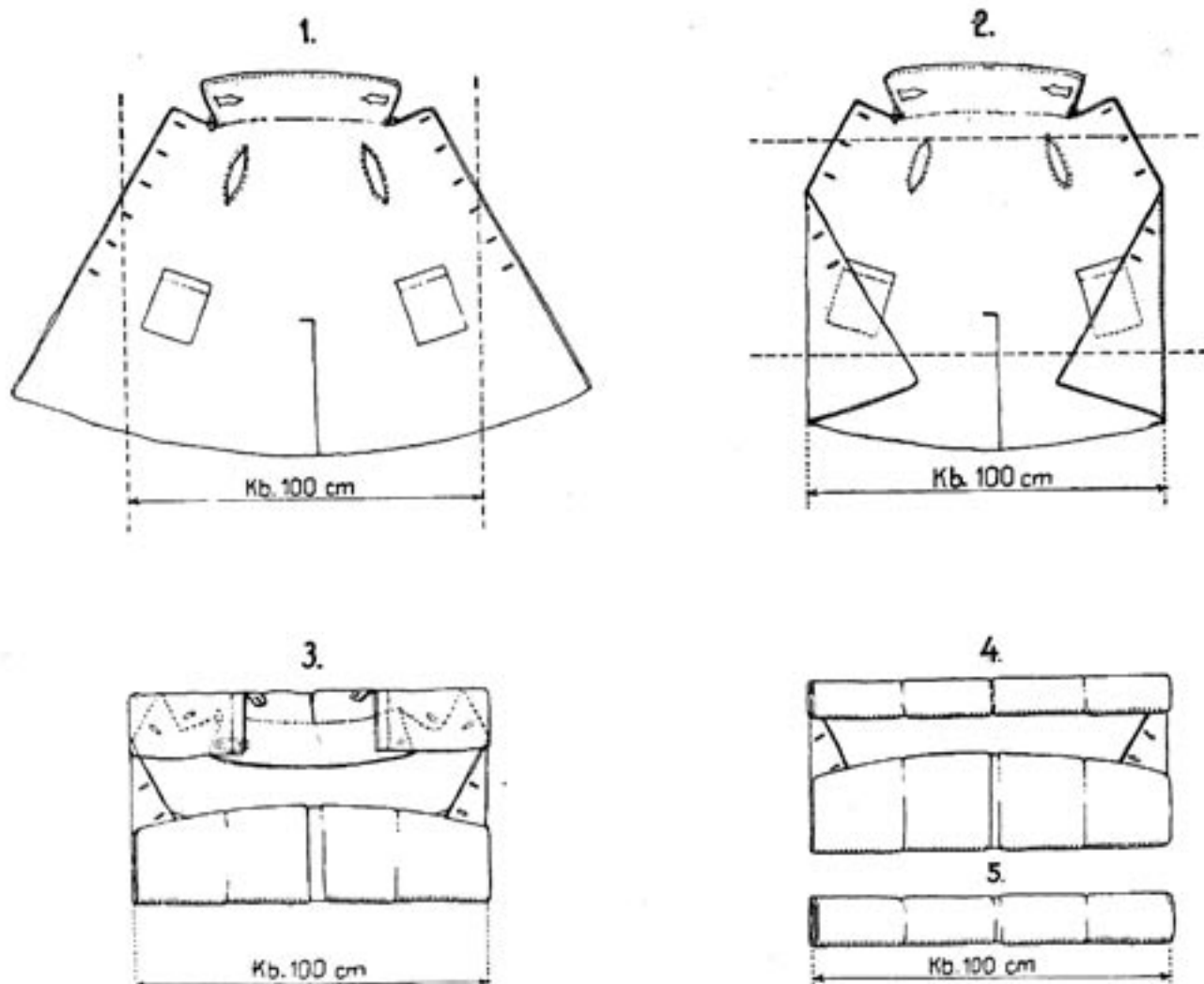

Jelmagyarázat : - - - - - = a hajtogatás tengelye.

Megjegyzés :

Végrehajtás: a köpeny derékszalgját kigomboljuk, a járhasítékot begomboljuk, az ujjfelhajtásokat lehajtjuk, a köpenyt a bélésével felfelé kiterítjük. A számozás sorrendjében hajtogatjuk, a 3. mozzanat után, a felső résznél kezdjük meg a göngyöltést. A göngyöleget először a köpenyszíjakkal a két végén vagy a közepén és egyik végén (a B/I. mell. szerint) összecsatoljuk, azután a kettős málhátáska fölé málházzuk.

Köpeny hajtogatása málházáshoz a hátsó nyeregkápára.

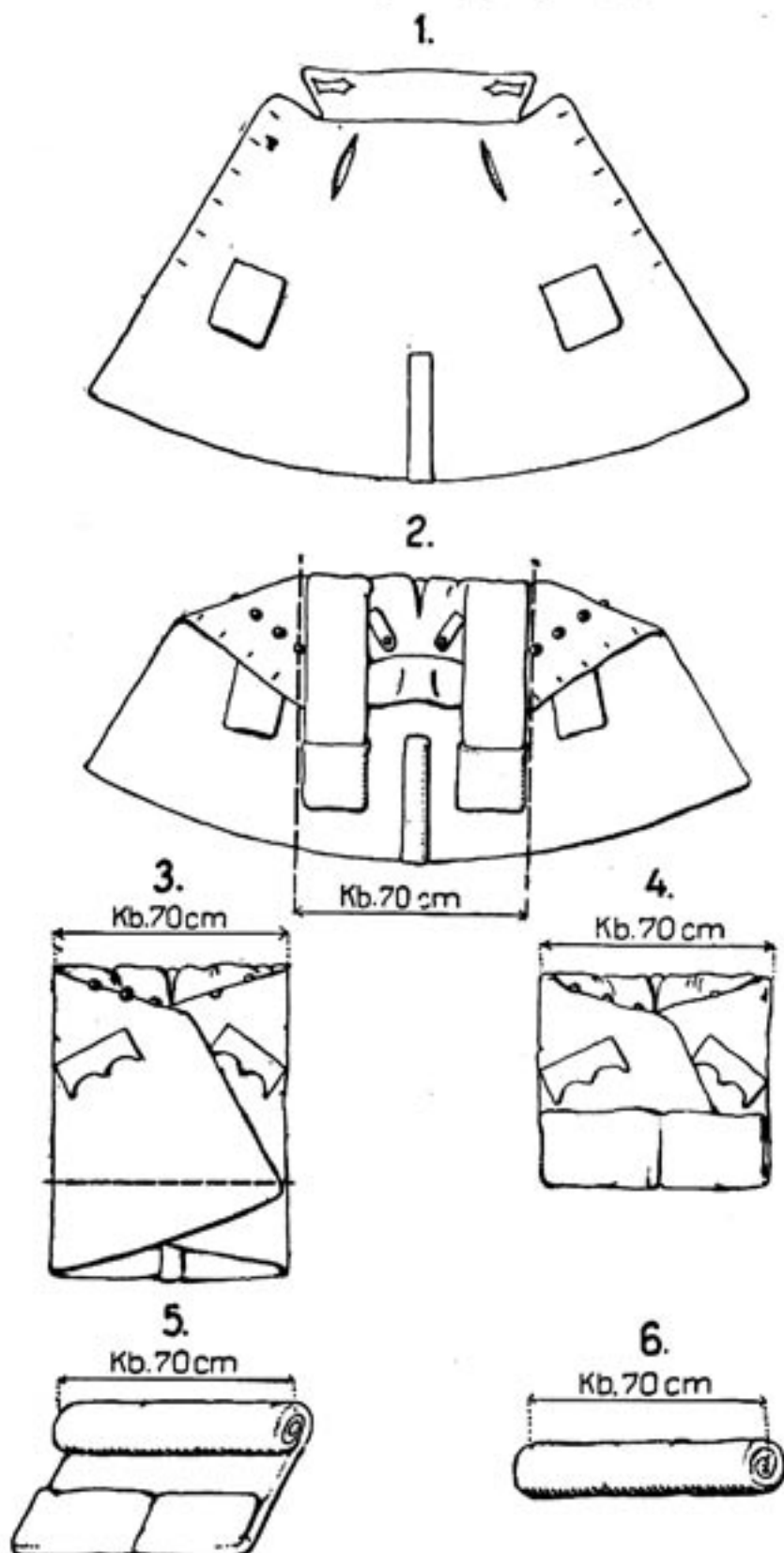

Jelmagyarázat: - - - - - = a hajtogatás tengelye.

Megjegyzés:

Végrehajtás: a köpeny derékszalagját kigomboljuk, a járhasíték gombjait begomboljuk, az ujjfelhajtásokat lehajtjuk, a köpenyt bőlésével felfelé kiterítjük. ezután a számozás sorrendjében hajtogatjuk, a 4. mozzanat után pedig a felső résszel kezdjük meg a göngyöltést.

Tábori takaró hajtogatása málházáshoz a hátsó nyeregképára.

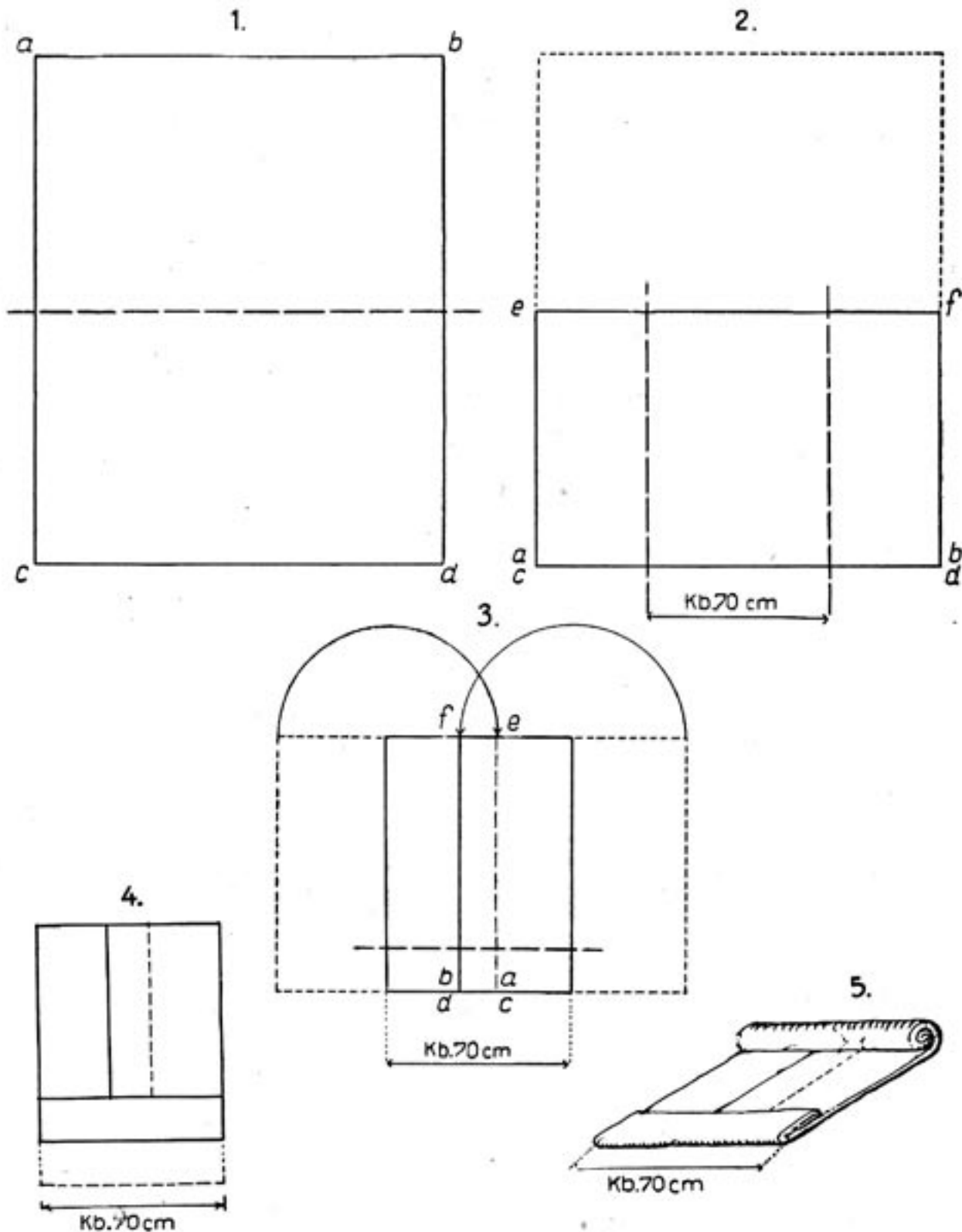

Jelmagyarázat: - - - - - = a hajtogatás tengelye.

Megjegyzés: Végrehajtás: a tábori takarót kiterítjük, a számozás sorrendjében hajtogatjuk, a 4. mozzanat után összegöngyöljük.

Köpeny hajtogatása szükségszerű málházáshoz a 99 M. nyereg elülső kápájára.

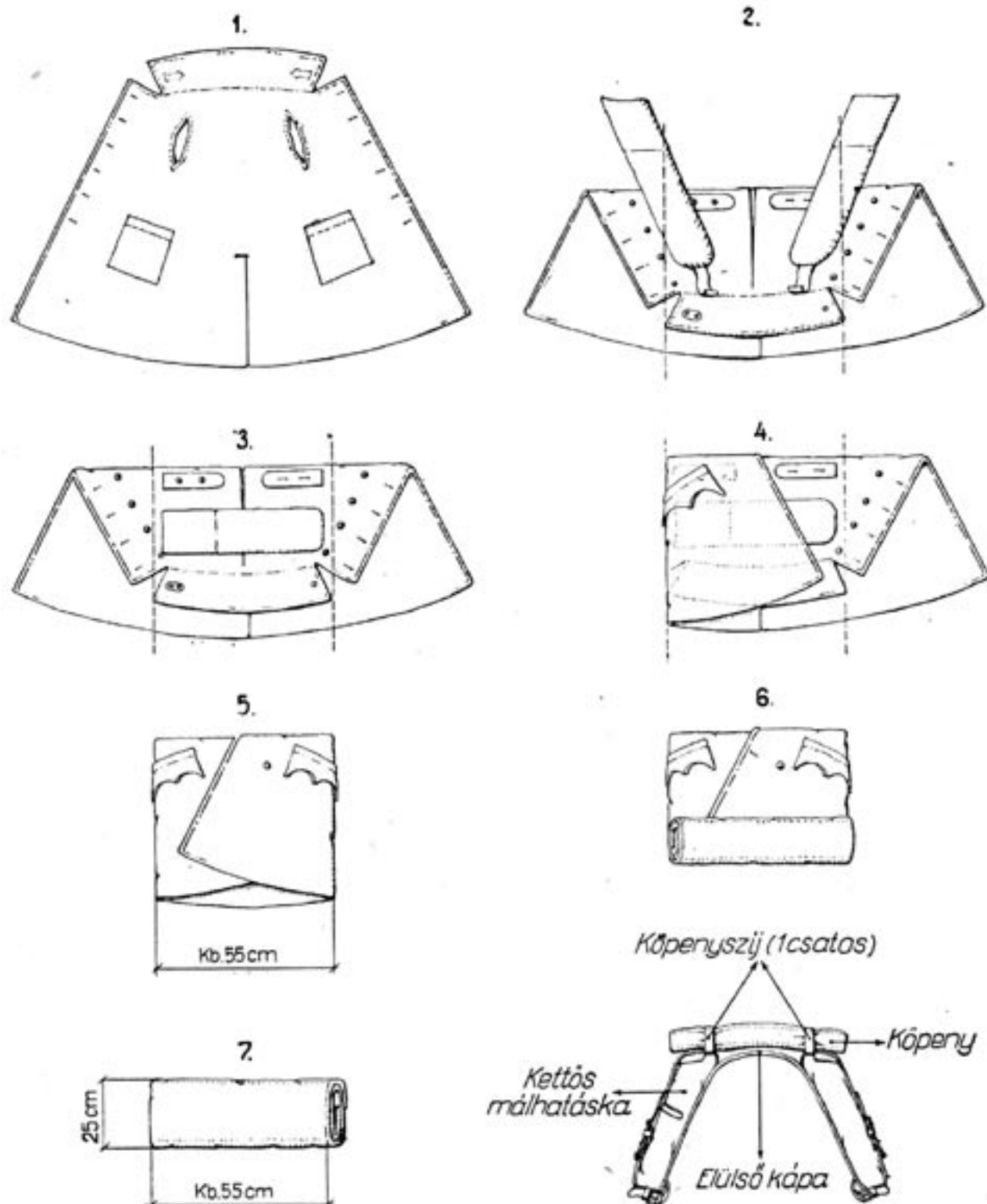

Jelmagyarázat: - - - - - = a hajtogatás tengelye.

Megjegyzés:

Végrehajtás: a köpeny derékszalagját kigomboljuk, a járhasíték gombjait begomboljuk, az ujjfelhajtásokat lehajtjuk a köpenyt bélésével felfelé kiterítjük, a számozás sorrendjében hajtogatjuk, az 5. mozzanat után kezdjük meg a felső résznél a göngyölést. A göngyölést a két köpenyszíjjal a kettős málhátáska fedeleihez csatoljuk.

Rohamsisak és patkótáska málházása a 99 M. nyeregre.

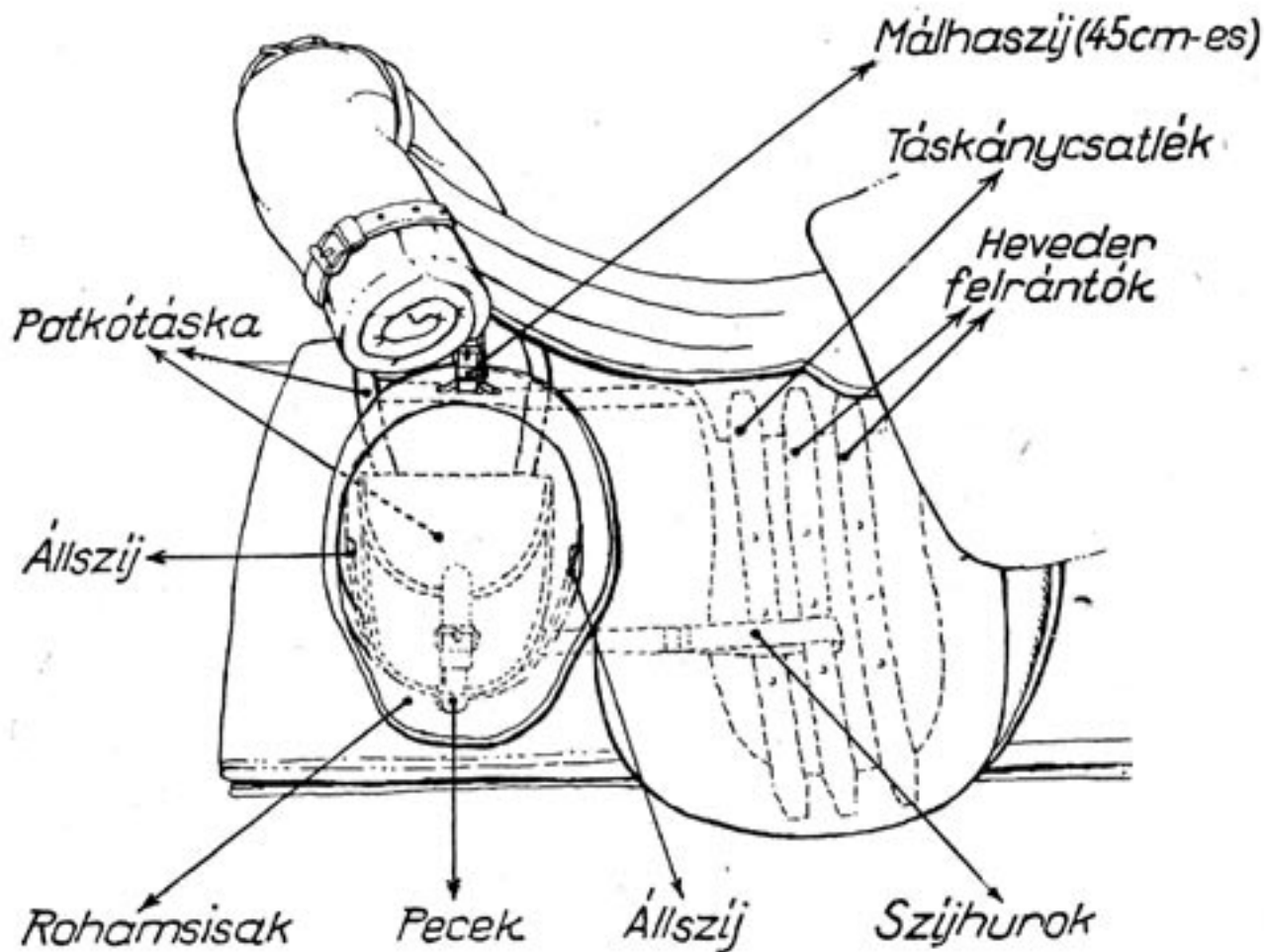

Megjegyzés :

1. Az állszítjat csatoljuk a legszűkebbre.
2. Az állszítjat akasszuk a málházott patkótáska alsó szélére szegecselt vaspecsek alá, a két varrat között a mélyedésbe (pecek hiányában a patkótáska alá).
3. A hátsó kápara állandóan burkolt 45 cm hosszú málhaszítjjal csatoljuk feszesre a sisakot a fülecsénél fogva.
4. A hátsó kápara csatolt patkótáskába málházunk :
1—1 igazított elülső és hátsó patkót; továbbá a patkósarok-zacskóban: 4 éles-, 4 tompa patkósarkot, 12 bezsírozott patkószeget, 1 patkósarokkulcsot. (A régi hosszú patkósarokkulcsot a bal málhatáskába tesszük.)

Rohamsisak és patkótáska málházása

a 35-, 27- és 6 M. nyergekre.

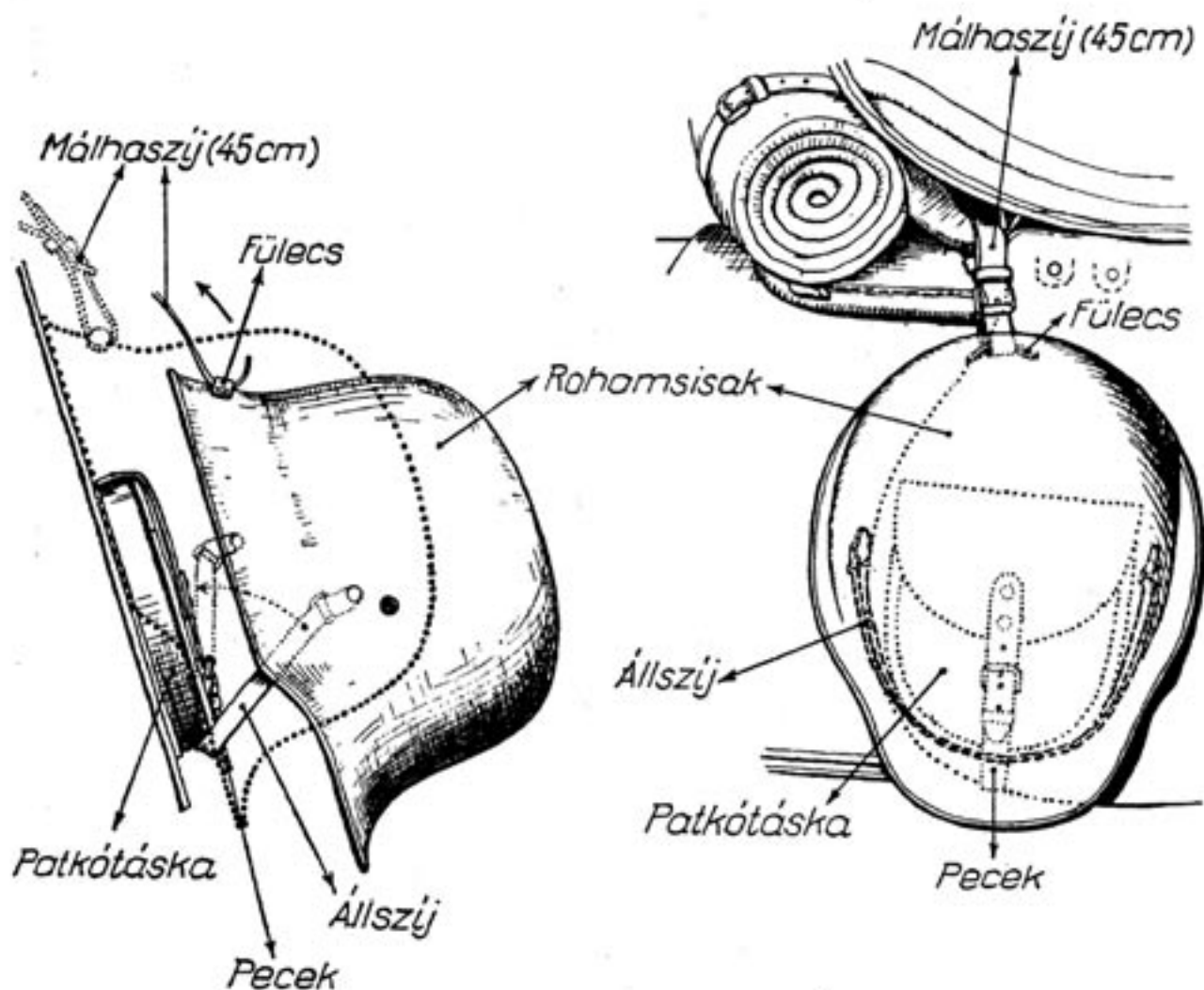

Megjegyzés :

1. Csatoljuk az állszíjat a legszűkebbre.
2. Akasszuk az állszíjat a málházott patkótáska alsó szélére szegecselt vaspecek alá, a két varrat közötti mélyedésbe.
3. A hátsó kápára állandóan hurkolt 45 cm hosszú málhaszjjal (sisakcsatolószíj) csatoljuk a sisakot a nyíl irányában, fülecsénél fogva feszesre.
4. A jobb nyeregszárnyra felvarrott patkótáskába málházzunk:
1—1 igazított előlső és hátsó patkót; továbbá a patkósarok-zacszóban: 4 éles és 4 tompa patkósarkot, 12 db. bezsírozott patkószeget és 1 patkósarokkulcsot.
5. A 6 M. nyergeken a vaspecek a felvarrt patkótáska alatt a nyeregszárny alsó szélére van szegecselve. A málhaszj (45 cm) részére az üléstakarón egy szíjrés van. Egyebekben a sisak málházása fent leírtakkal azonos.

Itatóveder málházása

a 35-, 27- és 6 M. nyergekre.

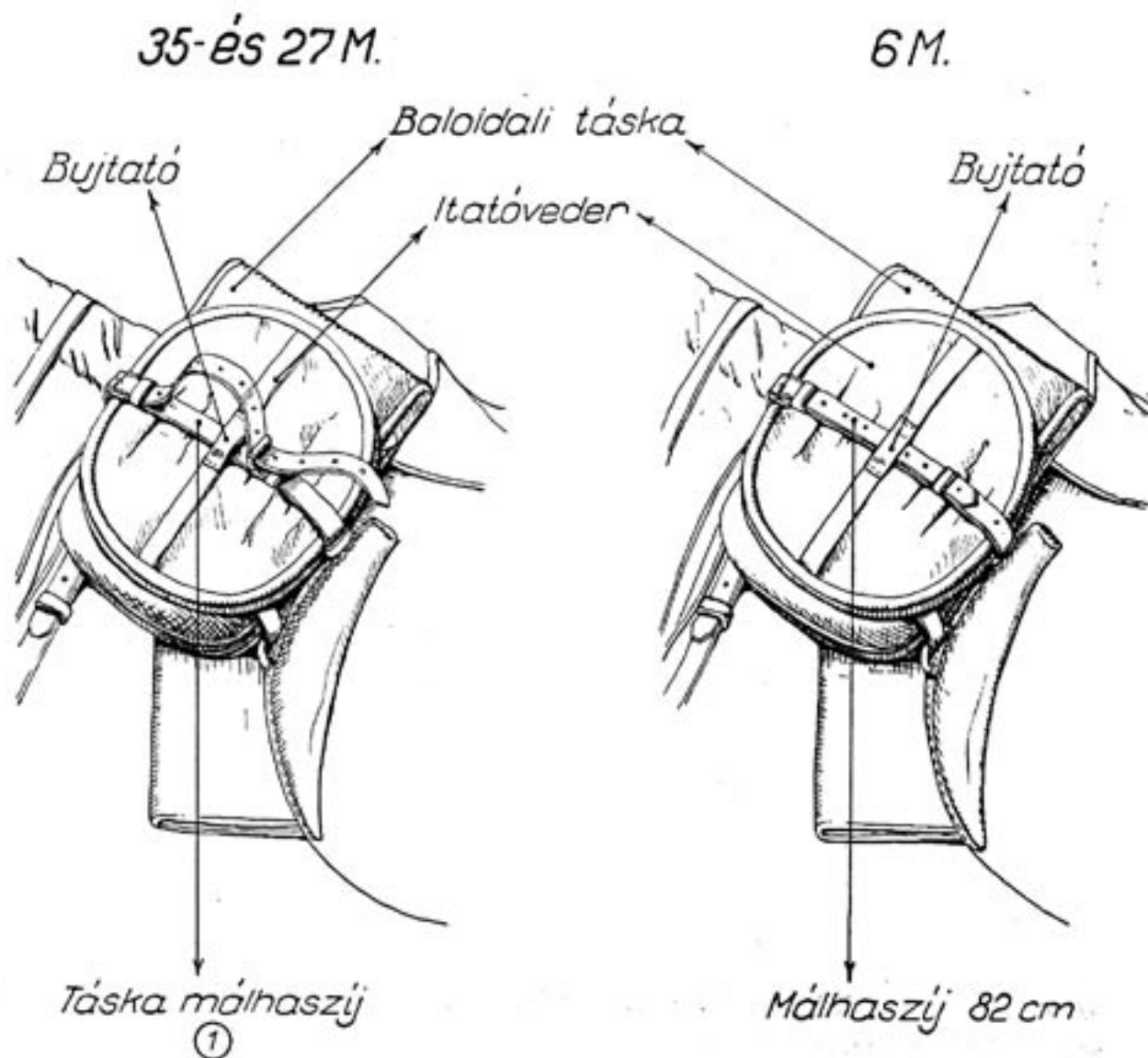

① A 35 és 27 M. lovaglószerzámnál a baloldali málhatáska, táska málhaszija 2 csatos, míg a 6 M.-nál a közönséges málhaszój 82 cm (1 csatos).

Megjegyzés:

1. A málhaszój csatos végét áthúzzuk az itatóveder bujtatóján, azután a málhaszójat az ábrák szerint szorosra csatoljuk.
A 2 csatos táska málhaszój csatlékját a második csatba, már a bujtató felett csatoljuk be.
2. Az itatóvedret csak legénységi nyergre málházzuk.

Sátorlap málházása

a 27- és 6 M. nyergekre.

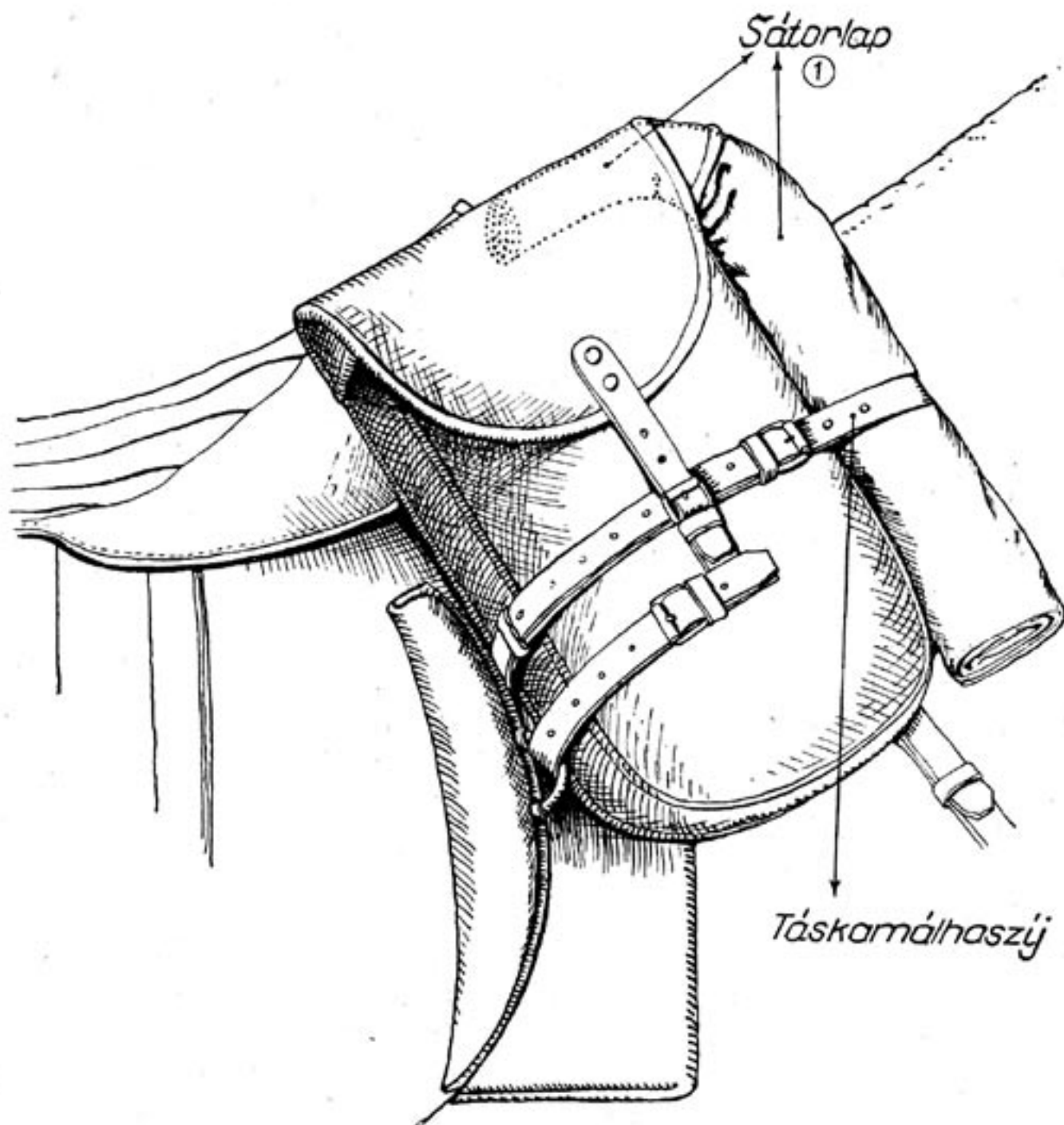

- ① A sátorlapot málházáshoz a D/I. mell. 11. sz. ábra szerint az alábbi eltéréssel hajtogatjuk:
1. a 3. mozzanatnál a hajtogatás tengelyei közti távolság kb. 50 cm legyen;
 2. az összegöngyölítést a 6. mozzanatnál kezdjük alulról felfelé;
 3. az így nyert kb 50 cm hosszú göngyöleget az ábra szerint a táskamálhaszújjal (a 6 M. nyeregnél 82 cm-es málhaszújjal) szorosan a jobboldali málhatáskához csatoljuk.

Honvédorvosi táska málházása a nyeregre.

(Bal oldalnézet.)

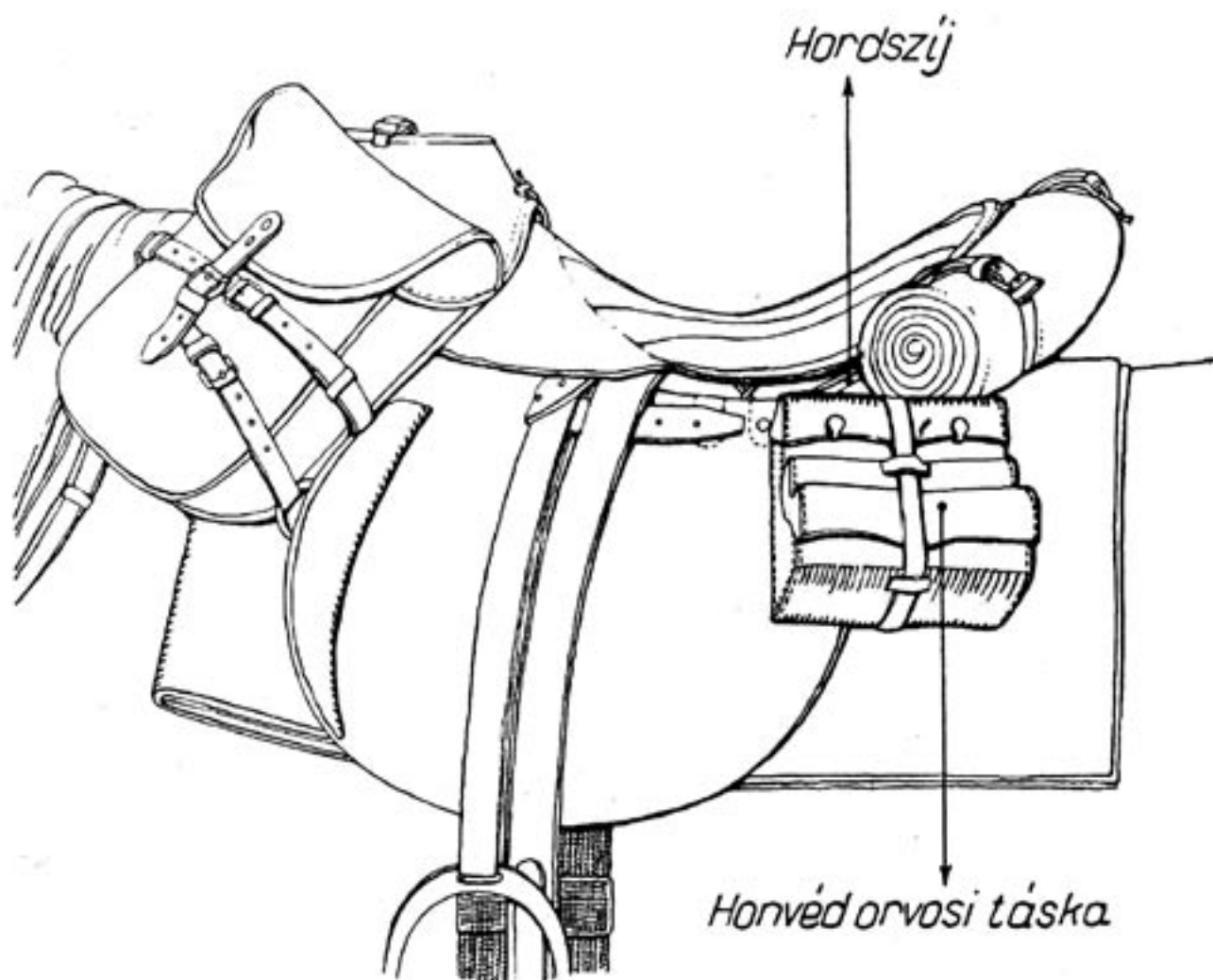

Megjegyzés :

A honvédorvosi táskát a hordszíjjal, az ábra szerint balról a hátsó kápára csatoljuk.

Itatóveder málházása a 99 M. nyeregre.

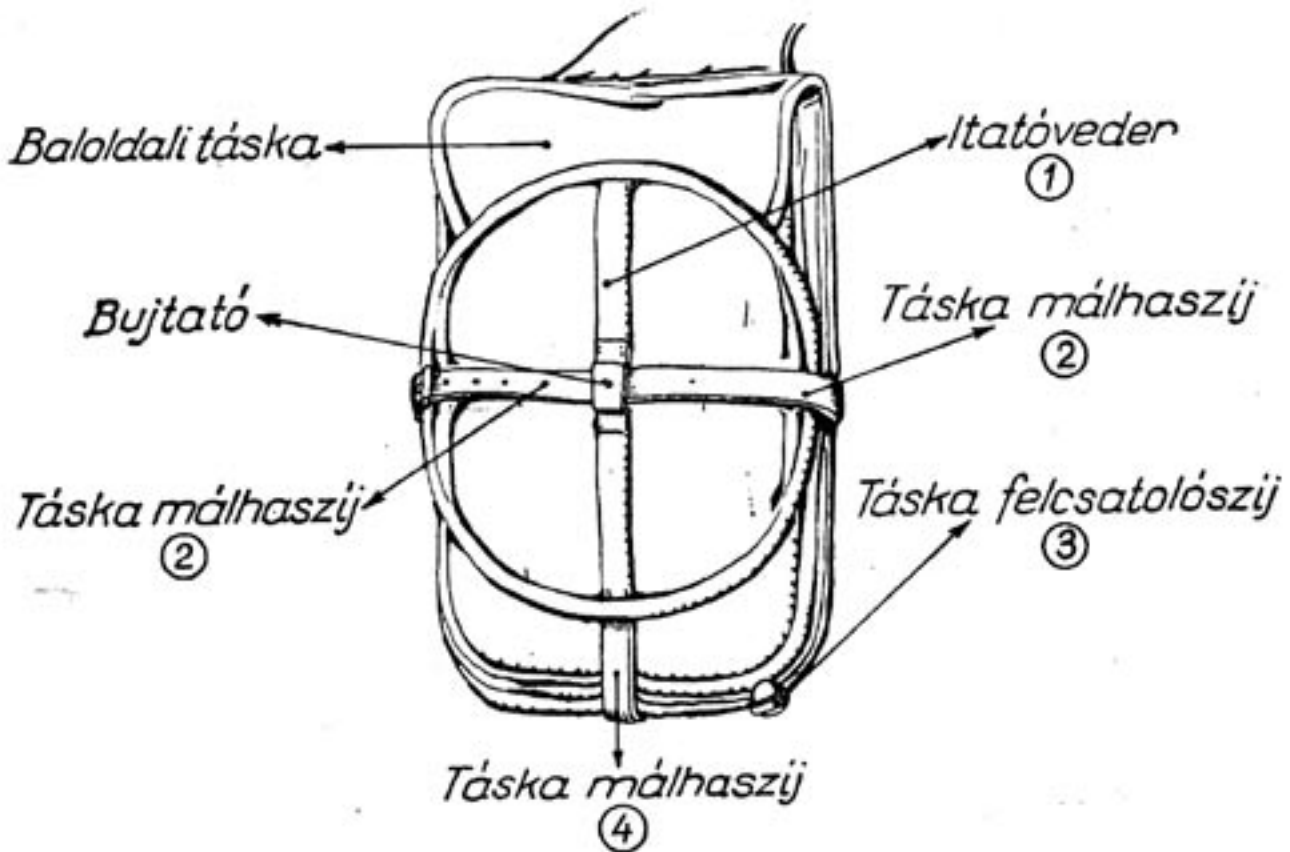

- ① Az itatóvedret csak legénységi nyeregre málházzuk.
- ② Csatos- és csatlékrészből áll, utóbbit áthúzzuk az itatóveder alján levő bujtaton s azután a csatos részbe csatoljuk.
- ③ Rövid csatos- és csatlékrészből áll, melyekkel a málhátáskát a nyeregszárny alsó bőrkari-kájához rögzítjük.
- ④ Csatosrészből és hosszabb csatlékrészből áll, utóbbit áthúzzuk a nyeregszárny felső bőrkari-káján, azután az elől (középen levő) csatos részbe csatoljuk.

Állatorvosi kötszertáska málházása a nyeregre.

(Bal oldalnézet.)

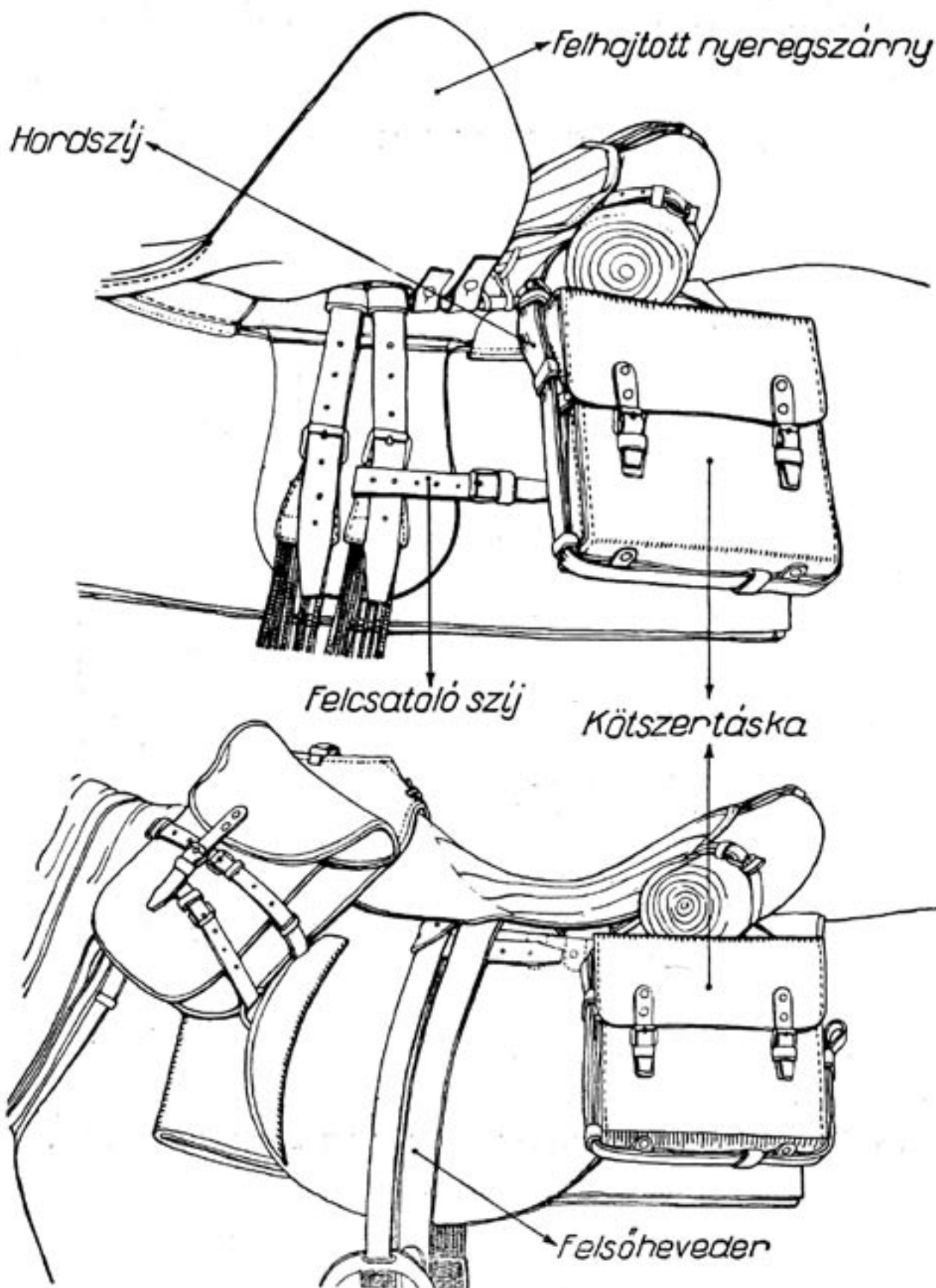

Megjegyzés:

A kötszertáskát a felső ábra szerint a hordszíjjal, balról a hátsó kápára csatoljuk, a felcsatoló szíj hurokját pedig ráhúzzuk a zsinór-alsóheveder hátsó csatjának bőrtáskányára. Ezután a nyeregszárnyat lehajtjuk és a felsőhevederrel leszorítjuk. Az alsó ábra a már készen felmálházott kötszertáskát mutatja.

Málhásállatok málhatáskáinak málházása.

a, Golyószórós málhásállat részére:

Baloldali táská

Jobboldali táská

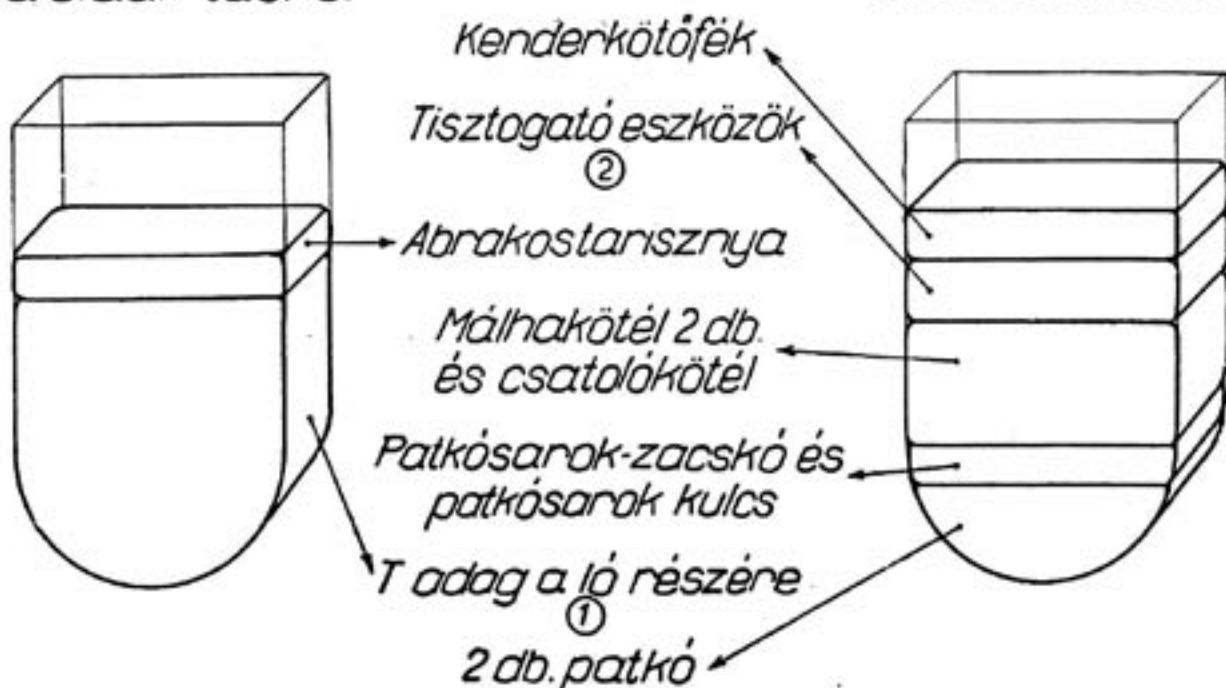

b, Gp. lőszervívő málhásállat részére:

Baloldali táská

Jobboldali táská

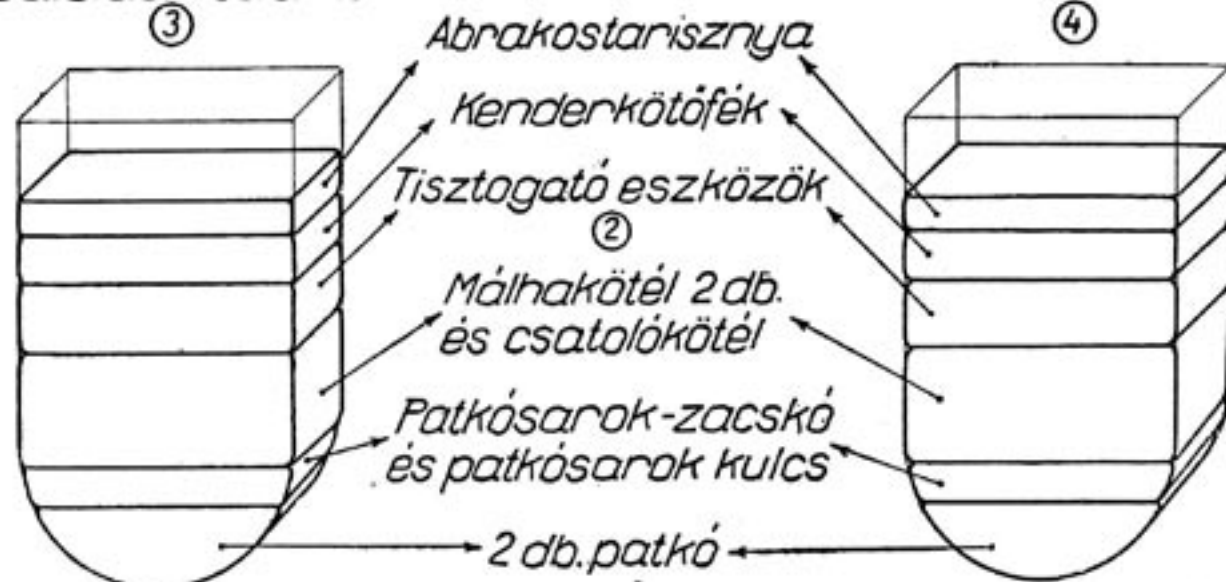

- ① Zaboszacskóban 2 kg zab.
- ② Lókefe, lóvakaró, rongy.
- ③ A gp. lőszervívő málhásállat részére.
- ④ A géppuskavívő málhásállat részére.

Megjegyzés :

A géppuskavívő és gp. lőszervívő málhásállat T adag zabja a szakasz lőszerkocsin van.

Bőrnadrág hajtogatása málházáshoz a motorkerékpár saroglyára.

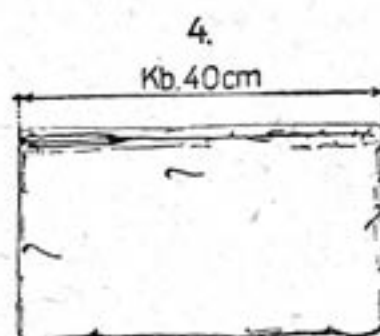
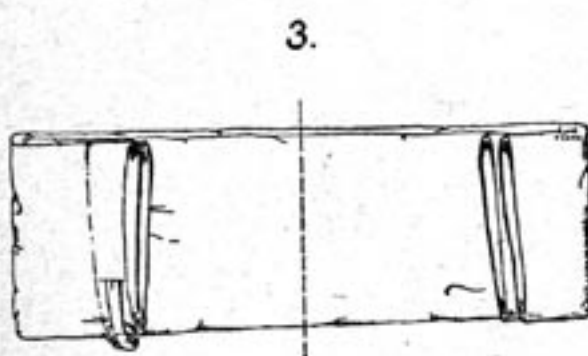
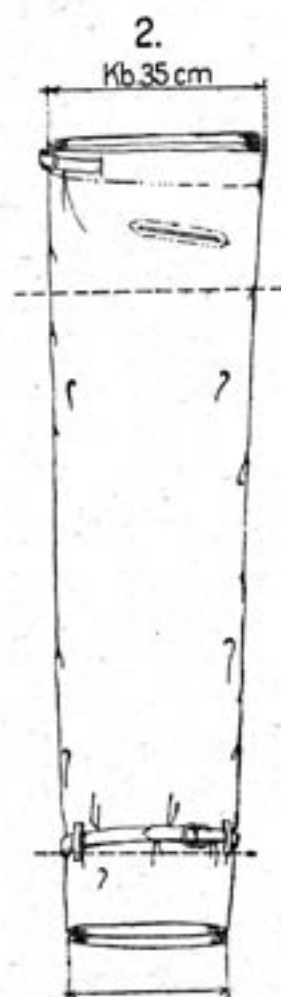
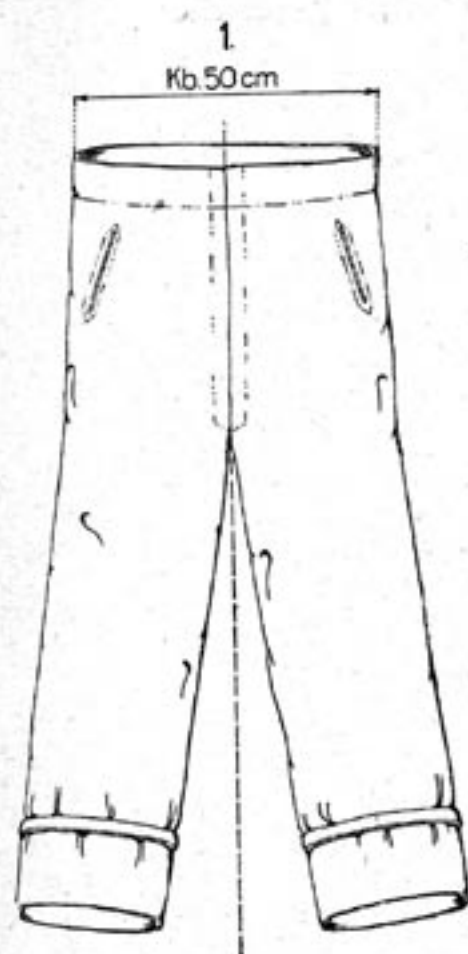

Jelmagyarázat : - - - - = a hajtogatás tengelye.

Megjegyzés :

Végrehajtás: a bőrnadrágot kétoldalt a varrásnál kifeszítve, az üleprészével lefelé kiterítjük, a számozás sorrendjében összehajtjuk. A 2. mozzanatnál az üleprészt simán a hajtás közé betűrjük.

Motorkerékpár málhasaroglya málházása.

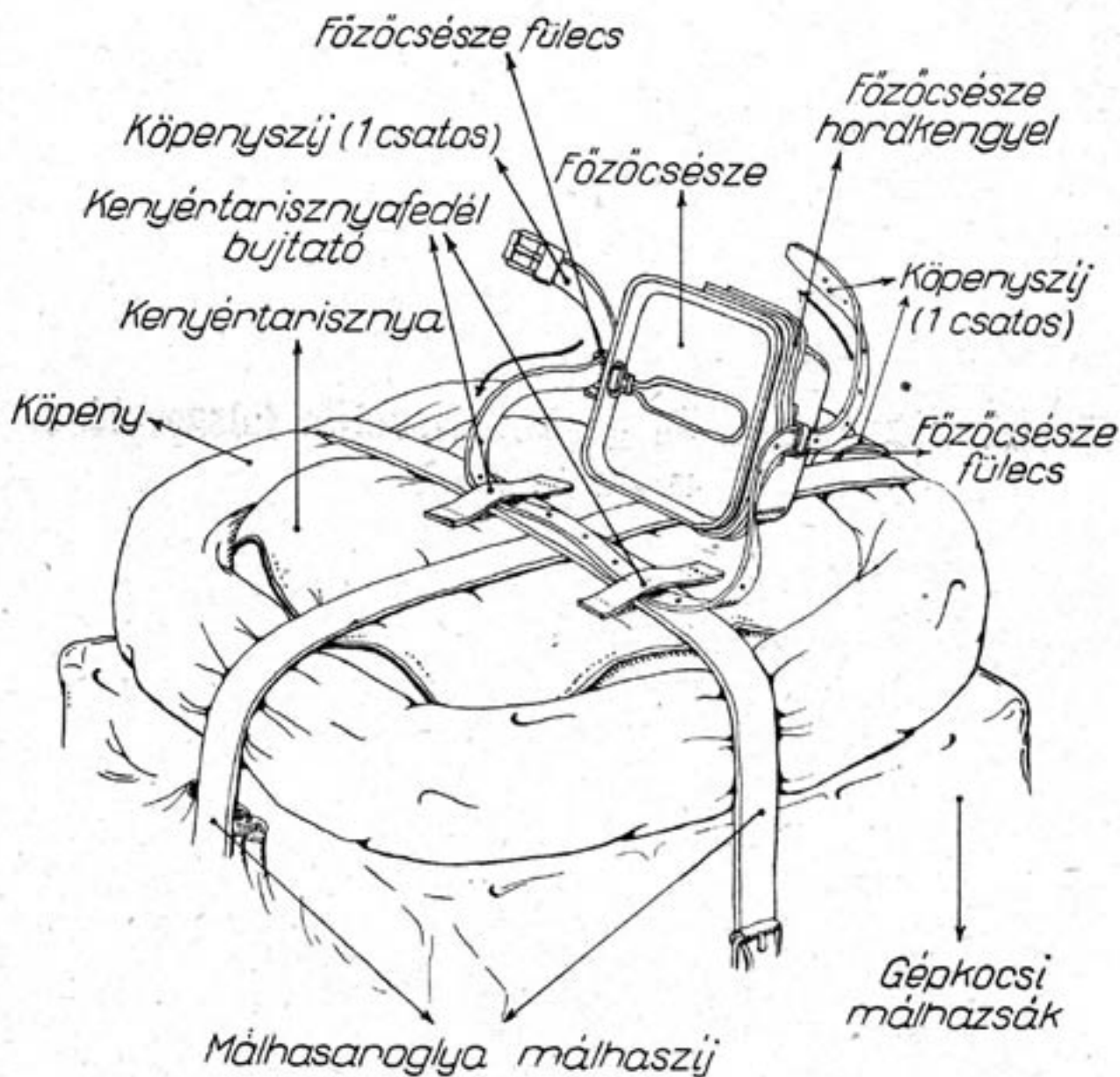

Megjegyzés :

1. Az ábra a málházást balról előről mutatja.
2. A főzőcsésze felcsatolásához a köpenyszíjat (1 csatos) a nyilak irányában vezetjük és a főzőcsésze-fenek hátra felé eső élén szorosra csatoljuk.
3. A köpeny hajtogatása a D/L mell. 10. sz. ábra szerint történik.

4.

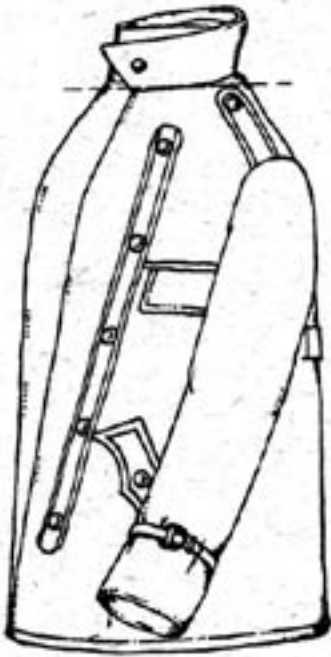

5.

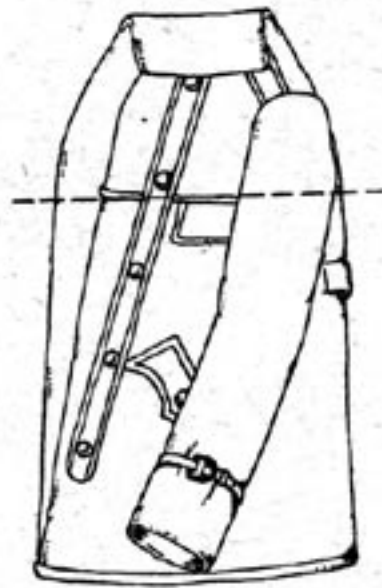

6.

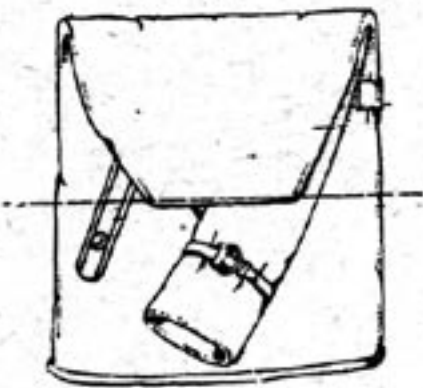

7.

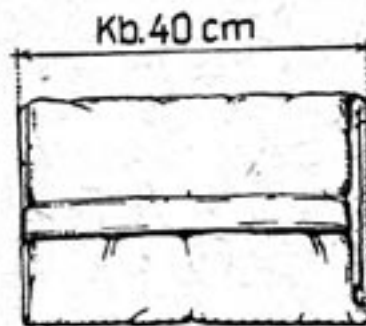

8.

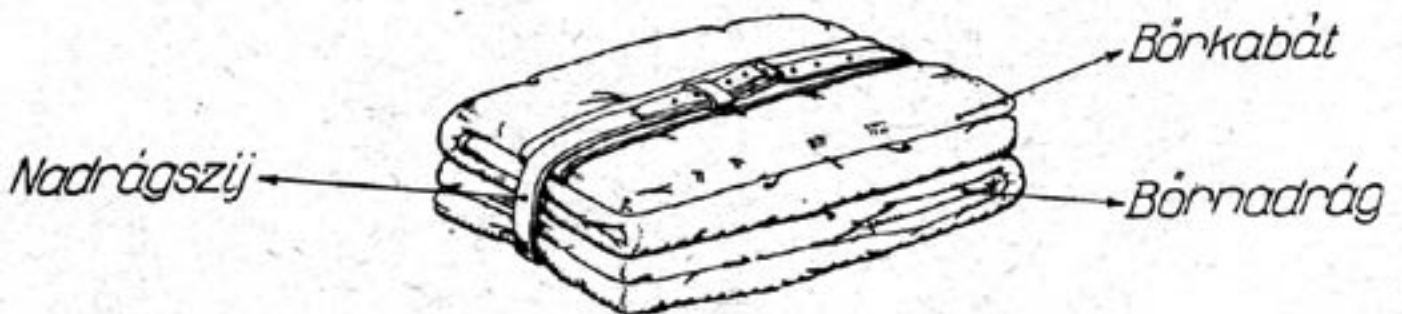

Bőrkabát hajtogatása málházáshoz a motorkerékpár saroglyára.

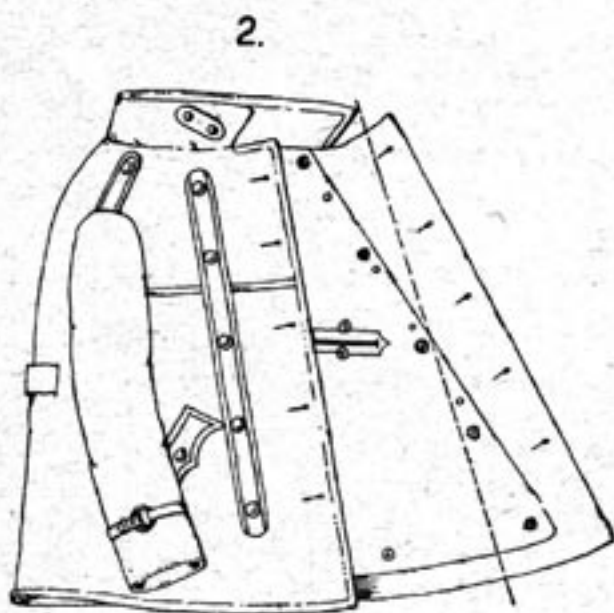
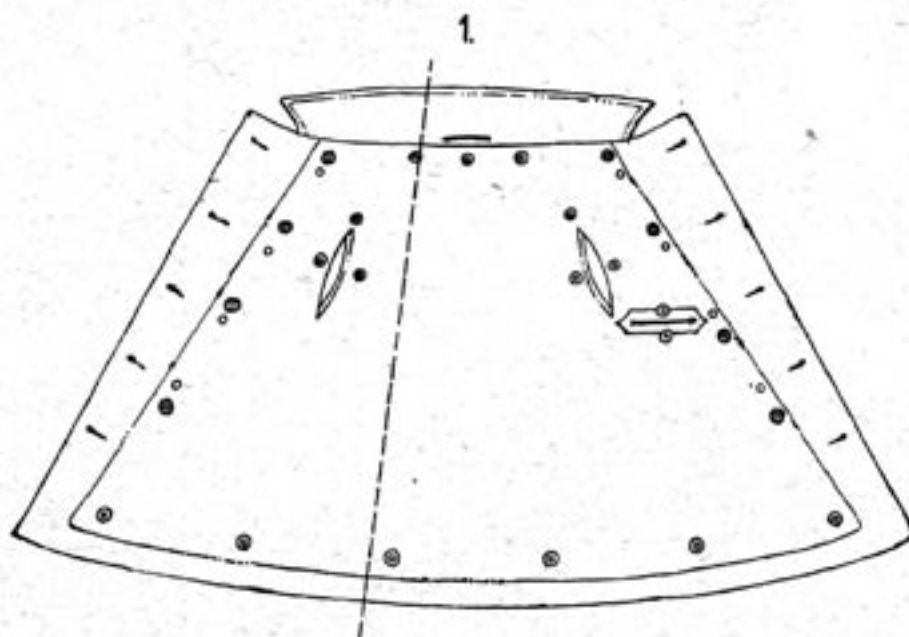

Jelmagyarázat: - - - - - = a hajtogatás tengelye.

Megjegyzés:

Végrehajtás: a bőrkabátot béléssel felfelé kiterítjük, a számozás sorrendjében összehajtjuk (folytatás a következő lapoldalon).

Bőr kabát szőrmebélés hajtogatása málházakba. a gépkocsi málházakba.

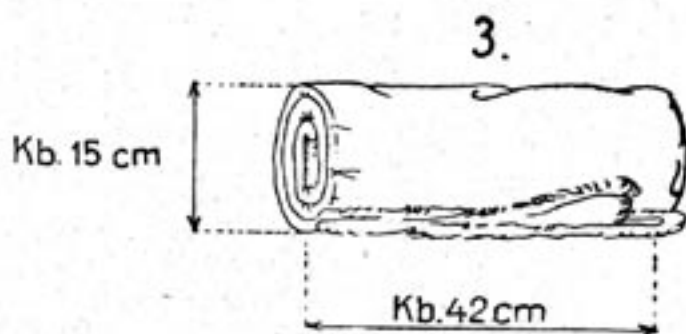
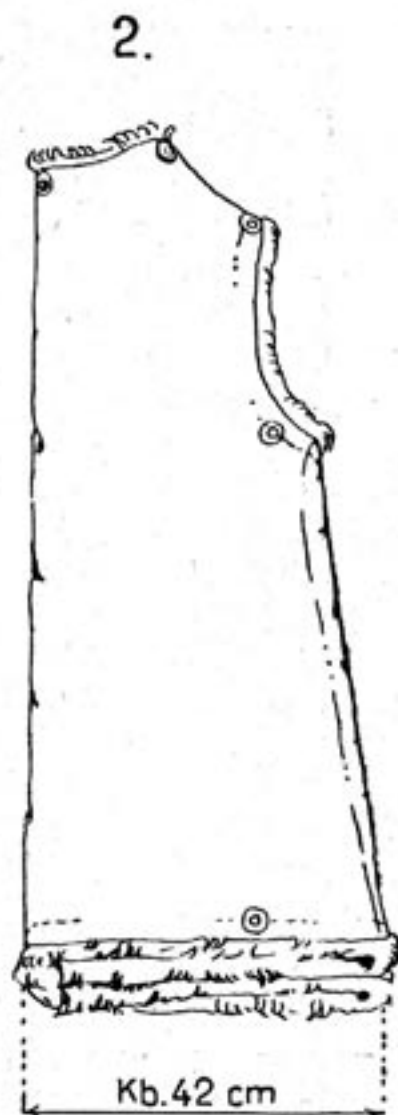
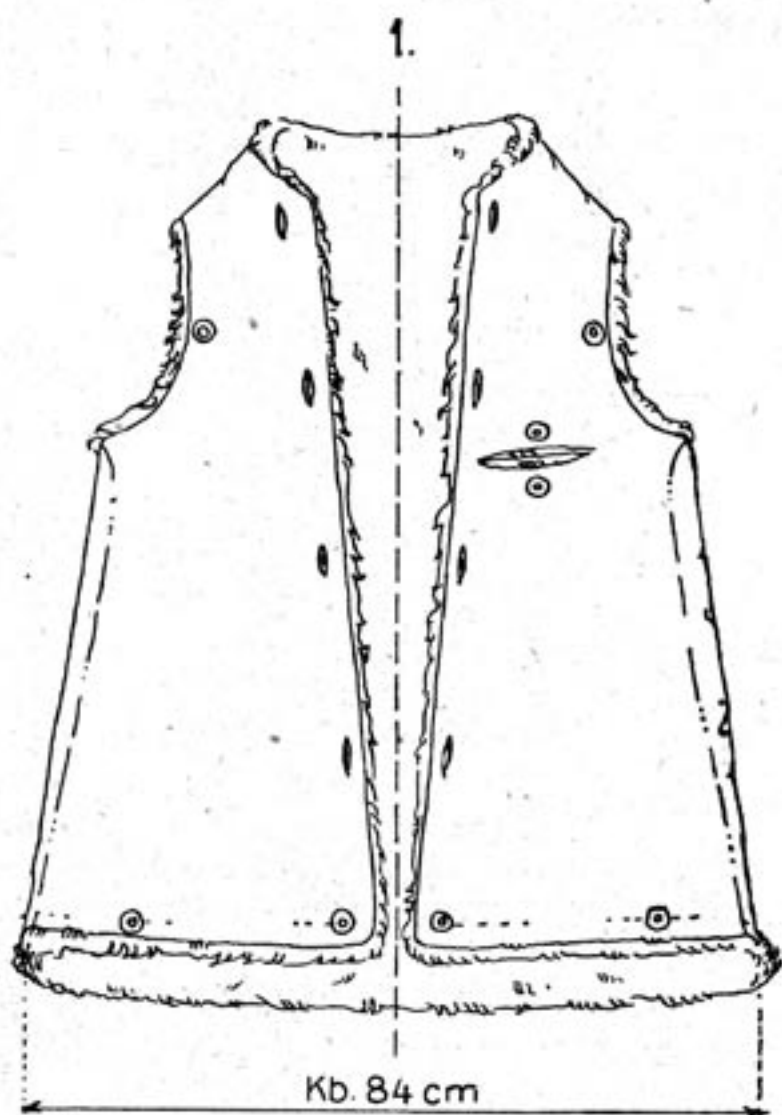

Jelmagyarázat : - - - - - = a hajtogatás tengelye.

Megjegyzés :

Végrehajtás: a bőrkabát szőrmebélést szőrmés oldalával befelé kiterítjük, a számozás sorrendjében összehajtjuk, 2. mozzanat után a felső végével kezdve összegöngyöljük.

Gépkocsi málhásák málházása.

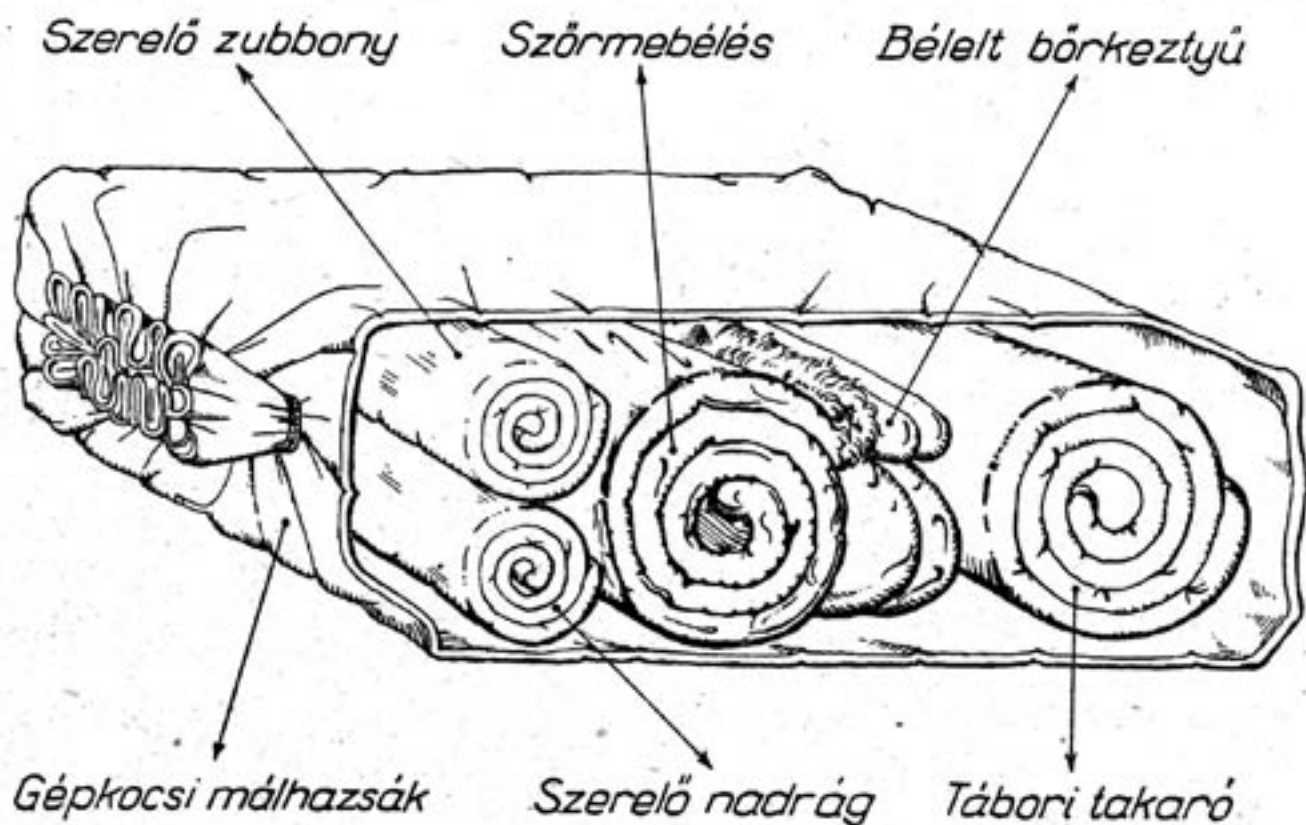

Megjegyzés :

Az egyes cikkek hajtogatási módját a következő ábrákon találjuk.

Szerelőzubbony hajtogatása málházáshoz a gépkocsi málházákba.

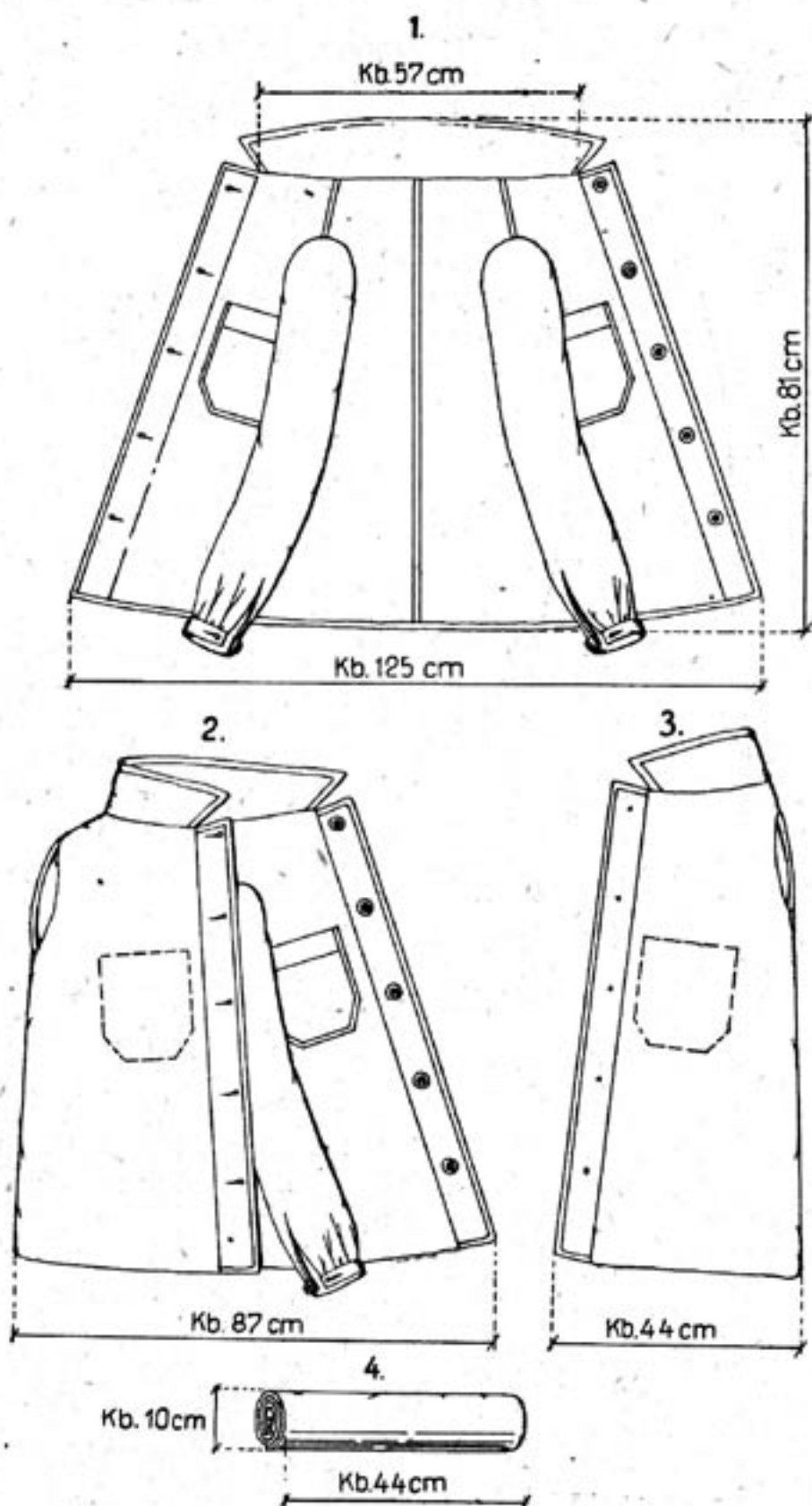

egjegyzés:

Végrehajtás: a szerelőzubbonyt külső részével felfelé kiterítjük, a számozás sorrendjében összehajtogatjuk, a 3. mozzanatonál a felső résszel kezdve összegöngyölítjük.

Tábori takaró hajtogatása málházásához a gépkocsi málházakba.

1.

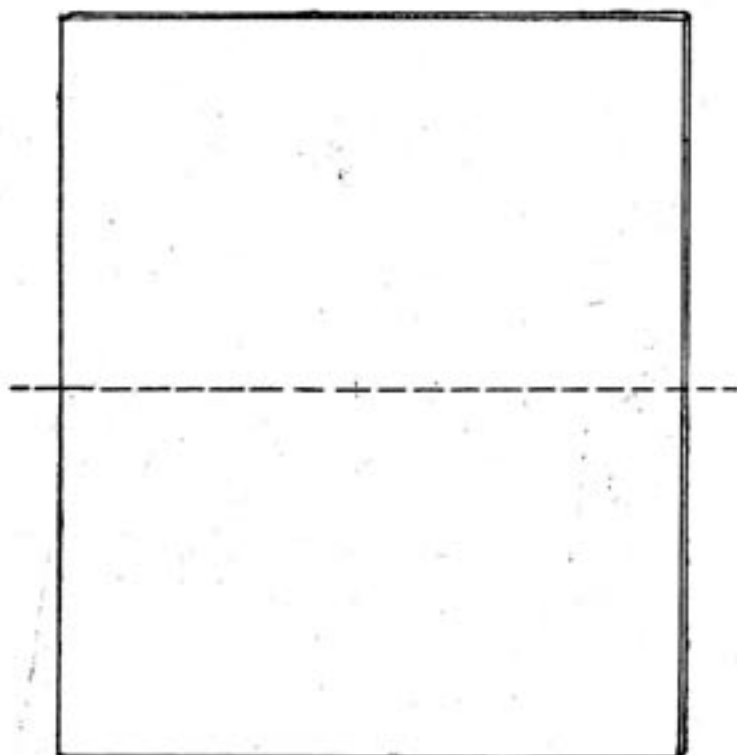

2.

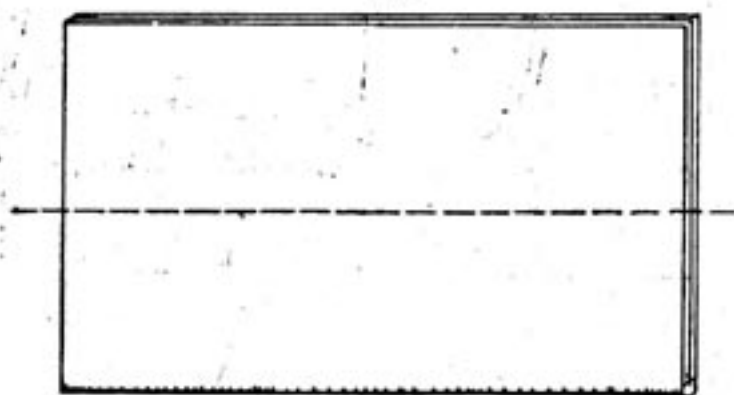

3.

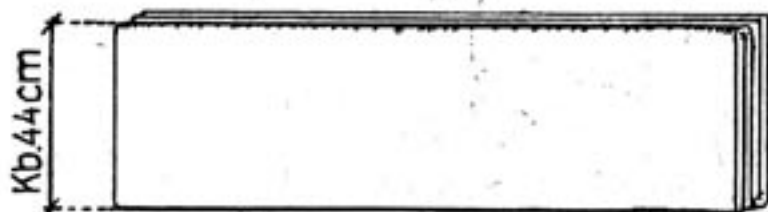

4.



Kb. 44cm

Jelmagyarázat : - - - - = a hajtogatás tengelye.

Megjegyzés :

Végrehajtás : a tábori takarót kiterítjük, a számozás sorrendjében összehajtogatjuk, a 3. mozzanat után a keskenyebb résznél kezdve összegöngyöljük.

Szerelőnadrág hajtogatása málházáshoz a gépkocsi málházakba.

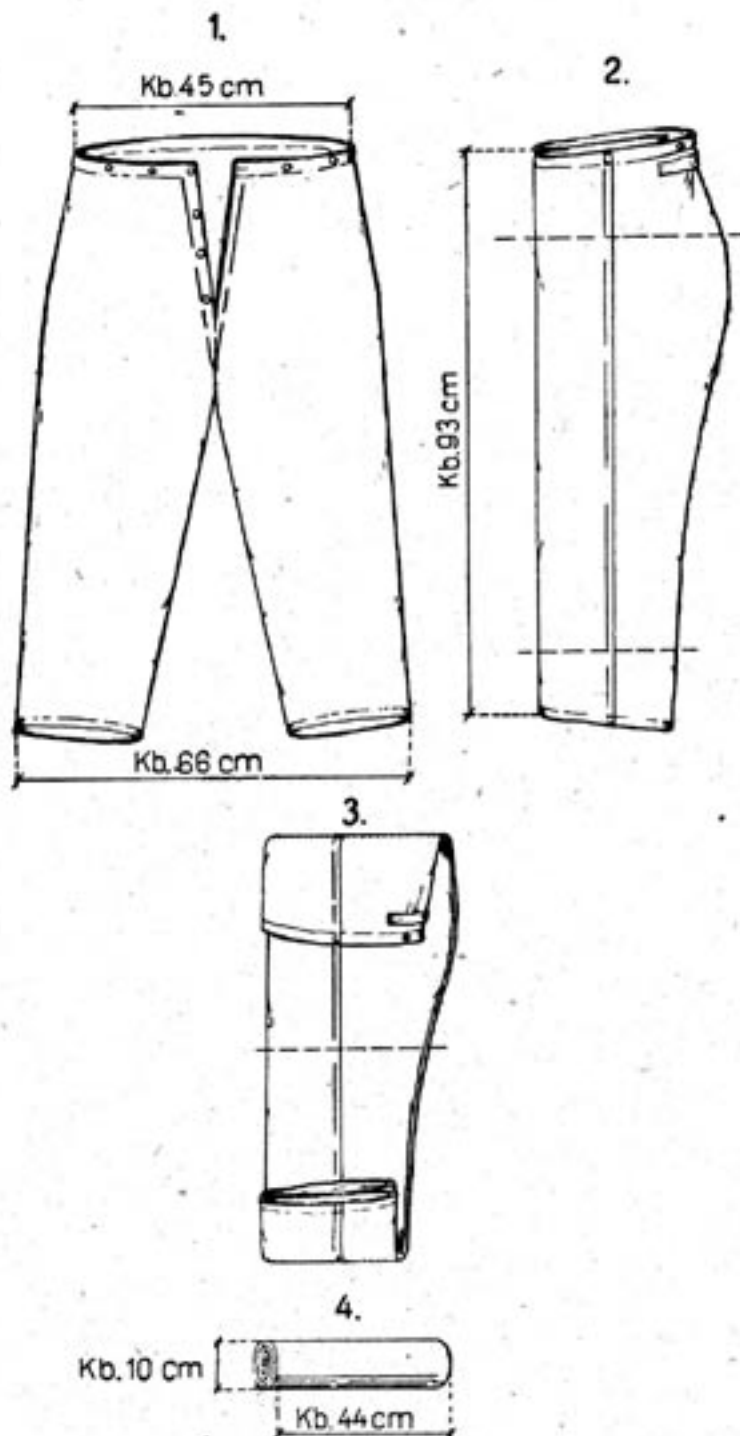

Jelmagyarázat : - - - - - = a hajtogatás tengelye.

Megjegyzés :

Végrehajtás: a szerelőnadrágot kiterítjük, a számozás sorrendjében összehajtjuk, a 3. mozzanat után összegöngyöljük.

Távbeszélő huzalsaroglya.

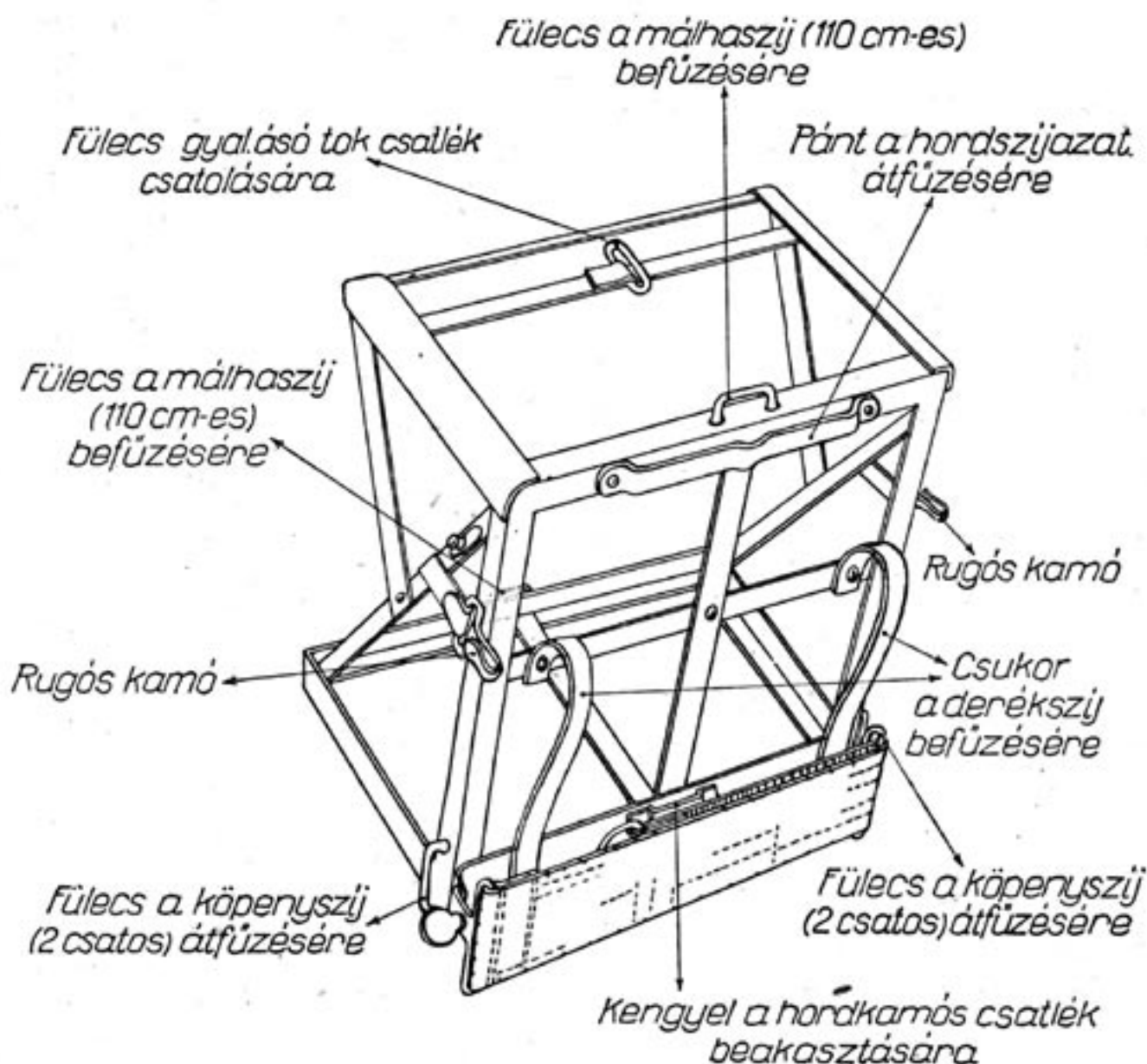

A távbeszélő hordkészülék tartozékai:

- Hordszíjazat.
 - Huzalsaroglya.
 - 2 db. köpenyszíj (2 csatos).
 - 2 « málfaszíj (70 cm-es).
 - 1 « málfaszíj (110 cm-es).
- A tölténytáskával fel **nem** szereltek részére ezen felül:
- 2 db. hordesukor.

Megjegyzés:

Az egyes szíjak csatolásának helyét és módját a fenti ábra, valamint a 35. és 36. sz. ábrák mutatják.

Gombolyító saroglya málházása a távbeszélő hordkészülékre.

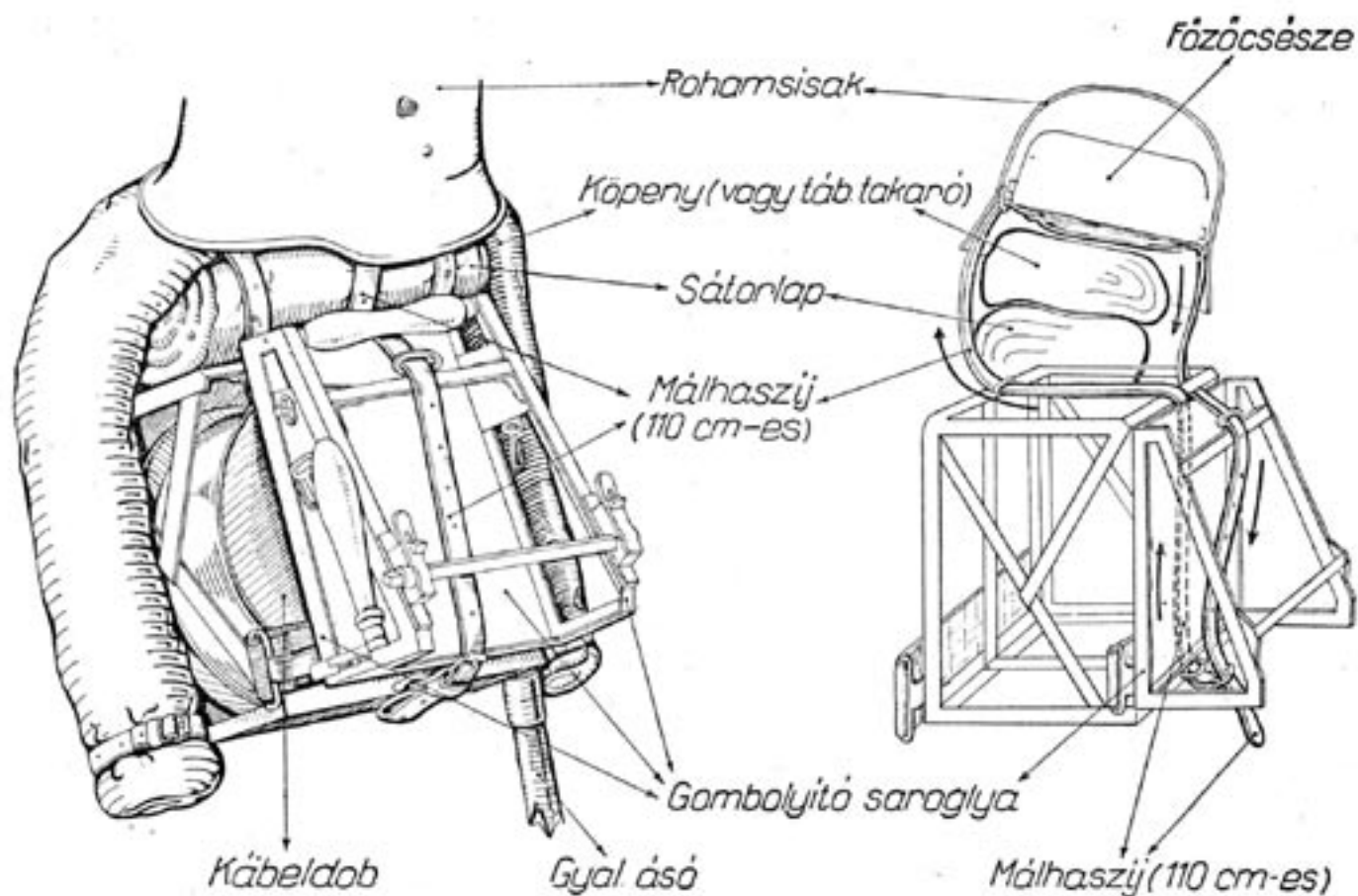

Megjegyzés :

A gombolyító saroglyát a 110 cm-es málhaszjjal a bal oldali ábra szerint málházzuk. Ehhez a málhaszjkat (110 cm-es) a jobb oldali ábra szerint a nyílak irányában vezetjük.

Távbeszélő hordkészülék málházása.

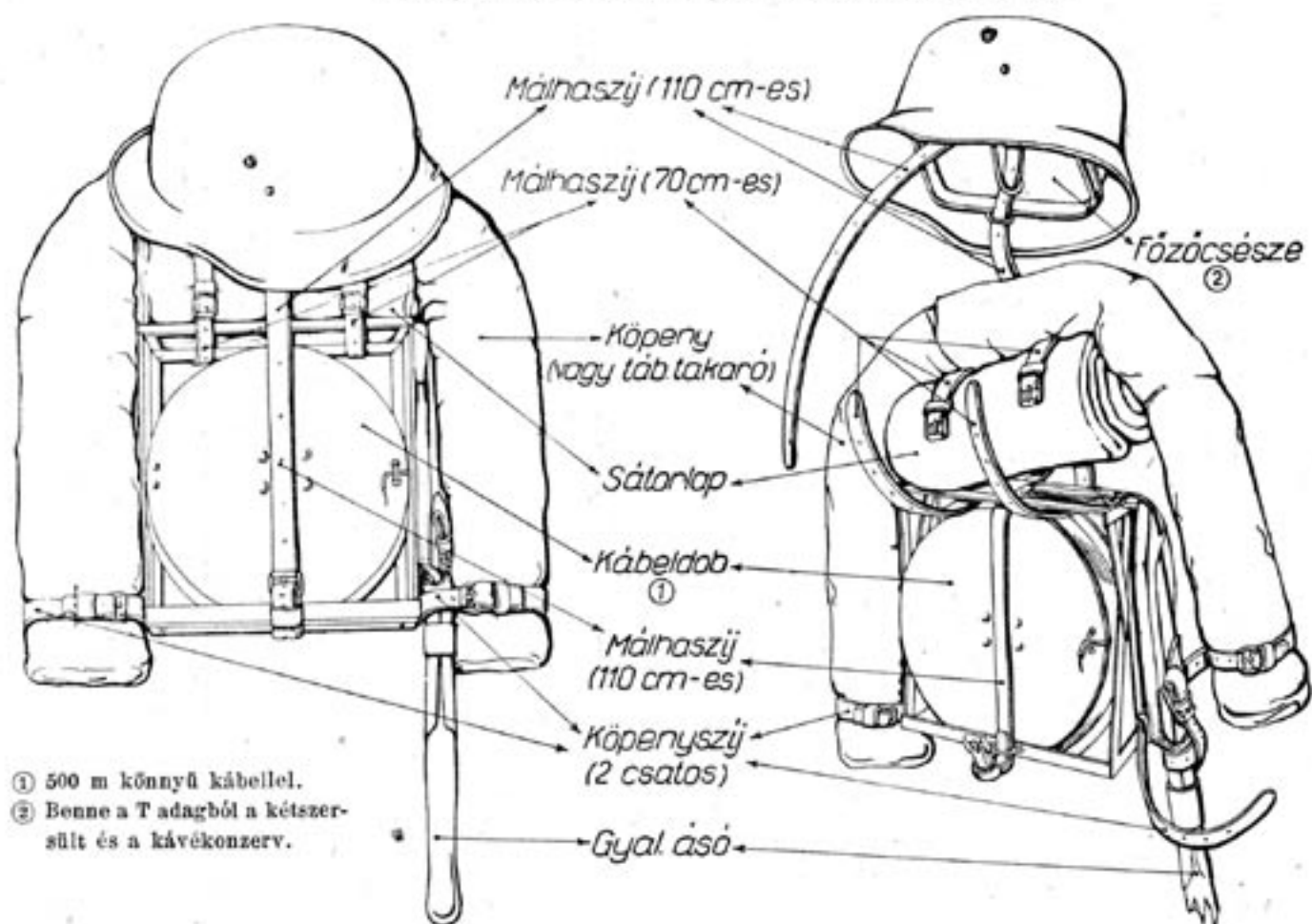

- ① 500 m könnyű kábellel.
 ② Benne a T adagból a kétszer-sült és a kávékonzerv.

Megjegyzés :

1. A baloldali ábra (a hordkészülék külső felületét ábrázolva) a szabályszerű málházást, a jobboldali ábra (a külső felületét ábrázolva) a csatolások módját mutatja. (Szíjak befűzésére szolgáló fülecsket lásd az előző ábrán.)
2. Köpeny, tábori takaró és sátorlap hajtogatását lásd a gyalogosok felszerelésénél.

Műszerbörönd és pótbörönd málházása a távbeszélők számára.

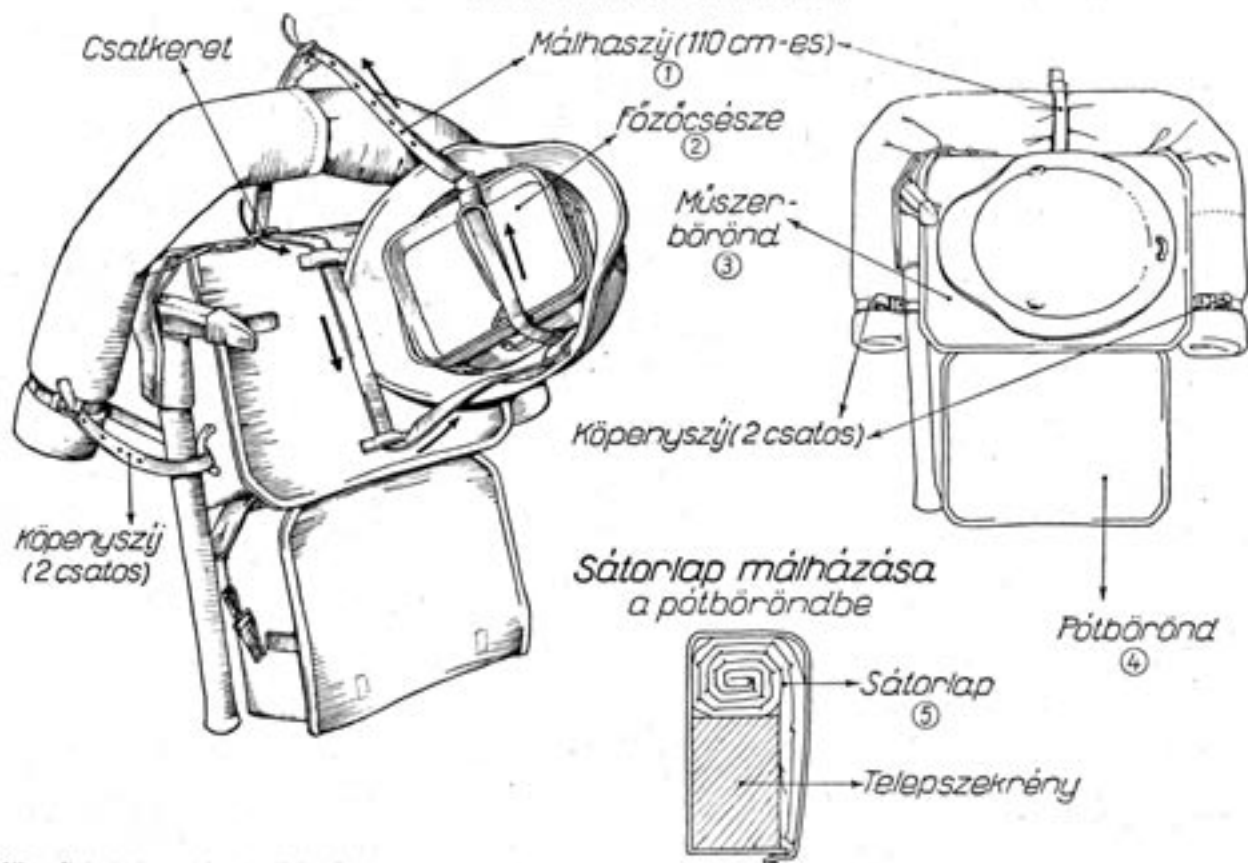

- ① A málhaszjat (110 cm-es) a nyitakirányában vezetjük és a köpeny fölött, a jobboldali ábra szerint szorosra csatoljuk.
 ② Benne a T adagból a kétszersült és a kávékonzerv.

③ Benne a távbeszélő készleték.

④ Benne a telepszekrény és a sátorlap.

⑤ Összehajtása a D/I. mell. 11. sz. ábra szerint.

Megjegyzés:

A baloldali ábra (a külső főületét ábrázolva) a csatolásuk módját, a jobboldali a befejezett málházást mutatja.

Rádió készülék málházása. ①

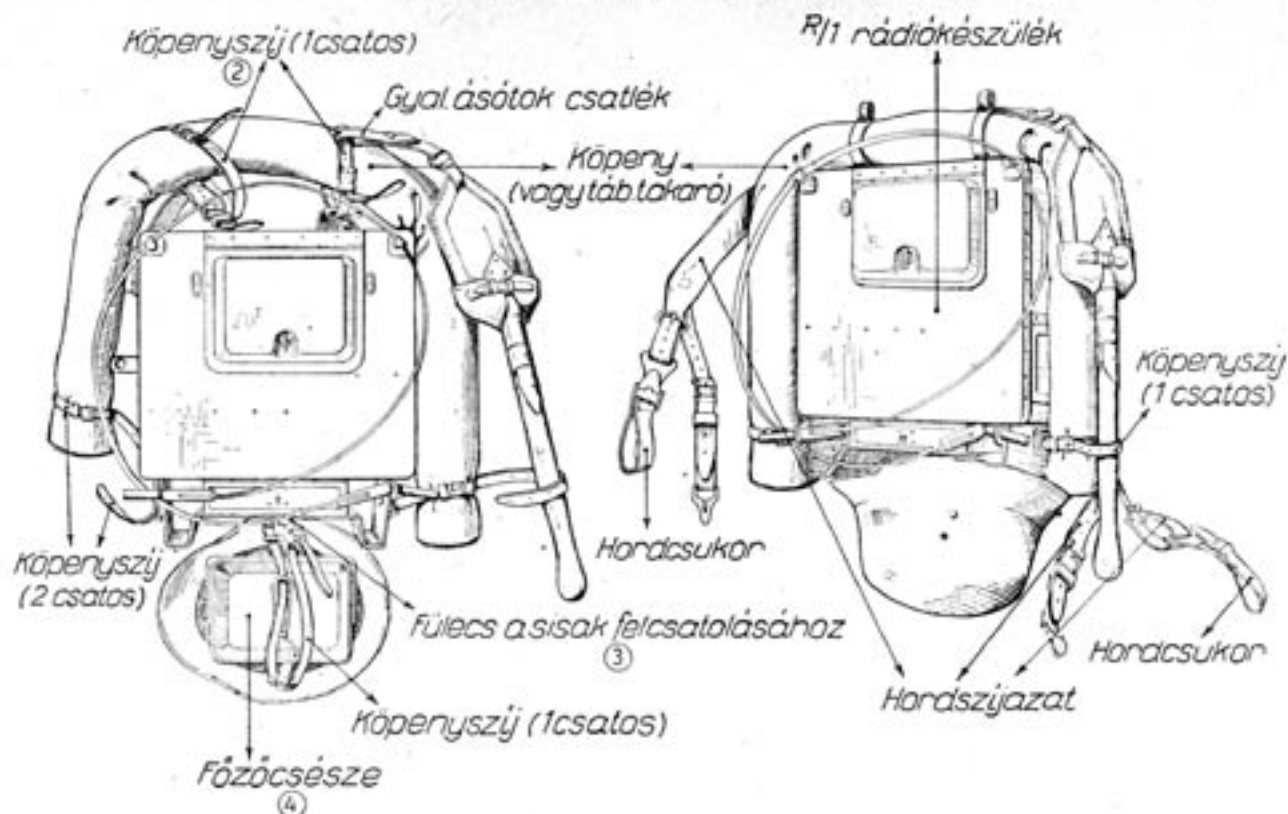

- ① Az ábra az R/1 készülék málházását szemlélteti, az R/2 készülék málházása ezzel lényegileg azonos.
- ② A köpeny vagy a tábori takaró felerősítéséhez az egy csatos köpenyszíjakat a hordszíjazat bujtatóin kell átfűzni.
- ③ A rohamsisak és főzőcsésze felerősítéséhez az egycsatos köpenyszíjat a rádió készülék alján levő fülecsen áthúzzuk, majd az ábra szerint a sisak fülecsen és a főzőcsészefedél fogantyóján átvezetjük, végül a sisak külső szélé alatt szorosra csatoljuk.
- ④ Benne a T adagból a kétszersült és a kávékonzerv.

Megjegyzés:

A baloldali ábra (a külső felületet ábrázolva) a csatolások módját, a jobboldali a befejezett málházást mutatja.